

# TEACHER'S BOOK

Julie Kniveton

Angela Llanas

Lina Alvarado

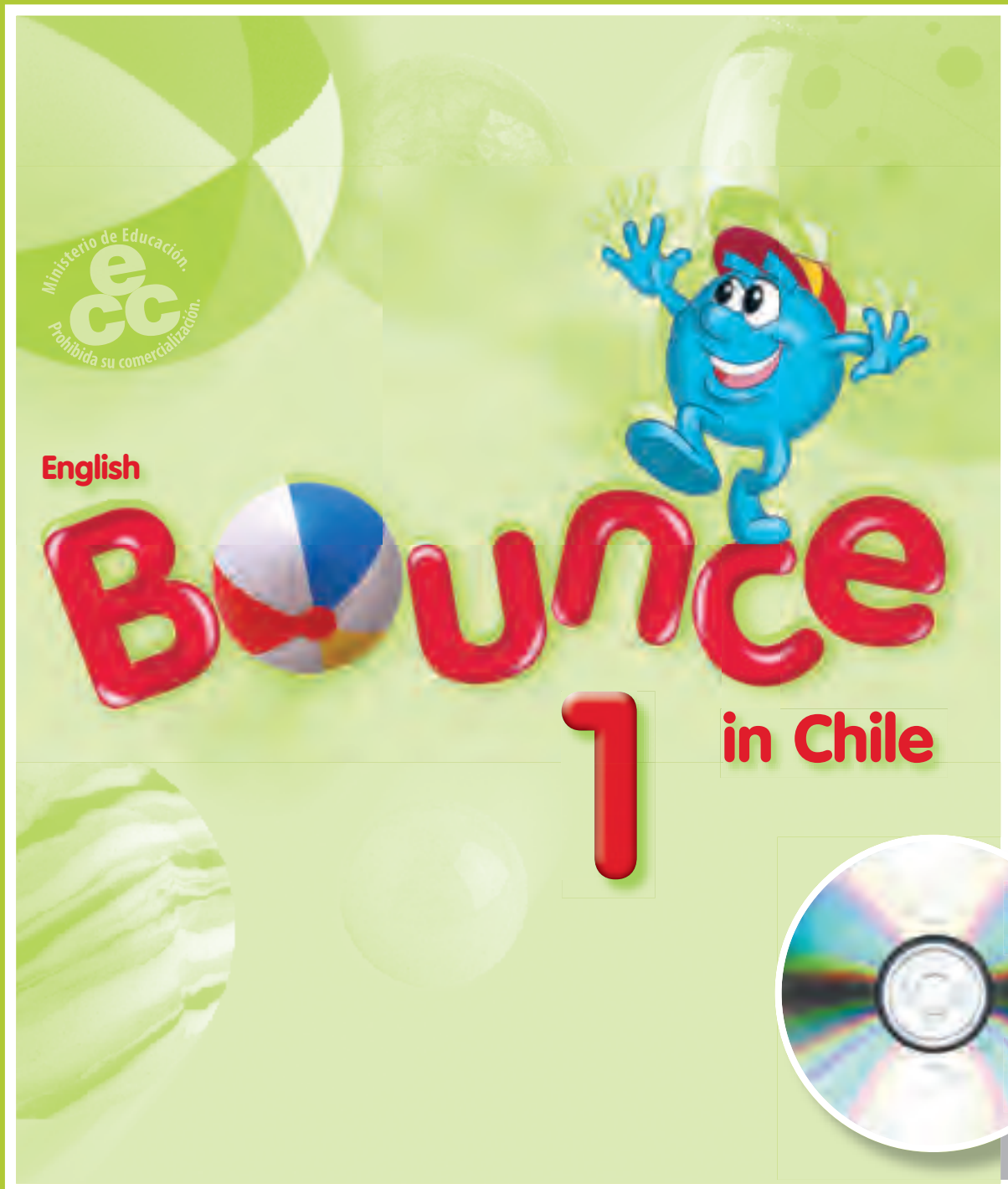

EDICIÓN ESPECIAL PARA EL MINISTERIO DE EDUCACIÓN. PROHIBIDA SU COMERCIALIZACIÓN

# TEACHER'S BOOK

Julie Kniveton

B.A. Hons.  
University of Liverpool  
TEFL Diploma, Birmingham.

Angela Llanas

LGSM (Licenciate of the  
Guild Hall School of Music and Drama)  
University of London  
RSA Dip. (with distinction).

Lina Alvarado Jantus

Teacher of English  
Instituto Profesional  
Chileno-Británico.

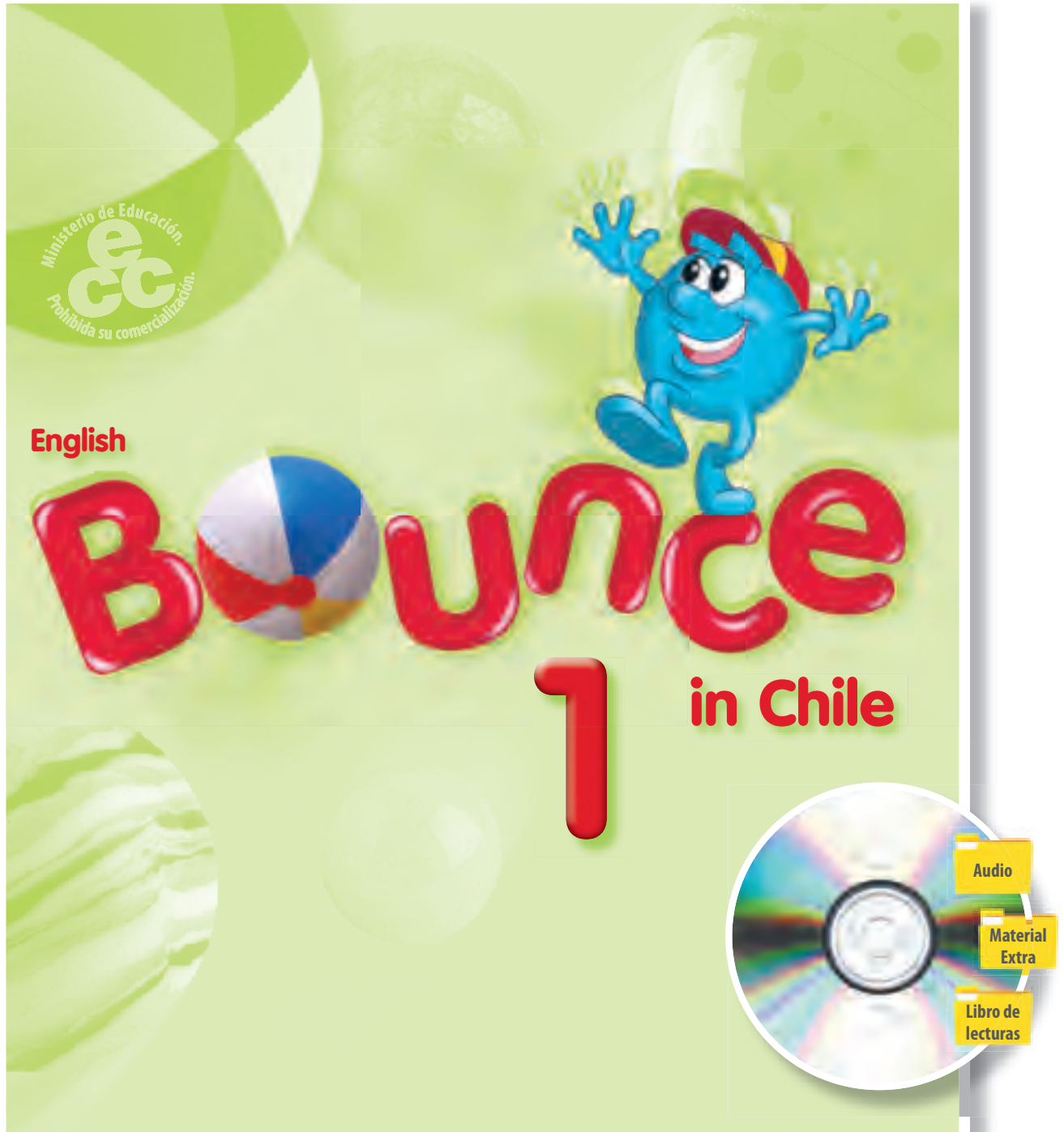

# ÍNDICE

|   |        |
|---|--------|
| <b>INTRODUCCIÓN</b> .....   | 3      |
| Metodología .....   | 3      |
| Componentes para el profesor .....  | 4      |
| Componentes para el alumno .....  | 5      |
| Student Workbook .....  | 6      |
| Guía Didáctica .....  | 7      |
| Big Book - Notas para el profesor .....   | 8      |
| Material visual adicional (flashcards y posters) .....  | 9      |
| Recurso multimedia .....  | 10     |
| Contenidos Student Book .....   | 11     |
| <b>PROPUESTA DE PLANIFICACIÓN POR UNIDAD</b> .....  | i-viii |
| <b>UNIT 1</b> Hello! .....  | 12     |
| <b>UNIT 2</b> My toys .....   | 24     |
| <b>UNIT 3</b> Animals .....   | 36     |
| <b>UNIT 4</b> My school things .....  | 48     |
| <b>UNIT 5</b> ABC .....   | 60     |
| <b>UNIT 6</b> Do it! .....  | 72     |
| <b>UNIT 7</b> In my closet .....  | 84     |
| <b>UNIT 8</b> My daily routine .....  | 96     |
| <b>ÍNDICE TEMÁTICO</b> .....  | 108    |
| <b>BIBLIOGRAFÍA TEMÁTICA</b> .....  | 109    |
| <b>EXTRA TESTS</b> .....  | 110    |
| <b>ACTIVIDADES FOTOCOPIABLES COMPLEMENTARIAS</b> .....  | 118    |
| Homework pages (Páginas de tareas) .....  | 118    |
| Song activity sheets (Actividades con canciones) .....  | 134    |
| Spelling, listening and dictation activities (Actividades de dictado y ortografía) ..                                       | 144    |
| Extra recorded material (Material de audición adicional) .....  | 152    |
| <b>ORIENTACIONES PARA EL TRATAMIENTO DEL APRENDIZAJE GRUPAL</b> ...   | 156    |
| <b>BANCO DE PREGUNTAS</b> .....   | 158    |
| <b>SOLUCIONARIO</b> .....   | 159    |
| <b>TRANSCRIPT SPELLING, LISTENING AND DICTATION ACTIVITIES</b><br>(Transcripción actividades de dictado y ortografía) ..... | 162    |
| <b>GLOSARIO</b> .....   | 164    |

# INTRODUCCIÓN









## *Bounce in Chile* Metodología

**Bounce in Chile** ha sido preparado especialmente siguiendo las indicaciones de los requerimientos técnicos para este nivel.

Ofrece un programa cuidadosamente controlado para que el aprendizaje del inglés tenga un comienzo agradable y entretenido. Cubre en forma equilibrada las habilidades del idioma a través de variadas actividades en distintos contextos familiares para el estudiante, siguiendo los lineamientos y temas indicados por el Ministerio de Educación y aplicando distintas teorías de aprendizaje en un serio intento por ofrecer diversos acercamientos a los estilos y velocidades de aprendizaje de los estudiantes.

**Bounce in Chile** constituye también una ayuda eficaz para los profesores. El hecho de que cada estudiante cuente con su propio texto a todo color, con bellas ilustraciones y con temas de su interés, en el que pueden desarrollar distintas actividades, más el CD de audio, que el profesor o la profesora usará para todas las actividades de audición y pronunciación, será una gran motivación para usar este recurso.

**Bounce in Chile** considera los siguientes puntos centrales para su desarrollo:

-  las actividades y contenidos lingüísticos están de acuerdo con la edad y los intereses de los estudiantes, desarrollando procedimientos en forma apropiada a su desarrollo cognitivo, afectivo y social;
-  cada lección considera etapas de presentación, práctica, y producción controlada;
-  los contenidos se presentan en forma clara y sencilla;
-  las distintas habilidades están cuidadosamente graduadas dentro de las lecciones y las unidades;
-  las actividades utilizan recursos alcanzables y de bajo costo, la mayoría de los cuales están dentro del libro;
-  las actividades pueden realizarse tanto en cursos numerosos como pequeños;
-  la variedad de actividades permite acercarse a distintos tipos de estudiantes;
-  las actividades propuestas fomentan la creación de una atmósfera positiva y el desarrollo de valores en la sala de clases;
-  además de ofrecer apoyo para el desarrollo de las clases, la Guía Didáctica del Docente entrega información y ejercicios adicionales para contribuir al mejor desempeño y perfeccionamiento del profesorado.



## Bounce in Chile

### Componentes para el Profesor



▶ **Teacher's Book** Con las páginas minimizadas del Student's Book, la guía presenta notas claras y concisas para cada lección, las respuestas de los ejercicios, y actividades adicionales para sacar el máximo provecho a cada lección.

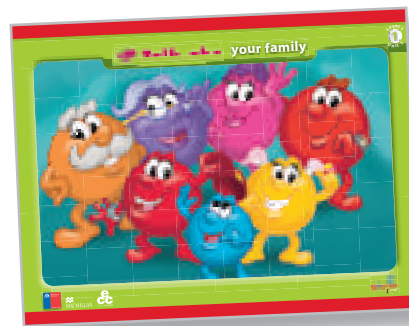

▶ **Talk about Posters** Contiene 6 pósters. Los alumnos pueden encontrar versiones personalizadas de ellos en su Student's Workbook.

**Photocopiable Complementary Activities**  
Se incluyen tres componentes:

▶ **Homework Pages** Hojas de tareas que ayudan a los estudiantes a repasar lo aprendido e incluyen notas para los padres, con la oportunidad de evaluar el trabajo mediante el círculo de verificación.

▶ **Song Activity Sheets** Incluye sugerencias y actividades adicionales para cada canción en el Student's Workbook.

▶ **Spelling, Listening and Dictation Activities** Ejercicios de ortografía, escritura, comprensión auditiva, dictados, y otros.

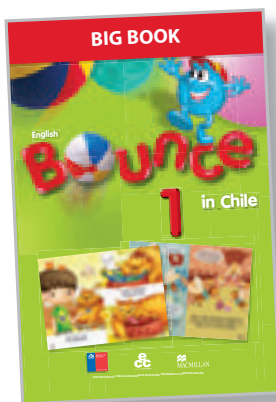
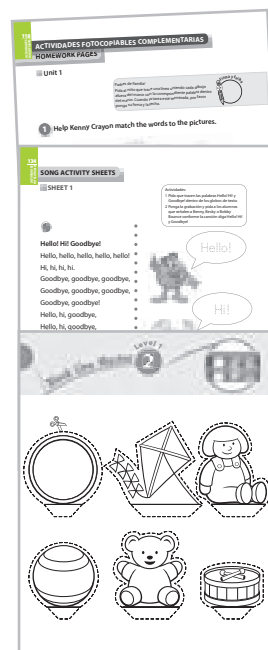

▶ **Big Book** Libro en formato gigante con ocho narraciones bellamente ilustradas para leer y disfrutar con todo el curso. Están acompañadas de la versión grabada en el CD.

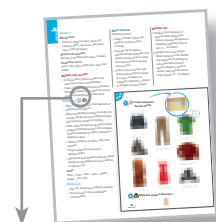

▶ **Número de track**  
Este símbolo y su número indican la pista del CD que el profesor deberá usar para la actividad.

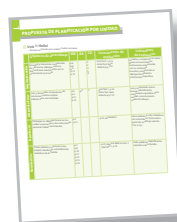

▶ **Planificación Anual**  
Incluye una propuesta de planificación con instrumentos e indicadores de evaluación.

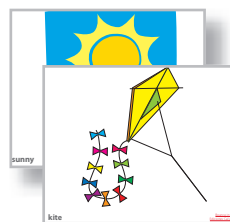

▶ **Flashcards** Ilustraciones para complementar la enseñanza de vocabulario y promover la familiarización con la palabra escrita.



▶ **CD-Rom** Contiene todos los textos de audición y lectura, además de material complementario fotocopiado, Black Line Masters y una versión en tamaño carta del Big Book.

## Bounce in Chile

### Componentes para el Alumno



Este es tu libro de inglés.  
¡Diviértete aprendiendo con él!



▶ Benny Bounce te ayudará a aprender inglés.



▶ Junto a sus hermanos Bobby y Becky, te acompañará a aprender este nuevo idioma.

Los siguientes íconos te indicarán las actividades que realizarás:



▶ **Talk Time**  
Te invita a hablar practicando el inglés.



▶ **Read**  
Te indica que es tiempo de leer.



▶ **Listen**  
Te indica que es tiempo de escuchar.



▶ **Hands on**  
Te invita a hacer una actividad manual.



▶ **Match**  
Te invita a unir objetos con palabras.



▶ **Talk about**  
Te invita a hablar de un póster al final de cada unidad.



▶ **Pay attention**  
Te invita a poner atención a las instrucciones de tu profesor.



▶ **Big Book**  
Actividades del libro grande de lecturas.



▶ Este símbolo aparece cuando hay una actividad que precede y prepara para la comprensión lectora o auditiva.



▶ Este símbolo aparece cuando hay una actividad que requiere la comprensión lectora o auditiva.



▶ Este símbolo aparece cuando hay una actividad que consolida y sucede a la actividad de comprensión lectora o auditiva.

## Bounce in Chile Student Workbook

La actividad manual del Word Window da a los estudiantes la oportunidad de reproducir el vocabulario nuevo de manera visual para así poder decorar la sala de clases o llevar su trabajo a casa y mostrarlo a sus familiares. Se incluye una página imprimible para que los estudiantes la coloren y la recorten.

**Unit 6**

- Listen and point. Say the words.
- Write the words in Exercise 1.

touch, walk, jump, floor, window, run, door, wall

**66**  
city arts

Benny Bounce proporciona una referencia rápida del elemento de lenguaje nuevo.

Los estudiantes pueden personalizar el lenguaje nuevo dentro de un contexto controlado y familiar.

El vocabulario nuevo se presenta con una referencia visual, con la palabra escrita, y también auditivamente, mediante el Class Audio CD. El vocabulario nuevo se presenta en la Lección 1 de cada unidad y se repasa en las lecciones que siguen, en diversos contextos.

Se presenta el vocabulario nuevo al mismo tiempo que se construye sobre el lenguaje aprendido previamente.

**Unit 6**

- Complete the pictures and the sentences.
  - What is it? It's a rabbit.
  - What is it? It's a / an iguana.
  - What is it? It's a / an owl.
  - What is it? It's a / an alligator.
  - What is it? It's a / an dog.
  - What is it? It's a / an owl.
- Circle a or an in Exercise 1. Color the pictures. It's an iguana. It's green.
- Describe the pictures.

What is it? It's a dog.

**32**  
city arts

- Circle the animal words in the song.
- Sing the song.
 

*Be a dog!*

Look! Look! Look and see!  
Be a dog, be a dog with me!  
Woof, woof, woof!

Look! Look! Look and see!  
Be a cat, be a cat with me.  
Meow, meow, meow!

Look! Look! Look and see!  
Be a rabbit, be a rabbit with me.  
Thump, thump, thump!
- Write a verse about an owl.
 

Look! Look! Look and see!  
Be an owl, be an owl with me!  
Hoot, hoot, hoot!
- Describe the balloons. Circle the correct answer.
  - A blue / green cat.
  - A yellow / red dog.
  - A green / blue giraffe.
  - An orange / yellow lion.

**33**  
city arts

En cada unidad, canciones animadas proporcionan el contexto mediante el cual se presenta y practica el lenguaje nuevo. Se incluye una página imprimible con actividades adicionales para las canciones.



Los estudiantes reciclan constantemente el lenguaje aprendido previamente a través de los ejercicios de Bounce Back.

**Unit 6**

- Sing the song.
 

*The happy body song*

This is the happy body song.  
Let's all sing it. It won't take long!  
My body's happy.  
What about you?  
Sing the song, I'll sing it too!

Clap your hands!  
Clap to the beat!  
Stamp! Stamp! Stamp!  
Stamp those feet!  
Chorus

Pat your tummy!  
Pati! Pati! Pati!  
Nod your head!  
Just like that!  
Chorus

Shake your legs!  
Shake! Shake! Shake!  
And now relax,  
Let's take a break!  
Chorus
- Write the next number in the sequence.
 

|    |    |    |    |    |
|----|----|----|----|----|
| 1  | 2  | 3  | 4  | 5  |
| 6  | 7  | 8  | 9  | 10 |
| 11 | 12 | 13 | 14 | 15 |
- Talk about the alphabet.
  - Complete the picture.
  - Write the letters of the word. How do you spell apple?
  - Spell the words in Exercise 2. How do you spell ...?

**60**  
city arts

**61**  
city arts

En la lección 8 se consolidan los contenidos de lenguaje y vocabulario por medio de actividades que incluyen un póster ilustrativo del tema de la unidad.



# Bounce in Chile Guía Didáctica

Motivación a través de actividades entretenidas para iniciar la lección.

**14** **LESSON 1**

**MATERIALES:**

- Grabación, una hoja de papel y BLM 1 para cada alumno. Música (opcional), y Song Activity Sheet 1.

**Objetivo de la lección:** Aprender la canción Hello! y Goodbye!

**Vocabulario nuevo:** Hello, hi, goodbye.

**Bounce into action:**

- Saluda con la mano y diga Hello. Repite la acción y diga Hi. Pasa que cada niño de la sala de clases y diga Goodbye.
- Actúa a los alumnos a respecto los palabras.

**EXERCISE 1**

- Explica a los alumnos que van a escuchar una canción y diga Hello.
- Ponga la grabación y realice las imitaciones correspondientes. Guíale en Página 6 del Libro del Estudiante.

**EXERCISE 2**

- Repita la grabación y muestre a los alumnos a actuar las acciones.

**EXERCISE 3**

- Repa que los alumnos repitan a sus.
- Repita la grabación por tercera vez y canta la canción juntos.
- Realice las actividades de Song Activity Sheet 1.

**15** **LESSON 2**

**MATERIALES:**

- Grabación de la canción, Objetivo de la lección: Aprender a saludar y a despedirse. Escucha la canción Hello! y goodbye!

**Vocabulario de repaso:** Hello, goodbye.

**Bounce into action:**

- Mime a los alumnos a saludar y realizar la misma acción escuchando la canción Hello! y Goodbye!

**EXERCISE 1**

- Saluda a los alumnos y diga Hello. Muestre a responder individualmente. Saluda la palabra Goodbye y repite el mismo procedimiento.

**EXERCISE 2**

- Pasa a los alumnos que tomen las palabras con cada mano en su mano y repite.

**EXERCISE 3**

- Divide el curso en parejas y pídales que saluten y se despidan de cada mano recordando el lado correcto de las manos que hacen en la clase anterior. Cambie entre las parejas recordándoles con la pronunciación y verificando que estén haciendo las acciones.

**Bounce out**

- Pasa a un niño que salude de la clase y muestre a saludar y decir Hello. El otro niño que responde Hello (nombre del niño). Pasa a otro niño que salude y repita el ejemplo. Continúa hasta que todos respondan Goodbye (nombre). Continuar pasando a diferentes alumnos al final.

**EXERCISE 4**

- Divide el curso en dos grupos. Diga Hello y Goodbye en cualquier orden. El otro grupo saluda los alumnos del grupo como que ellos deben mostrar el lado correcto de sus manos de Hello y goodbye. (10 minutos)

Instrucciones para realizar las actividades manuales del Word Window.

Dos actividades de extensión en cada lección.

Breve listado de los materiales que se necesitan para la lección.

**18** **LESSON 3**

**MATERIALES:**

- Grabación, juguetes o dibujos de los juguetes, pelota, música (opcional), flashcard.

**Objetivo de la lección:** Conocer el vocabulario de los juguetes. Identificar los juguetes propios.

**Vocabulario de repaso:** Hello, hi, goodbye, Hello, hi, goodbye.

**EXERCISE 1**

- Divide al curso en parejas y repite las actividades que muestran los juguetes y responde a las preguntas que deben dibujar un círculo azul alrededor de los juguetes de Henry y un círculo amarillo alrededor de los de Pippa.
- Pregunte a los alumnos que los niños muestran en un dibujo los juguetes del color indicado.

**EXERCISE 2**

- Muestre nuevamente los flashcards. Pregunte a los niños que dibujen de los juguetes de los niños en su caso. Ayúdala a decir: Henry... and Pippa... Repita que dibujen un círculo rojo alrededor de los juguetes.

**EXERCISE 3**

- Pasa a los niños que escriban sus juguetes propios. Recorta la sala correspondiente.

**EXERCISE 4**

- Divide el curso en parejas en su espacio y pídales que se digan sus nombres y los juguetes que tienen cuando: Henry... Pippa... Bounce out
- Diga por separado: I have a ball. Los niños deben repetir cada vez.
- Continúa de esta manera con diferentes juguetes (10-15 minutos)
- Escucha la canción Diddy Diddy de la Unidad 1, Lección 4. (10 minutos)

**19** **LESSON 4**

**MATERIALES:**

- Juguetes o dibujos de los juguetes, pelota, música.

**Objetivo de la lección:** Practicar el vocabulario de los juguetes. Repasar los miembros de la familia.

**Vocabulario de repaso:** Hello, hi, goodbye, Hello, hi, goodbye, Goodbye, goodbye.

**Bounce into action:**

- Saluda a los alumnos y repite a los niños que saluden y se despidan.

**EXERCISE 1**

- Explica a los niños que deben usar los dos partes de la acción. Lean todas las frases juntas.

**EXERCISE 2**

- Divide el curso en dos equipos. Pasa a dos niños de Henry y subditos en la mano uno de los juguetes. Los otros niños que dibujar al mismo tiempo un juguete en el espacio mientras se repite lista de adverbios cual.

**EXERCISE 3**

- Pregunte a los niños cuál parte que va a la frase correcta. Pídales que dibujen una línea alrededor de las partes de la lección.
- Repa que los alumnos terminen de ejercicio por sí solos. Continuar para la sala y repeticiones y modificaciones.

**EXERCISE 4**

- Repa que los miembros de la familia en el espacio y pásale a los niños que los nombres. Pídales que sean los dibujos los palabras y que luego escriban las palabras.

**Bounce out**

- Entregue un círculo de tarjetas. Coloque los dibujos de los juguetes en el centro. Diga por ejemplo: I have a ball. El niño cercano al círculo debe repetir la acción y a luego otro juguete por ejemplo: I have a ball and a ball. El niño que sigue debe recordar los dos juguetes anteriores y agregar otro. Continuar hasta que los niños se agoten. (10-15 minutos)
- Divide los niños en seis grupos. Pasa un niño de Henry y pídales que saquen un juguete sin mostrarlo al curso. Diga: Hello! ¿qué es? El niño que demora más de adverbio cual es. El que se agote pasa a elegir el siguiente juguete. (10-15 minutos)

Las respuestas para las actividades del Student's Workbook, los transcripts para las actividades de audición, de dictado, y de pronunciación y material fotocopiable adicional.

Sugerencias para usar el Class Audio CD para las tareas de comprensión auditiva.



Notas para ayudar a los docentes a realizar pequeñas pruebas orales usando los pósters.



## *Bounce in Chile*

### Big Book – Notas para el profesor

#### Algunos consejos para mejorar la conceptualización de la relación sonido – escritura usando el Big Book:

- Al leer, muestre las palabras para mostrar la progresión de izquierda a derecha y dirigir la atención a los símbolos a las letras.
- Señale las palabras que se repiten.
- Pida que repitan palabras o frases después de usted.
- Pida que hagan sus propios dibujos de partes de la historia, para luego mostrar su secuencia completa.
- Pida que unan sus nombres con los que encuentren en el libro. Señale similitudes en los nombres, en sonidos o en letras.
- Use la misma técnica con otras palabras a medida que los niños ganan más experiencia con la escritura.

#### Actividades a realizar antes de leer

- Diga *Hello, it's story time*, para comenzar.
- Trate de que todos los niños estén sentados a su alrededor.
- Asegúrese de que no haya nada que los distraiga.
- Abra el Big Book en la página que va a usar y déjelos que vean las imágenes, explicando lo que ven en español.
- Permítales mirar las fotos en silencio, antes de comenzar a leer.

#### Actividades a realizar durante la lectura

- Lea la historia lentamente y agregue emoción. Repita varias veces.
- Apunte a las imágenes mientras escuchan, indicando los ítems de vocabulario principales y señalando la acción.
- Deles tiempo para que asimilen la historia y el vocabulario.
- Antes de cambiar de página, pídeles que predigan lo que sucederá después. Fomente y acepte diferentes ideas.

#### Actividades a realizar después de leer:

- Revise los personajes y objetos una vez más. Anímelos a usar las palabras en inglés que recuerden.
- Deben entender la historia antes de practicar vocabulario.
- Acepte errores y fomente la repetición para construir el vocabulario y pequeñas oraciones.
- Al comenzar a decir palabras, segmentos y frases que recuerdan, señale la forma escrita en la página, para que noten que éste es un procedimiento de lectura.
- Anímelos a que se turnen para contar distintas partes de la historia.

**Fuente:** Warner, L. (Fall 1990). *Making and Using Big Books*. Retrieved November 10, 2011, from <http://www.springerlink.com/content/mh27r32402885347/fulltext.pdf>





## Bounce in Chile

### Material Visual Adicional (flashcards y posters)

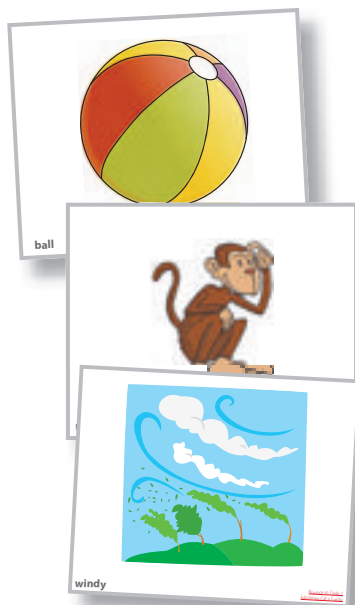

#### Tarjetas de vocabulario (Flashcards)

Son una poderosa herramienta para atender las necesidades de diferentes tipos de inteligencia; los estudiantes con inteligencia visual aprovecharán los colores y las formas, los estudiantes con inteligencia auditiva disfrutarán repitiendo las palabras y los estudiantes con inteligencia kinética podrán ser los mejores ayudantes del docente, mezclando las cartas, pegándolas en el pizarrón, repartiéndolas a sus compañeros, etc.

Estas tarjetas tienen la palabra escrita en tipo pequeño, para que el docente decida si desea que los estudiantes relacionen la imagen con la palabra escrita, en cuyo caso podrá pedir a un estudiante que la escriba en el pizarrón.

Cuando los estudiantes ya estén familiarizados con las actividades que se realizan en clase, se pueden entregar a aquellos que terminan antes que los demás para que las ocupen en grupos pequeños.

#### Ejemplos de actividades

Los estudiantes miran una selección de las tarjetas y tienen algunos minutos para memorizarlos. Retire las tarjetas y pida que digan o escriban la mayor cantidad de palabras que recuerden.

Pegue algunas de las tarjetas en el pizarrón y dibuje una grilla alrededor de ellas. Apunte a las tarjetas y pida a los estudiantes que digan las palabras a coro. Retire las tarjetas poco a poco, pero siga apuntando al lugar donde estaba la tarjeta, motivando a los estudiantes a decir las palabras correspondientes. Puede devolver las tarjetas al lugar correcto de la grilla, pidiendo que los estudiantes le digan dónde ponerlas, o que repongan las tarjetas, o que escriban las palabras en el lugar correcto de la grilla.

Cubra la tarjeta con un pedazo de cartulina y muéstrela entera lentamente, o muestre la tarjeta solo por un segundo, de manera que los estudiantes apenas puedan verla. Repita el procedimiento hasta que hayan adivinado la palabra.



#### Pósters (Posters)

Además de usarlos en la unidad / lección correspondiente, siguiendo las indicaciones de la Guía del Docente, puede usarlos en distintos momentos, para desarrollar descripciones, realizar juegos de adivinanzas, incorporar información errónea, ya sea con todo el curso, o con los estudiantes aventajados que requieran una actividad más exigente, o mientras esperan que sus compañeros terminen una actividad.



## Bounce in Chile

### Recurso Multimedia



#### Recurso multimedia

El CD-Rom que acompaña la serie contiene tres elementos muy enriquecedores para la clase.

**Audio.** Los modelos de lenguaje, canciones, historias, rimas, y poemas del libro están grabados, y se indica el número de pista en la Guía Didáctica del Docente, con el propósito de facilitar su uso cuantas veces sea necesario, en distintos momentos, con distintos propósitos: solo para escuchar, para escuchar y repetir, para realizar actividades de desarrollo de la comprensión auditiva, etc.



#### Black Line Masters (BLMs).

Hojas en blanco y negro en formato PDF, cuyo archivo se encuentra en el CD-Rom. El docente puede imprimir cuando y cuantos necesite. Apoyan directamente algunas de las actividades manuales de presentación de lenguaje o inicio de unidades, y pueden usarse con otros propósitos, con alumnos más aventajados o más lentos, en distintos momentos de la clase.

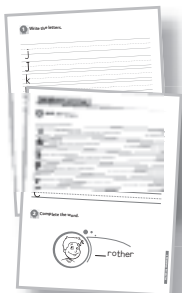

#### Pre-writing activities.

Hojas imprimibles con un set de actividades que incluyen ejercitación grafo-motora para la escritura de palabras en inglés.

#### Expresiones de uso frecuente en el aula

Con el fin de facilitar la tarea del profesor, se presenta a continuación una lista de expresiones de uso frecuente que se pueden usar durante la clase. También ayudarán a ampliar los conocimientos de los alumnos y a motivarlos a usar el idioma lo más frecuentemente posible.

Este lenguaje ha sido grabado y se encuentra en el CD que acompaña al curso. 

| <i>Algunas órdenes e instrucciones</i>  | <i>Some commands and instructions</i>  |
|---|--|
| <ul style="list-style-type: none"> <li>• Revisen sus respuestas.</li> <li>• Pasa al pizarrón.</li> <li>• Compáren sus respuestas.</li> <li>• Completen el párrafo.</li> <li>• Hagan el Ejercicio 1.</li> <li>• Escuchen la grabación.</li> <li>• Busquen las palabras en el diccionario.</li> <li>• Hagan una lista.</li> <li>• Pongan atención, por favor.</li> <li>• Lean las oraciones.</li> <li>• Silencio, por favor.</li> <li>• Eso es todo por hoy, gracias.</li> <li>• Trabajen con su compañero/a.</li> <li>• Escriban las oraciones.</li> </ul> | <ul style="list-style-type: none"> <li>• Check your answers.</li> <li>• Come to the board.</li> <li>• Compare your answers.</li> <li>• Complete the paragraph.</li> <li>• Do Exercise 1.</li> <li>• Listen to the recording.</li> <li>• Look up the words in your dictionary.</li> <li>• Make a list.</li> <li>• Pay attention, please.</li> <li>• Read the sentences.</li> <li>• Silence, please.</li> <li>• That's all for today, thank you.</li> <li>• Work with your partner.</li> <li>• Write the sentences.</li> </ul> |
| <i>Para pedir aclaración</i>  | <i>Asking for clarification</i>  |
| <ul style="list-style-type: none"> <li>• ¿Podría repetir eso, por favor?</li> <li>• ¿Puede decir eso de nuevo, por favor?</li> <li>• Disculpe, no entendí.</li> </ul>   | <ul style="list-style-type: none"> <li>• Can you repeat that, please?</li> <li>• Can you say that again, please?</li> <li>• Sorry. I didn't understand.</li> </ul>   |
| <i>Para dar ánimo</i>   | <i>Encouragement</i>   |
| <ul style="list-style-type: none"> <li>• ¡Felicitaciones!</li> <li>• ¡Excelente!</li> <li>• ¡Buen trabajo!</li> <li>• ¡Bien!</li> <li>• ¡Buen trabajo!</li> </ul>   | <ul style="list-style-type: none"> <li>• Congratulations!</li> <li>• Excellent!</li> <li>• Good work!</li> <li>• Good!</li> <li>• Well done!</li> </ul>  |

# Bounce in Chile

## Contenidos Student's Book



| Unidad                                 | Tema   | Funciones  | Lenguaje  | Vocabulario   | Sonidos/<br>Palabras  |
|--|--|--|---|---|---|
| <b>1</b><br>Hello<br>pp. 4             | <ul style="list-style-type: none"> <li>•Saludos</li> <li>•Información personal</li> <li>•La familia</li> </ul> | <ul style="list-style-type: none"> <li>•Saludar</li> <li>•Intercambiar información personal</li> <li>•Identificar miembros de la familia</li> <li>•Preguntar por los miembros de la familia</li> </ul>               | <ul style="list-style-type: none"> <li>•Hi. / Hello. / Good morning. / Good bye.</li> <li>•What's your name? My name is...</li> <li>•This is my family / mother / father / me.</li> <li>•Who is this / he / she? My mother (mom) / grandmother (grandma) / sister / brother / grandfather (grandpa).</li> </ul> | <ul style="list-style-type: none"> <li>•Expresiones comunes: hello / good morning / good bye.</li> <li>•Miembros de la familia: mom, dad, brother, sister, grandpa.</li> </ul>  | <ul style="list-style-type: none"> <li>•/e/: hello</li> <li>•/ʌ/: brother</li> </ul>  |
| <b>2</b><br>My toys<br>pp. 16          | <ul style="list-style-type: none"> <li>•Los juguetes</li> <li>•Los colores</li> </ul>                          | <ul style="list-style-type: none"> <li>•Identificar y describir juguetes</li> <li>•Expresar posesión</li> <li>•Identificar colores</li> </ul>  | <ul style="list-style-type: none"> <li>•Is it a ...? Yes, it is. / No, it isn't.</li> <li>•I have a red kite / a blue bike / a green doll / a white car.</li> </ul>   | <ul style="list-style-type: none"> <li>•Juguetes: hoop, doll, drum, ball, kite, etc.</li> <li>•Colores: red, blue, yellow, etc.</li> </ul>  | <ul style="list-style-type: none"> <li>•/e/: teddy bear, yellow, red.</li> <li>•/ʌ/: drum</li> <li>•/u/: blue</li> <li>•/i/: green</li> </ul> |
| <b>3</b><br>Animals<br>pp. 28          | <ul style="list-style-type: none"> <li>•Los animales</li> </ul>  | <ul style="list-style-type: none"> <li>•Identificar y describir animales</li> </ul>  | <ul style="list-style-type: none"> <li>•a / an: a monkey / an elephant.</li> <li>•It isn't a dog, it's a blue cat.</li> </ul>   | <ul style="list-style-type: none"> <li>•Animales: alligator, cat, dog, iguana, rabbit, elephant, monkey, etc.</li> </ul>  | <ul style="list-style-type: none"> <li>•/e/: elephant</li> <li>•/ɪ/: rabbit</li> <li>•/ʌ/: monkey</li> </ul>                                  |
| <b>4</b><br>My school things<br>pp. 40 | <ul style="list-style-type: none"> <li>•Útiles escolares</li> <li>•Los números</li> <li>•Cumpleaños</li> </ul> | <ul style="list-style-type: none"> <li>•Identificar útiles escolares</li> <li>•Contar hasta 10</li> <li>•Identificar colores de los útiles escolares</li> <li>•Intercambiar información acerca de la edad</li> </ul> | <ul style="list-style-type: none"> <li>•What's this? A book / a pencil / a ruler.</li> <li>•It's a pencil / an eraser.</li> <li>•It's a green pencil.</li> <li>•How old are you? I'm seven.</li> <li>•Happy birthday!</li> </ul>  | <ul style="list-style-type: none"> <li>•Útiles escolares: eraser, pen, book, pencil, crayon, ruler.</li> <li>•Números: one, two, three, four, five, six, seven, eight, nine, ten.</li> </ul>  | <ul style="list-style-type: none"> <li>•/ʌ/: one</li> <li>•/u/: two</li> <li>•/i/: three</li> <li>•/e/: seven, ten</li> </ul>                 |
| <b>5</b><br>ABC<br>pp. 52              | <ul style="list-style-type: none"> <li>•Las partes del cuerpo</li> <li>•El alfabeto</li> </ul>                 | <ul style="list-style-type: none"> <li>•Identificar partes del cuerpo</li> <li>•Decir el alfabeto</li> <li>•Identificar el orden de las letras en el alfabeto</li> </ul>   | <ul style="list-style-type: none"> <li>•How do you spell...?</li> <li>•This is my hand. / These are my hands.</li> </ul>  | <ul style="list-style-type: none"> <li>•Partes del cuerpo: leg, arm, hand, foot / feet, head, tummy.</li> <li>•El alfabeto</li> </ul>   | <ul style="list-style-type: none"> <li>•The alphabet</li> </ul>   |
| <b>6</b><br>Do it!<br>pp. 64           | <ul style="list-style-type: none"> <li>•Instrucciones</li> <li>•Objetos de la sala de clases</li> </ul>        | <ul style="list-style-type: none"> <li>•Dar y seguir instrucciones</li> </ul>  | <ul style="list-style-type: none"> <li>•Open your books.</li> <li>•Don't close the door.</li> </ul>   | <ul style="list-style-type: none"> <li>•Instrucciones: open, close, walk, run, jump, read, look, touch, sit down, stand up.</li> </ul>  | <ul style="list-style-type: none"> <li>•/ʌ/: touch, jump, run</li> </ul>  |
| <b>7</b><br>In my closet<br>pp. 76     | <ul style="list-style-type: none"> <li>•La vestimenta</li> <li>•El clima</li> </ul>                            | <ul style="list-style-type: none"> <li>•Identificar y describir la vestimenta</li> <li>•Describir el clima</li> </ul>  | <ul style="list-style-type: none"> <li>•It's windy / sunny / cloudy / rainy.</li> <li>•I'm wearing white socks, black shoes, blue pants.</li> </ul>   | <ul style="list-style-type: none"> <li>•La ropa: white socks, black shoes, blue pants.</li> <li>•El clima: It's windy / sunny / cloudy / rainy.</li> </ul>  | <ul style="list-style-type: none"> <li>•/e/: February, September, November, December</li> <li>•/u/: June</li> </ul>                           |
| <b>8</b><br>My daily routine<br>pp. 88 | <ul style="list-style-type: none"> <li>•Acciones cotidianas</li> <li>•Higiene personal</li> </ul>              | <ul style="list-style-type: none"> <li>•Expresar hábitos</li> <li>•Hablar de la higiene personal</li> </ul>  | <ul style="list-style-type: none"> <li>•Every morning I get dressed.</li> <li>•I brush my teeth.</li> </ul>   | <ul style="list-style-type: none"> <li>•Acciones cotidianas: brush my hair, take a shower, get dressed, wash my hands, brush my teeth, make the bed</li> <li>•Vocabulario de la higiene personal: shampoo, soap, toothbrush, toothpaste, hairbrush, comb, towel.</li> </ul> | <ul style="list-style-type: none"> <li>•/ʃ/: shampoo, shower, brush, wash</li> </ul>  |

# PROPUESTA DE PLANIFICACIÓN POR UNIDAD

## Unit 1: Hello!

• Tiempos estimados por unidad: Cuatro semanas.

|                      | Objetivos de aprendizaje  | WB   | BB  | CD                    | Instrumentos de evaluación                                | Indicadores de evaluación  |
|----------------------|---|--|-----|-----------------------|---|--|
| Comprensión auditiva | Escuchar y demostrar comprensión de canciones, diálogos cortos y textos breves relacionados con la presentación personal. | p.6<br>p.8<br>p.9<br>p.10<br>p.15                  |     | 2<br>3<br>4<br>5<br>8 | - Unit Test 1, p.15<br>- Extra Test, Guía didáctica p.110 | Escucha y comprende un texto breve reconociendo ilustraciones relacionadas con su contenido.<br>Escucha y comprende un diálogo identificando información específica. |
| Comprensión lectora  | Leer y demostrar comprensión de oraciones y textos simples relacionados con la familia.                                   | p.5<br>p.9<br>p.11<br>p.15                         | p.2 | 7                     | - Unit Test 1, p.15<br>- Extra Test, Guía didáctica p.110 | Lee y comprende textos breves, identificando vocabulario específico de la unidad y reaccionando mediante dibujos.  |
| Expresión oral       | Participar en diálogos breves en los cuales se presenten y den información personal. Hablar de la familia.                | p.7<br>p.13  |     |                       | - p.13, Actividad 3                                       | Hace referencia a los miembros de su familia en forma oral a partir de un dibujo usando <i>This is my...</i>   |
| Expresión escrita    | Trazar palabras y oraciones muy simples saludando e identificando miembros de la familia.                                 | p.7<br>p.8<br>p.10<br>p.11<br>p.12<br>p.13<br>p.14 |     |                       | - p.21, Bounce Back to Unit 1<br>- Unit Test 1, p.15      | Traza palabras identificando miembros de la familia.   |

## Unit 2: My toys

• Tiempos estimados por unidad: Cuatro semanas.

|                      | Objetivos de aprendizaje   | WB   | BB  | CD                      | Instrumentos de evaluación  | Indicadores de evaluación   |
|----------------------|--|--|-----|-------------------------|---|---|
| Comprensión auditiva | Escuchar y demostrar comprensión de textos cortos y diálogos breves relacionados con los juguetes. | p.18<br>p.20<br>p.22<br>p.23                                 |     | 10<br>11<br>12 13<br>14 | - p.23, Actividad 3   | Comprende un texto breve para verificación de información. Escucha y comprende un texto breve identificando información específica.                 |
| Comprensión lectora  | Leer y demostrar comprensión de un cuento y de otros textos breves simples acerca de los juguetes. | p.23<br>p.24<br>p.26<br>p.27                                 | p.6 | 15<br>17<br>16          | - Unit Test 1, p.15<br>- Extra Test 1, Guía didáctica, p.111                                  | Lee y comprende textos breves, relacionados con el vocabulario de la unidad y reacciona dibujando las ideas principales.                            |
| Expresión oral       | Describir y hablar sobre los juguetes. Nombrar e identificar los colores.                          | p.20<br>p.25   |     |                         | - p.25, Actividad 3   | Expresa posesión usando <i>I have a / an ...</i>  |
| Expresión escrita    | Trazar palabras y oraciones muy simples describiendo juguetes.                                     | p.17<br>p.18<br>p.19<br>p.20<br>p.21<br>p.22<br>p.25<br>p.27 |     |                         | - p.33, Bounce Back to Unit 2<br>- Unit Test 2 ,p.27<br>- Extra Test 2, Guía didáctica, p.111 | Traza palabras identificando colores. Traza palabras para describir el color de los objetos. Completa oraciones con el vocabulario de los juguetes. |

## Unit 3: Animals

• Tiempos estimados por unidad: Cuatro semanas.

|                             | Objetivos de aprendizaje  | WB   | BB   | CD             | Instrumentos de evaluación  | Indicadores de evaluación   |
|-----------------------------|---|--|------|----------------|---|---|
| <b>Comprensión auditiva</b> | Escuchar y demostrar comprensión de canciones y textos breves sobre los animales. | p.29<br>p.30<br>p.33<br>p.34<br>p.38   |      | 19<br>20<br>21 | - p.36, Actividad 3   | Comprende un texto breve identificando información específica.  |
| <b>Comprensión lectora</b>  | Leer y demostrar comprensión de oraciones y textos simples describiendo animales. | p.32<br>p.36<br>p.39   | p.10 | 23<br>22<br>24 | - p.44, Bounce Back to Unit 3<br>- Unit Test 3, p.39<br>- Extra Test 3, Guía didáctica, p.112 | Lee y comprende oraciones reconociendo entre <i>a / an</i> . Lee y comprende textos breves, relacionados con el vocabulario de la unidad y reacciona dibujando las ideas principales. |
| <b>Expresión oral</b>       | Describir y hablar sobre los animales.  | p.32<br>p.37   |      |                | - p.25, Actividad 3   | Describe brevemente animales en una lámina.   |
| <b>Expresión escrita</b>    | Trazar palabras y oraciones muy simples describiendo animales.                    | p.30<br>p.31<br>p.32<br>p.33<br>p.34<br>p.35<br>p.36<br>p.37<br>p.38<br>p.39 |      |                | - Unit Test 3, p.39<br>- Extra Test 3, Guía didáctica, p.112                                  | Traza palabras para identificar vocabulario de la unidad. Reordena las letras de palabras relacionadas con el tema de los juguetes y las escribe.                                     |

## Unit 4: My school things

• Tiempos estimados por unidad: Cuatro semanas.

|                      | Objetivos de aprendizaje   | WB   | BB   | CD                       | Instrumentos de evaluación  | Indicadores de evaluación  |
|----------------------|--|--|------|--------------------------|---|--|
| Comprensión auditiva | Demostrar comprensión de textos muy breves y simples relacionados con los objetos escolares y los números. | p.42<br>p.43<br>p.46<br>p.47                         |      | 26<br>27<br>29 30<br>31  | - p.47, Actividad 1   | Comprende un diálogo breve identificando información específica.   |
| Comprensión lectora  | Leer y demostrar comprensión de una historia breve sobre los cumpleaños.                                   | p.41<br>p.43<br>p.44<br>p.45<br>p.48<br>p.51         | p.16 | 33<br><br>28<br>32<br>34 | - Unit Test 4, p.51<br>- Extra Test 4, Guía didáctica, p.113                                  | Lee y comprende oraciones reaccionando por medio de dibujos y pintar objetos.  |
| Expresión oral       | Hablar sobre los cumpleaños. Contar hasta diez.  | p.47<br>p.49   |      |                          | - p.49, Actividad 3   | Describe brevemente la lámina de una fiesta de cumpleaños enumerando objetos y refiriéndose a su edad.   |
| Expresión escrita    | Trazar palabras y oraciones muy simples describiendo objetos escolares. Escribir números hasta el diez.    | p.42<br>p.44<br>p.45<br>p.46<br>p.48<br>p.49<br>p.50 |      |                          | - p.60, Bounce Back to Unit 4<br>- Unit Test 4, p.41<br>- Extra Test 4, Guía didáctica, p.113 | Reconoce los números en una secuencia y los relaciona con su forma escrita.<br><br>Escribe números.<br><br>Escribe palabras relacionadas con el vocabulario de los útiles escolares. |



## Unit 5: ABC

• Tiempos estimados por unidad: Cuatro semanas.

|                             | Objetivos de aprendizaje   | WB   | BB   | CD                               | Instrumentos de evaluación  | Indicadores de evaluación   |
|-----------------------------|--|--|------|----------------------------------|---|---|
| <b>Comprensión auditiva</b> | Escuchar y demostrar comprensión de un texto simple en que se da información personal. | p.54<br>p.56<br>p.58<br>p.59<br>p.60                                 |      | 36 37<br>39<br>40 41<br>42<br>43 |   | Comprende la pregunta y reconoce el clima del día.  |
| <b>Comprensión lectora</b>  | Leer y demostrar comprensión de diálogos y textos breves.                              | p.55<br>p.62<br>p.63   | p.18 | 38<br>44<br>45                   | - Unit Test 5, p.63<br>- Extra Test 5, Guía didáctica, p.114                                  | Lee y comprende oraciones distinguiendo entre <i>This is</i> y <i>These are</i> .<br><br>Lee palabras del vocabulario de la unidad las ordena alfabéticamente.              |
| <b>Expresión oral</b>       | Decir el alfabeto y deletrear palabras. Hablar sobre las partes del cuerpo.            | p.55<br>p.57<br>p.61   |      |                                  | - p.61, Actividad 3   | Deletrea palabras del vocabulario de la unidad.   |
| <b>Expresión escrita</b>    | Trazar palabras y oraciones muy simples identificando las partes del cuerpo.           | p.53<br>p.54<br>p.56<br>p.57<br>p.58<br>p.59<br>p.61<br>p.62<br>p.63 |      |                                  | - p.71, Bounce Back to Unit 5<br>- Unit Test 5 ,p.63<br>- Extra Test 5, Guía didáctica, p.114 | Escribe palabras uniendo letras del alfabeto.<br><br>Escribe palabras y las ordena alfabéticamente.<br><br>Reconoce las partes del cuerpo en una ilustración y las escribe. |

## Unit 6: Do it!

• Tiempos estimados por unidad: Cuatro semanas.

|                             | Objetivos de aprendizaje   | WB   | BB   | CD                            | Instrumentos de evaluación  | Indicadores de evaluación  |
|-----------------------------|--|--|------|-------------------------------|---|--|
| <b>Comprensión auditiva</b> | Escuchar y demostrar comprensión de una canción relacionada con instrucciones simples. | p.66<br>p.67<br>p.70<br>p.71                                 |      | 47<br>48 49<br>50<br>51<br>52 | p.71, Actividad 115   | Escucha un texto breve y numera ilustraciones.   |
| <b>Comprensión lectora</b>  | Leer y demostrar comprensión de historias y textos breves.                             | p.68<br>p.72<br>p.73<br>p.74<br>p.75                         | p.22 | 53<br>52                      | - p.80, Bounce Back to Unit 6<br>- Unit Test 6, p.75<br>- Extra Test 6, Guía didáctica, p.115 | Lee instrucciones y las realiza.<br><br>Lee palabras y expresiones y las reordena y relaciona con dibujos. |
| <b>Expresión oral</b>       | Expresar instrucciones simples.  | p.67<br>p.72<br>p.73   |      |                               | - p.73, Actividad 3   | Describe una lámina haciendo referencia a las instrucciones que los personajes siguen o no siguen.         |
| <b>Expresión escrita</b>    | Trazar palabras y oraciones muy simples para dar instrucciones.                        | p.65<br>p.66<br>p.69<br>p.70<br>p.71<br>p.73<br>p.74<br>p.75 |      |                               | - Unit Test 6, p.75   | Escribe instrucciones guiándose por claves visuales.   |

## Unit 7: In my closet

• Tiempos estimados por unidad: Cuatro semanas.

|                             | Objetivos de aprendizaje  | WB                                   | BB   | CD                   | Instrumentos de evaluación  | Indicadores de evaluación  |
|-----------------------------|---|--------------------------------------|------|----------------------|---|--|
| <b>Comprensión auditiva</b> | Escuchar y demostrar comprensión de un texto simple relacionado con la vestimenta.                                    | p.78<br>p.79<br>p.81<br>p.82         |      | 56<br>57<br>58<br>59 | - Unit Test 7, p. 87<br>- Extra Test, Guía didáctica p.116                                    | Escucha y comprende un texto breve distinguiendo entre información falsa y verdadera.                                  |
| <b>Comprensión lectora</b>  | Leer y demostrar comprensión de una historia breve y otros textos simples sobre el clima y las distintas vestimentas. | p.80<br>p.83<br>p.84<br>p.87         | p.26 | 61<br>60             | - p.91, Bounce Back to Unit 7<br>- Unit Test 7, p.87<br>- Extra Test 7, Guía didáctica, p.116 | - Lee y reacciona relacionando ilustraciones con vocabulario de la unidad.<br>- Lee oraciones y relaciona con dibujos. |
| <b>Expresión oral</b>       | Describir el clima y la vestimenta.   | p.81<br>p.85                         |      |                      | - p.85, Actividad 2   | Describe una lámina haciendo referencia al clima y la vestimenta.  |
| <b>Expresión escrita</b>    | Trazar palabras y oraciones muy simples dando información sobre el clima y la vestimenta.                             | p.78<br>p.79<br>p.80<br>p.83<br>p.86 |      |                      | - Extra Test, Guía didáctica p.116  | Completa y escribe oraciones reportando el clima.  |

## Unit 8: My daily routine

• Tiempos estimados por unidad: Cuatro semanas.

|                      | Objetivos de aprendizaje  | WB   | BB   | CD             | Instrumentos de evaluación                                    | Indicadores de evaluación  |
|----------------------|---|--|------|----------------|---|--|
| Comprensión auditiva | Escuchar y demostrar comprensión de una canción y otros textos breves enumerando acciones cotidianas. | p.90<br>p.93<br>p.94                         |      | 64<br>65<br>66 | - Unit Test 8, p.99<br><br>- Extra Test, Guía didáctica p.117 |  |
| Comprensión lectora  | Leer y demostrar comprensión de una narración breve sobre actividades cotidianas.                     | p.91<br>p.95<br>p.96<br>p.98<br>P.99         | p.30 | 68<br><br>67   | - Unit Test 8, p.99<br>- Extra Test 8, Guía didáctica, p.117  | Lee y reacciona relacionando ilustraciones con vocabulario de la unidad.             |
| Expresión oral       | Describir acciones cotidianas.  | p.94<br>p.97                                 |      |                | - p.97, Actividad 2   | Describe una lámina haciendo referencia a las acciones cotidianas de los personajes. |
| Expresión escrita    | Trazar palabras y oraciones muy simples dando información sobre actividades cotidianas.               | p.90<br>p.92<br>p.93<br>p.94<br>p.95<br>p.99 |      |                | - Unit Test 8, p.99<br>- Extra Test 8, Guía didáctica, p.117  | Escribe las palabras relativas a los útiles de aseo personal.                        |

**Objetivo general de la unidad**

Demostrar comprensión de textos muy breves y simples relacionados con la presentación personal y la familia.

**Objetivos particulares****Comprensión auditiva**

Escuchar y demostrar comprensión de canciones y diálogos cortos relacionados con la presentación personal:

- identificando y comenzando a familiarizarse con los sonidos propios del inglés,
- actuando un diálogo muy breve.

**Comprensión lectora**

Leer y demostrar comprensión de oraciones y textos simples relacionados con la familia:

- usando elementos visuales,
- trazando palabras muy simples describiendo miembros de la familia.

**Expresión oral**

Participar en diálogos breves en los cuales se presenten y den información personal. Hablar de la familia.

**Expresión escrita**

Trazar palabras y oraciones muy simples saludando e identificando a los miembros de la familia.

- Trabaje con los estudiantes esta página introductoria de unidad observando la fotografía y las ilustraciones.
- Muéstrelles el dibujo de los hermanos Bounce en la página 3 del Texto del Estudiante (Benny, Becky y Bobby) y explíqueles que con ellos van a aprender inglés a través de juegos, canciones y ejercicios entretenidos.
- Haga preguntas relacionadas con la imagen que los ayuden a vincular sus conocimientos y experiencias

previas con las acciones y personajes de la ilustración.

Por ejemplo: ¿Dónde están los niños? ¿Qué hacen? etc.

- Señale el dibujo de los hermanos Bounce. Presente a Benny (azul) Becky (amarillo) y Bobby (rojo), diciendo *Hello, Benny!, Hello Becky!, Hi, Bobby!* Haga que los alumnos lo repitan.
- Comparta con los estudiantes los objetivos de la unidad, e invítelos a hojear la unidad completa.

# Unit 1 Hello!



**You will:**

- Listen to songs.
- Say *Hello!* and *Good bye!*
- Talk about the family.

4  
four

**GETTING READY**

**EXERCISE 1**

- Las preguntas de esta sección están relacionadas con los objetivos de aprendizaje establecidos para la unidad. Haga preguntas en español, como: ¿Qué palabras yo usé para saludarlos cuando entré?, ¿Qué palabras usamos para los saludos en nuestra lengua materna en los distintos momentos del día?, ¿En español usamos los mismos saludos y presentaciones en las situaciones formales e informales?, etc.

- Dirija la atención hacia las dos ilustraciones y pídale que identifiquen en que situación particular se usan los distintos saludos. Lea y actúe la instrucción cuidadosamente con los alumnos y motíelos a que desarrollen lo solicitado.
- Invite a algunos alumnos a actuar las situaciones al frente de sus compañeros.

**EXERCISE 2**

- La segunda pregunta de esta sección está destinada al tratamiento de los prerrequisitos que los estudiantes necesitan conocer antes de abordar los contenidos de la unidad. Un prerrequisito es el antecedente necesario para atender los contenidos a revisar en la unidad. Su función principal es servir de anclaje a los nuevos/diferentes conocimientos que se estudiarán.
- Para esta unidad, es importante que los estudiantes reconozcan las diferencias de género y lo asocien con el vocabulario correcto.

**Getting ready**

**1 Circle.**



**2 Color.**

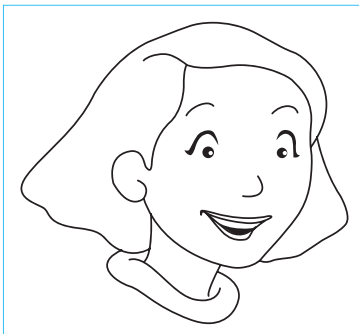

Mom



Dad



## LESSON 1

## MATERIALES:

- Grabación, una hoja de papel y BLM 1 para cada alumno, música (opcional), y Song Activity Sheet 1.

## Objetivos de la lección:

Aprender la canción *Hello! Hi! Goodbye!*

## Vocabulario nuevo:

*hello, hi, goodbye*

## BOUNCE INTO ACTION!

- Salude con la mano y diga *Hello*. Repita la acción y diga *Hi*. Finja que sale de la sala de clases y diga *Goodbye*.
- Motive a los alumnos a repetir las palabras.

EXERCISE 1  

- Explique a los alumnos que van a escuchar una canción y diga *Listen*.
- Ponga la grabación y realice las mímicas correspondientes. (Guión en Página 6 del Texto del Estudiante).

EXERCISE 2  

- Repita la grabación y motive a los alumnos a actuar las acciones.

EXERCISE 3  

- Haga que los alumnos repitan a coro.
- Repita la grabación por tercera vez y canten la canción juntos.
- Realice las actividades de Song Activity Sheet 1.

## WORD WINDOW

(Actividad concreta)

- Entregue una copia de BLM 1 a cada alumno. Demuestre cómo colorear, recortar y pegar la mano a un palito de madera. Pida que escriban *Hello* por un lado, y *Goodbye* por el otro.

## BOUNCE ON!

- Entregue una hoja de papel a cada niño y pídale que dibujen a Benny Bounce. Divida el curso en parejas. Uno de ellos debe usar su dibujo como máscara y fingir ser Bounce.

El otro debe decir *Hello, Bounce!* y Bounce responder con su nombre. (10 minutos)

- Pida a los alumnos que formen un círculo. Ponga música o aplauda rítmicamente mientras los alumnos se pasan una ilustración de Benny Bounce de mano en mano. Al parar la música, el niño con el dibujo de Benny Bounce debe decir *Hello, Benny Bounce*. (10 minutos)

Unit 1

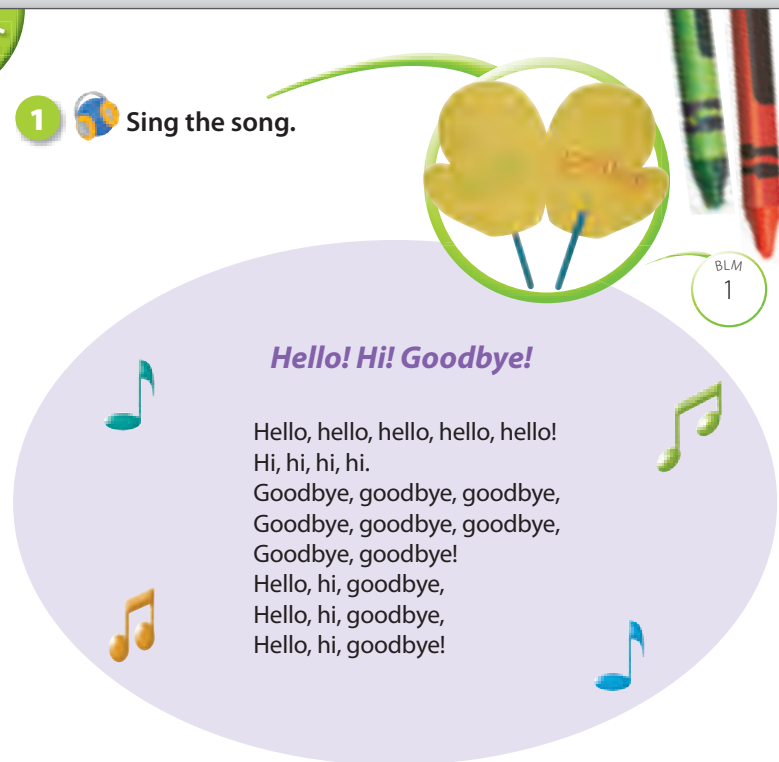
1  Sing the song.

**Hello! Hi! Goodbye!**

Hello, hello, hello, hello, hello!  
Hi, hi, hi, hi.  
Goodbye, goodbye, goodbye,  
Goodbye, goodbye, goodbye,  
Goodbye, goodbye!  
Hello, hi, goodbye,  
Hello, hi, goodbye,  
Hello, hi, goodbye!

2  Listen and mime.

Hello, hello, hello, hello, hello!

3  Listen and repeat.

Goodbye, goodbye, goodbye, goodbye, goodbye!

**LESSON 2**

**MATERIALES:**

- Grabación de la canción.

**Objetivos de la lección:**

Aprender a saludar y a despedirse.  
Escribir las palabras *hello* y *goodbye*.

**Vocabulario de repaso:**

*hello, goodbye*

**BOUNCE INTO ACTION!** 🌐

- Motive a los alumnos a cantar y a realizar la mímica mientras escuchan la canción *Hello! Hi! Goodbye!*

**EXERCISE 1**

- Señale la palabra y diga *Hello*. Motívelos a responder individualmente. Señale la palabra *Goodbye* y repita el mismo procedimiento.
- Pida a los alumnos que tracen las palabras en cada mano en verde y rojo.

**EXERCISE 2**

- Explique a los alumnos que van a jugar un juego.

- Dibuje las manos en el pizarrón con las palabras *Hello, Goodbye* como en el libro.  
Cuando señale cada mano, deben decir la palabra correcta.

**EXERCISE 3**

- Divida el curso en parejas y pídale que saluden y se despidan de su compañero mostrando el lado correcto de las manos que hicieron en la clase anterior. Camine entre las parejas ayudándolos con la pronunciación y verificando que estén trabajando debidamente.

**BOUNCE ON!**

- 1 Pida a un niño que salga de la sala, vuelva a entrar y diga *Hello*. El resto debe responder *Hello* (nombre del niño). Pida a otro niño que salga y que se despida (*Goodbye*). El resto debe responder *Goodbye* (nombre). Continúe pasando a diferentes alumnos al frente. (5 minutos)
- 2 Divida el curso en dos grupos. Diga *Hello* y *Goodbye* en cualquier orden. Al oír cada palabra los alumnos del grupo correspondiente deben mostrar el lado correcto de sus manos de *hello* y *goodbye*. (5 minutos)

**1 Write the words.**

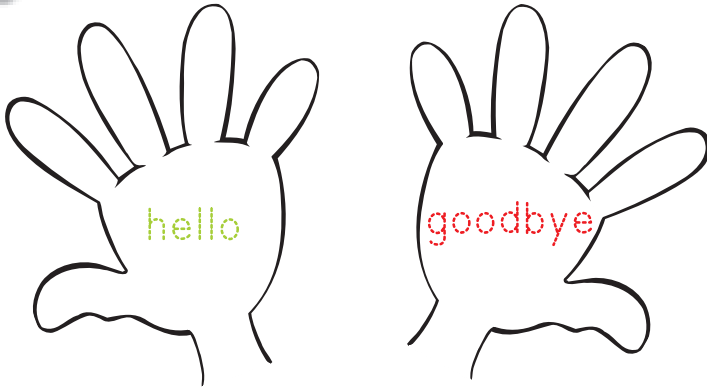

**2 Look and say.**



**3 Say hello and goodbye to your friends.**



Hello!

## LESSON 3

## MATERIALES:

- Grabación, manos de *hello* y *goodbye*.

## Objetivos de la lección:

Aprender a preguntar el nombre. Presentarse.

## Lenguaje nuevo:

*What's your name? My name's...*

## BOUNCE INTO ACTION!

- Muestre cada lado de las manos de *hello* y *goodbye* y haga que los alumnos digan la palabra. Después, diga una de las palabras para que muestren el lado correcto de sus manos.

## EXERCISE 1

- Dibuje a Bounce en el pizarrón diciendo *Hi! My name's Benny Bounce*.
- Diga *My name's* y su nombre. Señale a un niño y pregunte, *What's your name? My name's* (nombre del alumno). Continúe preguntando.
- Pida a los alumnos que se dibujen a sí mismos y que tracen y respondan la pregunta.

EXERCISE 2  

- Llévase la mano a la oreja y diga *Listen*. Ponga la grabación y motive a los alumnos a señalar cada personaje cuando hablan.

## Guión:

*My name's Lulu. What's your name?*

*My name's Ricky. What's your name?*

*My name's Anna. What's your name?*

*My name's Harry.*

## EXERCISE 3

- Explique a los alumnos que jugarán el mismo juego que los niños del

libro. El primer niño debe decir, *Hi! My name's* (nombre). *What's your name?* y señalar a otro que debe responder y preguntarle el nombre al que sigue.

## BOUNCE ON!

- 1 Pida a los alumnos que canten y actúen la canción *Hello! Hi! Goodbye!* (10 minutos)
- 2 Pida a los alumnos que se sienten en círculo y entregue una pelota a uno de ellos. Éste debe presentarse a sí mismo, tirarle la pelota a otro, y preguntarle el nombre. (10 minutos)

Unit 1



**What's your name?**  
**My name's Benny Bounce.**

**1** Draw a picture of you.  
Answer the question.

What's your name?  
My name's \_\_\_\_\_





**2**  Listen and point.

  
**Anna**

  
**Harry**

  
**Lulu**

  
**Ricky**

**3**  Ask and answer.

**8**  
eight



**LESSON 4**

**MATERIALES:**

- Grabación, seis dibujos o los nombres de seis personajes famosos, Song Activity Sheet 2.

**Objetivos de la lección:**

Desarrollar la comprensión auditiva.  
Actuar el diálogo.

**Lenguaje nuevo:**

*How are you? Fine, thank you.*

**Lenguaje y vocabulario de repaso:**

*What's your name? My name's ...;  
hello, goodbye*

**BOUNCE INTO ACTION!**

- Invite a seis niños al frente y entrégueles un personaje a cada uno.
- El resto del curso debe preguntarles *What's your name?*
- Los alumnos deben responder por turno, según el personaje. Cambie de grupo y sigan jugando.

**EXERCISE 1**

- Pida que repitan a coro después de usted (*Dippity dippity, Dippity dippity doe, Dippity dippity dame, Dippity dippity do, Dippity dippity die*).

**EXERCISE 2**

- Diga que van a escuchar una canción. Diga *Listen* y ponga la grabación.
- Lea la primera línea de la canción y haga que los alumnos repitan a coro; luego la segunda línea, y luego combínelas. Continúe hasta que hayan aprendido toda la canción.
- Repita la grabación y canten la canción.
- Realice las actividades de Song Activity Sheet 2.

**EXERCISE 3**

- Lea la primera parte de los pequeños diálogos y motíuelos a encontrar la respuesta.
- Pídales que tracen una línea entre las preguntas y las respuestas.

**EXERCISE 4**

- Divida el curso en dos grupos. Un grupo debe decir la primera parte y el otro grupo debe responder.
- Forme parejas para actuar el diálogo.

**BOUNCE ON!**

- 1 Divida el curso en grupos. Escriba las primeras dos líneas de la canción en cualquier orden. Invite a que trabajen en grupos para poner las líneas en el orden correcto. (10 – 15 minutos)
- 2 Explique que si usted dice *Bounce says hello / hi / goodbye* se deben poner de pie. Si sólo dice *Hi / Hello / Goodbye*, deben permanecer sentados. Si se equivocan pasan al frente. El último en permanecer en su lugar gana. (10 – 15 minutos)

**1**  Listen to your teacher and repeat.

**2**  Sing the song.

**Dippity dippity!**

Dippity dippity doe,  
Hello, hello, hello.  
Dippity dippity dame,  
What's your name?

Dippity dippity do,  
How are you?  
Dippity dippity do,  
Fine, thank you.

Now bounce in time,  
And ask the next in line.  
Dippity dippity die,  
Let's say goodbye.

**3** Help Kenny Crayon match the sentences.

- |                     |  |
|---------------------|--|
| 1 Hello.            | Fine, thank you.   |
| 2 What's your name? |  Hello. |
| 3 How are you?      | Goodbye.   |
| 4 Goodbye.          | My name's _____.   |

**4**  Act out the dialog with a friend.



## LESSON 5

## MATERIALES:

- Grabación, página de tarea.

## Objetivos de la lección:

Aprender el vocabulario de la familia.

## Vocabulario nuevo:

*mom, dad, sister, brother, grandma, grandpa.*

BOUNCE INTO ACTION!  4

- Canten la canción *Dippity, Dippity* de la Lección 4.
- Divida el curso en dos grupos. Un grupo canta el primer verso y el otro el segundo.
- Haga que inviertan los roles y vuelvan a cantar la canción.

EXERCISE 1   5

- Utilice las *flashcards* de la lección siguiendo las sugerencias de la Página 9.
- Señale las ilustraciones y diga *Listen and point*. Ponga la grabación y explique que deben señalar a los miembros de la familia conforme la grabación los mencione.
- Repita la grabación y presione el botón de pausa para que los alumnos repitan las palabras a coro. Cuando los alumnos puedan decir las palabras nuevas con confianza, señale las ilustraciones y pida a ciertos alumnos que las nombren de manera individual.

## Guión:

*sister – brother – mom – dad – grandma – grandpa.*

## EXERCISE 2

- Pida a los alumnos que escriban las palabras en sus libros. Mientras lo hacen recorra la sala motivándolos a nombrar los miembros de la familia individualmente.

## BOUNCE ON!

- 1 Divida el curso en seis grupos, uno por cada miembro de la familia. Diga las palabras y haga que cada grupo se pare al oír su palabra. Para hacer esta actividad más divertida, varíe el orden y la velocidad con la cual nombra los miembros de la familia. (5 minutos)

- 2 Divida el pizarrón en seis y escriba el nombre de los miembros de la familia en cada columna. Pase a grupos de seis niños y pídeles que se paren enfrente de las columnas. Por turno, cada familiar debe tomar un paso hacia el frente, actuar su papel y presentarse. (10 minutos)

## HOMEWORK

Página 118 Guía Didáctica.

- Entregue a los alumnos una copia de la página de tarea sugerida.

## Unit 1

- 1  Listen and point. Say the words.



- 2  Write the words in Exercise 1.



**LESSON 6**

**Objetivos de la lección:**

Desarrollar la comprensión lectora.  
Presentar a los miembros de la familia

**Lenguaje nuevo:**

*This is my family.*

**Vocabulario de repaso:**

*mom, dad, sister, brother, grandma, grandpa.*

**BOUNCE INTO ACTION!**

- Revise que sus alumnos hayan hecho la tarea de Homework pages, Página 118, Guía Didáctica.

- Divida el curso en seis, uno por cada miembro de la familia. Cada grupo tiene que escribir todas las letras que forman una palabra de un miembro de la familia. Diga las palabras. Al oír su palabra, cada grupo debe levantarse y ordenar las letras de su palabra para deletrear el miembro de la familia.

**EXERCISE 1**

- Señale las ilustraciones. Haga que los estudiantes le digan los miembros de la familia en español.

- Pregunte a sus alumnos por los miembros de sus familias. Pídales que comparen sus familias y explique que pueden ser distintas, algunas con más o menos miembros. Haga un pequeño repaso de los nombres de los miembros de la familia antes de comenzar la lectura.

**EXERCISE 2**

- Haga que los alumnos escuchen la grabación y señalen las ilustraciones.
- Modele cada oración y haga que los alumnos las repitan a coro y después individualmente.
- Repita la grabación y pídale que vayan leyendo.

**Guión:**

- 1 *This is my mom.*
- 2 *This is my dad.*
- 3 *This is my sister.*
- 4 *This is my brother.*
- 5 *This is my grandma.*
- 6 *This is my grandpa.*



**EXERCISE 3**

- Pídales que dibujen un miembro de su familia.

**EXERCISE 4**

- Haga que los alumnos tracen la oración correspondiente al dibujo que realizaron. Mientras lo hacen, recorra la sala ayudándolos y motivándolos.

**BOUNCE ON!**

- 1 Utilice las *flashcards* o escriba las palabras de los miembros de la familia en el pizarrón. Explique a los alumnos que deben ponerse de pie si lo que dice es cierto y permanecer sentados si es falso. Señale la palabra *dad* y diga, *This is my sister*. Los alumnos deben permanecer sentados. Señale la palabra *grandma* y diga, *This is my grandma*. Todos deben ponerse de pie. (5 minutos)
- 2 Pida a los alumnos que trabajen en pares señalando las ilustraciones en sus libros presentando a los diferentes miembros de la familia. Camine entre las parejas ayudándolos con la pronunciación y verificando que estén trabajando debidamente. (10 minutos)

**1** Look at the pictures. Point and say the family members.

**2** Listen and read.



This is my family.



- |                      |                       |
|----------------------|-----------------------|
| 1 This is my mom.    | 4 This is my brother. |
| 2 This is my dad.    | 5 This is my grandma. |
| 3 This is my sister. | 6 This is my grandpa. |

**3** Draw a person in your family on the board in Exercise 1.

**4** Circle and draw about your picture.

This is my mom / dad / sister /  
brother / grandma / grandpa



## LESSON 7

## MATERIALES:

- Grabación, pelota, hojas cortadas por la mitad con las palabras *Hello, Hi, Goodbye*, páginas de tarea.

## Objetivos de la lección:

Practicar y consolidar el vocabulario aprendido.

## Vocabulario de repaso:

*mom, dad, brother, sister, grandma, grandpa*  
*Hello!, Hi!, Goodbye!*

## BOUNCE INTO ACTION!

- Escriba en el pizarrón *This is my family: mom, dad, brother, sister, grandma, grandpa*.
- Modele oralmente señalando al decirlo, *This is my family, mom, grandma, sister, etc.*

## EXERCISE 1

- Señale los miembros de la familia en sus libros. Pregunte quién es cada uno.
- Explique a los alumnos que van a convertir una huella digital en un miembro de la familia. Dibuje un pulgar en el pizarrón y pregúnteles cómo podrían decorar la huella para convertirla, por ejemplo, en *dad*. Pase a ciertos alumnos al frente a decorar la huella.
- Diga *Let's make a fingerprint family* y motívelos a decorar las huellas en sus libros con diferentes materiales y colores.

## EXERCISE 2

- Haga que los alumnos tracen las palabras. Camine por la sala ayudándolos y señalando a los familiares para que los nombren individualmente.

## BOUNCE ON!

- Pida a los alumnos que pasen al frente para presentar los miembros de sus '*fingerprint families*'. Motívelos a decir sus nombres. Por ejemplo, *This is my mom, Angela*. Los otros alumnos deben saludar a cada miembro de la familia, *Hello, Angela*. (5 minutos)

- Canten la canción *Dippity Dippity* de la lección 4. Divida el curso en seis grupos y motive a cada grupo a cantar dos líneas de la canción. Canten la última línea juntos. (5 minutos)

## HOMEWORK

Página 119 Guía Didáctica.

- Entregue a los alumnos una copia de la página de tarea sugerida.

Unit 1



## 1 Make a fingerprint family.



mom



brother



grandma



dad



sister



grandpa

2



Write the name of the family members in Exercise 1.

**LESSON 8****MATERIALES:**

- Lápices de cera de colores, Talk About Poster 1, páginas de tarea.

**Objetivos de la lección:**

Conversar acerca de la familia.

**Vocabulario de repaso:**

*mom, dad, sister, brother, grandma, grandpa.*

**BOUNCE INTO ACTION!**

- Revise que sus alumnos hayan hecho la tarea de Homework pages, Página 119, Guía Didáctica.
- Jueguen *Gato* con los miembros de la familia.

- Dibuje una matriz sencilla de tres por tres.
- Divida el curso en dos grupos, un equipo son las cruces y el otro los círculos.
- Señale los miembros de la familia y pida a cada equipo que los nombre por turno. Si nombran el miembro de la familia correctamente pueden poner su marca en la matriz (una cruz o un círculo). Si se equivocan, la pregunta pasa al otro equipo. El objetivo del juego es marcar tres celdas en forma lineal para ganar.

**EXERCISE 1**

- Miren juntos la ilustración de la familia Bounce en sus libros.
- Pida que identifiquen a los diferentes miembros de la familia.
- Haga que los alumnos dibujen a su familia en el marco.

**EXERCISE 2**

- Pase a algunos alumnos al frente a mostrar sus dibujos. Ayúdelos a decir *This is my family*. Pida a los alumnos que escriban la oración.

**EXERCISE 3**

- Pida a los niños que se sienten en círculo. Señálese la boca para indicar a los alumnos que van a hablar.
- Coloque el póster de la unidad donde todos puedan verlo. Diga *Let's talk about your family*.
- Invite a los alumnos a ver el dibujo en sus libros. Pida que pasen los alumnos al frente uno por uno para contestar preguntas sencillas:  
*Point to grandma.*  
*Point to mom.*  
*Point to dad.*  
*True or false: (señale una hermana) This is my sister. (señale a Benny) My name's Bobby.*

**BOUNCE ON!**

- 1 Divida el curso en parejas. Explique a los alumnos que van a mostrarle su dibujo a su pareja y a presentar a los miembros de su familia. Camine entre las parejas ayudándolos con la pronunciación y verificando que estén trabajando debidamente. (10 minutos)
- 2 Escriba las siguientes palabras en el pizarrón: *my This family is*. Divida el curso en dos equipos y motíuelos a tratar de poner la oración en el orden correcto. El equipo que logre descifrar la oración primero, es el ganador. Repita el mismo procedimiento con otras oraciones de la unidad. (5 – 10 minutos)

**Talk about ... your family**

- 1 Draw your family.

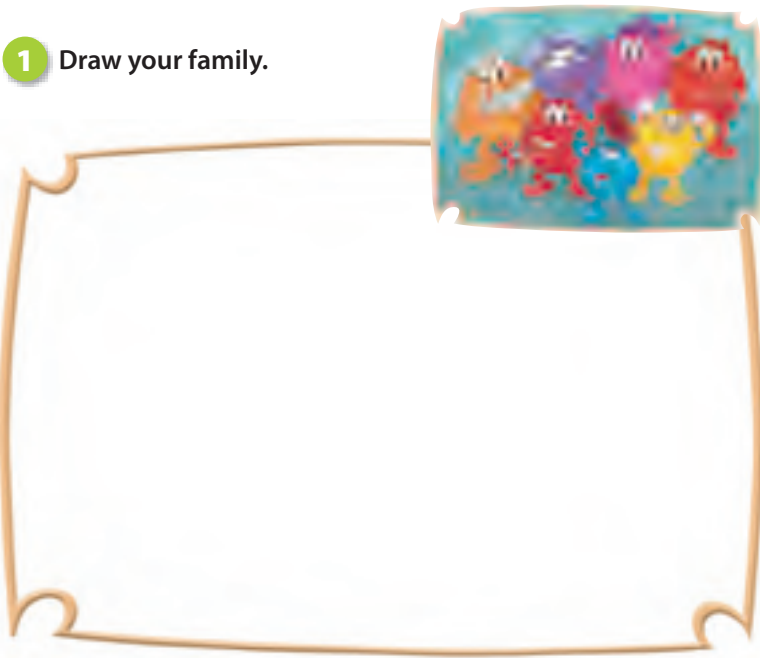

- 2 Write about your family.

This is my family.

- 3  Talk about your family.



- Haga las actividades previas a la lectura. Señale a los protagonistas.
- Pídeles que identifiquen el lugar, y los saludos en los globos.
- Lea el texto en voz alta, diferenciando las voces de los personajes.
- Invite a algunos grupos a dramatizar la escena.
- Use las imágenes para decir qué está ocurriendo. Pregunte:  
¿Qué pide el niño?, ¿qué contesta el payaso?, ¿quiere hacerlo?, etc.
- Lea en voz alta, pida que observen las imágenes y que validen sus predicciones. Invítelos a dramatizar la escena.

- Lea la historia completa mientras observan las imágenes.
- Al terminar, pídeles que cuenten su propia versión, digan cuál fue su protagonista preferido, qué les pareció el tema, si reconocieron lenguaje que ellos usan, etc.
- Motíuelos a realizar las actividades de la p. 14.

### EXERCISE 1

- Invítelos a trazar las palabras en los globos de texto de cada personaje.

### EXERCISE 2

- Motíuelos a hacer un dibujo del perro que el payaso le hizo al niño. Posteriormente, exhiba los dibujos en la sala e invítelos a describirlos.



1. Write the words in the speech bubbles.



2. Draw the dog the clown gave the boy.



**UNIT TEST 1**

- Esta sección puede ser usada como revisión de la unidad, como una instancia para que los estudiantes consoliden los contenidos, y apliquen el vocabulario y el lenguaje de la unidad.
- El test representa una oportunidad para monitorear y revisar el progreso de los estudiantes y, al mismo tiempo, provee la información necesaria al docente para conocer los puntos o temas en los que la mayoría de los estudiantes presentan problemas.

- Invite a los alumnos a trabajar individualmente, lea y explique cuidadosamente cada instrucción, y asegúrese que todos entienden cuál es la tarea a realizar.
- El resultado de este test le proporcionará valiosa información concerniente a la enseñanza, lo cual le permitirá reflexionar y modificar actitudes y métodos usados en la unidad.

**EXERCISE 1**   8

- Los estudiantes deben escuchar y encerrar en un círculo la palabra correcta. Permita que los

estudiantes escuchen la grabación al menos tres veces antes de contestar.

**Guión:**

- 1 *Brother*
- 2 *Sister*
- 3 *Mom*
- 4 *Grandpa*

**EXERCISE 2**

- Pida a los estudiantes que lean atentamente las oraciones, con las dos alternativas posibles. Luego, Pídales que encierren en un círculo la alternativa que escogieron y que realicen el dibujo correspondiente.
- Haga un ejemplo en el pizarrón.
- Invite a los estudiantes a pintar la carita correspondiente al puntaje obtenido.

**Unit Test 1**

**1**  Listen and circle the correct picture.



Points

\_\_\_ / 4

**2** Circle and draw.



**1** This is my grandma / grandpa.

**2** This is my mom / dad.

\_\_\_ / 2

Total: \_\_\_ / 6

|   |   |   |
|---|---|---|
| 0 - 2   | 3 - 4   | 5 - 6   |
|  |  |  |

**Objetivo general de la unidad**

Demostrar comprensión de textos muy breves y simples relacionados con los juguetes.

**Objetivos particulares****Comprensión auditiva**

Escuchar y demostrar comprensión de textos cortos relacionados con los juguetes:

- identificando y comenzando a familiarizarse con los sonidos propios del inglés,
- identificando características de los juguetes como los colores,
- haciendo conexiones con experiencias personales.

**Comprensión lectora**

Leer y demostrar comprensión de un cuento simple acerca de los juguetes:

- usando elementos visuales,
- identificando información específica,
- pintando elementos de la historia.

**Expresión oral**

Describir y hablar sobre los juguetes. Nombrar e identificar los colores.

**Expresión escrita**

Trazar palabras y oraciones muy simples describiendo juguetes.

- Trabaje con los estudiantes esta página introductoria de unidad observando la imagen.
- Muéstrelas la fotografía de la vitrina y pida que le nombren los juguetes que ven.

- Haga preguntas relacionadas con la imagen que los ayuden a vincular sus conocimientos y experiencias previas.
- Por ejemplo: ¿Qué tipo de negocio es? ¿Qué se vende? ¿Cuáles de estos juguetes tienen en sus casas? etc.
- Comparta con los estudiantes los objetivos de la unidad, e invítelos a hojear la unidad completa.

## Unit 2 My toys



**You will:**

- Listen to a song.
- Read and listen to a story.
- Identify colors.
- Talk about toys.



**GETTING READY**

**EXERCISE 1**

- Las preguntas de esta sección están relacionadas con los objetivos de aprendizaje establecidos para la unidad. Haga preguntas en español, como: ¿Qué juguetes pueden identificar en la vitrina?, ¿Les gustan los juguetes de la vitrina?, ¿Por qué están estos juguetes en la vitrina?
- Pregunte si alguno de los estudiantes conoce alguna palabra relacionada con juguetes en inglés, y si saben decir algún color en inglés.

**Nota:** Esta actividad y la siguiente pueden realizarse en español si el nivel lingüístico de los alumnos no permite hacerlo en inglés.

**EXERCISE 2**

- La segunda pregunta de esta sección está destinada al tratamiento de los prerrequisitos que los estudiantes necesitan conocer antes de abordar los contenidos de la unidad. Un prerrequisito es el antecedente necesario para atender, en este caso, los contenidos a revisar en

presente módulo. Su función principal es servir de anclaje a los nuevos/diferentes conocimientos que se revisarán.

- Para esta unidad, es importante que los estudiantes reconozcan el vocabulario en español relacionado con juguetes, y que identifiquen los colores en un modelo.

**Getting ready**

- 1** Write the words.



My toys

- 2** Color.

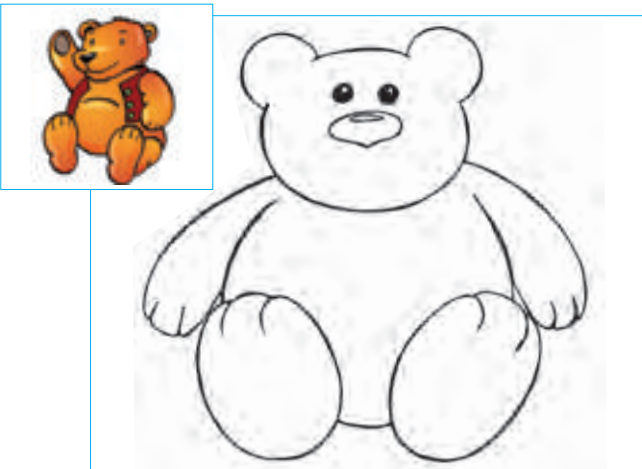

## LESSON 1

## MATERIALES:

- Grabación, pelota, BLM 2, hoja en blanco para cada niño, cartulinas de color, página de tarea.

## Objetivos de la lección:

Aprender el vocabulario de los juguetes.

## Vocabulario nuevo:

*ball, doll, kite, hoop, drum, teddy bear.*

## BOUNCE INTO ACTION!

- Utilice las *flashcards* de la lección siguiendo las sugerencias de la Página 9.
- Pida a los niños que formen un círculo y coloque dibujos de los juguetes de BLM 3 en el centro. Pida a un alumno que elija uno de los juguetes y finja jugar con él. Diga el nombre del juguete en inglés mientras el niño juega. Elija a otro niño y usted diga el nombre del nuevo juguete. Continúen jugando de esta manera hasta que todos los niños posibles hayan jugado.

EXERCISE 1   10

- Diga, *Listen and point* y ponga la grabación. Motive a los niños a señalar las imágenes conforme la grabación las mencione.
- Señale la pelota y diga *ball*. Haga que los niños repitan primero a coro y después individualmente. Continúe modelando todas las palabras para que los niños las repitan.
- Diga, *Listen and say the words* y ponga la grabación nuevamente. Motive a los niños a repetir las palabras.

## Guión:

*hoop – doll – drum – teddy bear – ball – kite.*

## EXERCISE 2

- Pida a los niños que escriban las palabras. Camine por la sala señalando las imágenes para que los niños las nombren.

## WORD WINDOW (Actividad concreta)

- Pida a los niños que traigan de casa una caja de zapatos vacía. Voltéenla para crear dos repisas. Trabaje con BLM 2 y pídale que los coloren y los recorten sin cortar las solapas. Doblen las solapas y peguen los juguetes en las repisas.

## BOUNCE ON!

- Entregue una hoja en blanco a cada alumno. Pida a los niños que dibujen y coloren el juguete que más les gustó. Pase a ciertos niños al frente a mostrar su dibujo y nombrarlo. Trate de elegir una variedad de juguetes para practicar todas las palabras. (10 minutos)
- Nombre un juguete. Pida a los niños que finjan jugar con el juguete si lo que dice es cierto y que permanezcan inmóviles si es falso. Haga una ronda de práctica. Muestre la pelota y diga *teddy bear*. Los niños deben

permanecer quietos. Señale el volantín y diga *kite*. Los niños deben fingir volar un volantín. (5 minutos)

## HOMEWORK

Página 120 Guía Didáctica.



- Entregue a los alumnos una copia de la página de tarea sugerida.



Unit 2

1  Listen and point. Say the words.

BLM 2

hoop



doll



drum



teddy bear



ball



kite

2  Write the words in Exercise 1.

18  
eighteen

1



**LESSON 2**

**MATERIALES:**

- Juguetes o dibujos de los juguetes, una bolsa oscura, música, página de tarea.

**Objetivos de la lección:**

Practicar el vocabulario de los juguetes. Aprender la estructura *This is my ...*

**Lenguaje nuevo:**

*Look! This is my ...*

**Vocabulario de repaso:**

*doll, ball, hoop, teddy bear, drum, kite*

**BOUNCE INTO ACTION!**

- Revise que sus alumnos hayan hecho la tarea de Homework pages, Página 120, Guía Didáctica.
- Divida el curso en seis grupos, uno por cada juguete.
- Nombre los juguetes por turno.
- Al oír mencionar su juguete, cada grupo debe pararse y fingir jugar con él.
- Para hacer la preparación más divertida, varíe el orden y la velocidad con la cual nombra los juguetes.

**EXERCISE 1**

- Miren la imagen juntos. Explique que los niños se llaman Sasha y Will. Invite a los niños a nombrar los juguetes que conocen. Pídeles que terminen los dibujos y que los coloreen.
- Recorra la sala, ayudándolos y motivándolos.

**EXERCISE 2**

- Apunte hacia usted y luego hacia la pelota y diga, *This is my ball*. Haga que los niños repitan la frase primero a coro y después individualmente. Muestre los otros juguetes, o un dibujo de los mismos, y presente la estructura nueva de la misma manera.
- Regrese el enfoque del curso a los libros y lea la primera oración. Señale la ilustración de la muñeca y diga nuevamente, *Look! This is my ...* y permita que los niños terminen la oración. Haga lo mismo con las otras oraciones. Cerciórese de que los niños entiendan *This is my ...*
- Pida a los niños que terminen las oraciones. Camine por la sala ayudándolos y motivándolos.

**BOUNCE ON!**

- 1 Ponga los juguetes o los dibujos de los juguetes dentro de una bolsa oscura. Pase a un niño al frente y pídale que saque uno sin mostrarlo al curso. Pida que los demás traten de nombrarlo. Cuando el juguete haya sido nombrado, el niño debe mostrarlo y decir por ejemplo, *Look! This is my teddy bear*. El alumno que logre nombrar el juguete pasa al frente a elegir el siguiente. (5 – 10 minutos)
- 2 Pida a los niños que se pongan de pie si lo que dice es cierto y que permanezcan sentados si lo que dice es falso. Señale la pelota o el dibujo de la pelota y diga por ejemplo, *Look! This is my drum*. Los niños deben permanecer sentados. Señale la muñeca y diga, *Look! This is my doll*. Los niños deben ponerse de pie. Añada frases de la Unidad 1, por ejemplo, señale el volantín y diga *Look! This is my dad*. (5 minutos)

**1 Complete the pictures. Color them.**



**2 Complete the sentences.**



- 1 Look! This is my doll.
- 2 Look! This is my ball.
- 3 Look! This is my hoop.



- 4 Look! This is my teddy bear.
- 5 Look! This is my drum.
- 6 Look! This is my kite.

## LESSON 3

## MATERIALES:

- Grabación, juguetes o dibujos de los juguetes, pelota, música (opcional), *flashcards*.

## Objetivos de la lección:

Consolidar el vocabulario de los juguetes. Identificar los juguetes propios.

## Lenguaje nuevo:

*I have a . . .*

## Vocabulario de repaso:

*ball, kite, doll, drum, teddy bear, hoop.*

EXERCISE 1  

- Utilice las *flashcards*. Pida a los estudiantes que miren las ilustraciones de los juguetes y explique a los niños que deben dibujar un círculo azul alrededor de los juguetes de Henry, y un círculo amarillo alrededor de los de Pippa.
- Ponga la grabación y ayude a los niños a encerrar en un círculo los juguetes del color indicado.

## Guión:

**Henry:** *I have a hoop. I have a ball and I have a drum. What about you Pippa?*

**Pippa:** *I have a doll. I have a teddy bear and I have a kite.*

## EXERCISE 2

- Muestre nuevamente las *flashcards*. Pregunte a los niños qué juguetes de éstos tienen en casa. Ayúdelos a decir *I have a . . . and I have a . . .*
- Haga que dibujen un círculo rojo alrededor de sus juguetes.

## EXERCISE 3

- Pida a los niños que escriban cuáles juguetes tienen. Recorra la sala ayudándolos.

## EXERCISE 4



- Divida el curso en parejas o en grupos y pídeles que le digan a su compañero qué juguetes tienen usando *'I have a...'*

## BOUNCE ON!

- Diga por ejemplo, *I have a kite*. Los niños deben fingir volar un volatín. Continúe de esta manera con diferentes juguetes. (5 – 10 minutos)
-  Canten la canción *Dippity Dippity* de la Unidad 1, Lección 4. (5 minutos)

Unit 2

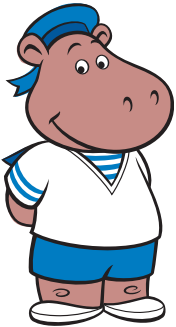
1  Listen. Circle Henry's toys in blue. Circle Pippa's toys in green.

 Henry  Pippa

 I have a kite.

2  Circle your toys in Exercise 1 in red.

3 Write sentences about your toys.  
I have a teddy bear and a ball.

4  Tell your friends about your toys.

 Talk time  
I have a ball.

20  
twenty

3

**LESSON 4**

**MATERIALES:**

- Juguetes o dibujos de los juguetes, bolsa oscura.

**Objetivos de la lección:**

Practicar el vocabulario de los juguetes. Repasar los miembros de la familia

**Vocabulario de repaso:**

*drum, teddy bear, ball, mom, dad, grandma, grandpa, brother, sister.*

**BOUNCE INTO ACTION!**

- Divida el curso en dos equipos. Pase a dos niños al frente y nómbreles en

secreto uno de los juguetes. Los niños tienen que dibujar al mismo tiempo el juguete en el pizarrón mientras su equipo trata de adivinar cuál es.

- Repase así el vocabulario de los juguetes.

**EXERCISE 1**

- Explique a los niños que deben unir las dos partes de la oración. Lean todas las frases juntos.
- Señale la palabra 'I' y trate de unirla con todas las opciones. *I drum, I a teddy bear, I have a ball.*

- Pregunte a los niños cuál creen que sea la frase correcta. Pídales que dibujen una línea uniendo las dos partes de la oración.
- Haga que los alumnos terminen el ejercicio por sí solos. Camine por la sala ayudándolos y motivándolos.

**EXERCISE 2**

- Diga, *Color Benny Bounce's toys* y motive a los niños a colorear los juguetes. Recorra la sala preguntando de qué color es cada juguete (*What color is the ...?*) e invítelos a responder en español.

**BOUNCE BACK** (Actividad de repaso)

- Dibuje a los miembros de la familia en el pizarrón y pida a los niños que los nombren.
- Pídales que unan los dibujos y las palabras y que luego escriban las palabras.

**BOUNCE ON!**

- Formen un círculo sentados. Coloque los dibujos de los juguetes en el centro. Diga por ejemplo, *I have a ball*. El niño sentado a su izquierda debe repetir la oración y agregar otro juguete, por ejemplo, *I have a ball and a doll*. El niño que sigue debe recordar los dos juguetes anteriores y agregar otro. Jueguen Memoria con 5 juguetes y después vuelvan a empezar. (10 – 15 minutos)
- Meta los dibujos en una bolsa oscura. Pase un niño al frente y pídale que saque un juguete sin mostrarlo al curso. Debe fingir jugar con él mientras los demás tratan de adivinar cuál es. El que acierte pasa a elegir el siguiente juguete. (5 – 10 minutos)

**1** Help Kenny Crayon match the parts of the sentences.

- 1 I \_\_\_\_\_ drum.  
 2 I have a \_\_\_\_\_ a teddy bear.  
 3 I have \_\_\_\_\_ have a ball.



**2** Color Benny Bounce's toys.



Match and write the words.



brother

grandma

mom

|   |   |   |
|---|---|---|
| 1 | 2 | 3 |
|   |   |   |



## LESSON 5

## MATERIALES:

- Grabación, Song Activity Sheet 3

## Objetivos de la lección:

Aprender los colores. Aprender la canción  
*Sing the colors!*

## Vocabulario nuevo:

*red, blue, yellow, orange, green, pink.*

## BOUNCE INTO ACTION!

- Invite a unos alumnos a señalar objetos de diferentes colores en la sala.
- Mientras señalan, diga los colores en inglés.

EXERCISE 1  

- Diga *Listen and point* y ponga la grabación. Señale los colores con la grabación y motive a los niños a imitarla.
- Diga *Say the words* y señálese la boca. Repita la grabación y presione el botón de pausa después de cada palabra para que los niños la repitan primero a coro y después individualmente.

## Guión:

*red – blue – yellow – orange – green – pink.*

## EXERCISE 2

- Escriba la palabra *red* en el pizarrón. Demuestre cómo remarcarla de rojo.
- Pida a los niños que escriban las palabras en el color indicado.

EXERCISE 3  

- Diga, *Listen* y ponga la grabación de la canción. Motive a los niños a señalar los colores en sus libros.

- Diga la primera línea de la canción y pida a los niños que la repitan a coro. Haga lo mismo con la segunda y tercera línea y luego combínenlas. Canten la primera parte de la canción juntos.
- Repita la grabación y pida a los niños que articulen los colores que faltan.
- Divida el curso en dos grupos y pida que canten la canción, alternando cada línea.
- Realice las actividades de Song Activity Sheet 3.

## BOUNCE ON!

- Divida el curso en seis grupos, uno por cada color. Canten la canción y pida a cada grupo que se ponga de pie al cantar su color. (5 minutos)
- Jueguen memoria. Pida a los niños se sienten en círculo. Nombre un color. El niño a su lado debe repetirlo y agregar otro. Continúen así hasta crear una cadena de cinco o seis colores. Luego, empecien otra. (5 – 10 minutos)

## Unit 2

1  Listen and point. Say the words.

## 2 Write the color words.

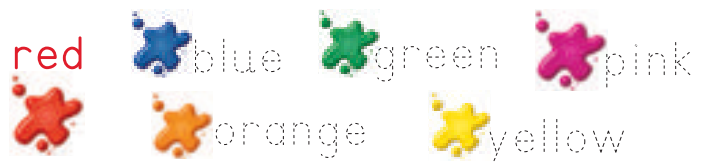
3  Sing the song.*Sing the colors!*

Green, red, pink, orange, yellow, blue,  
Green, red, pink, orange, yellow, blue,  
Green, red, pink, orange, yellow, blue,  
Green, red, pink, orange, yellow, blue.

You can sing the colors, too!  
It's a rainbow of fun!  
You can sing the colors, too!  
Come on everyone!



  
Green, red, pink, orange, yellow, blue,  
Orange, yellow, blue,  
Orange, yellow, blue,  
Green, red, pink, orange, yellow, blue.  
Green, red, pink,  
Green, red, pink,  
Green, red, pink, orange, yellow, blue,  
Green, red, pink, orange, yellow, blue!

**LESSON 6**

**MATERIALES:**

- Grabación, dibujos de los juguetes, lápiz de cera de colores, bolsita rellena de porotos, páginas de tarea.

**Objetivos de la lección:**

Desarrollar la comprensión auditiva.  
Expresar el color de los objetos.  
Repasar el vocabulario de los juguetes y los colores.

**Lenguaje nuevo:** *It's blue.*

**Vocabulario de repaso:**

*blue, yellow, red, pink, green, orange, hoop, teddy bear, drum, doll, kite, ball*

**BOUNCE INTO ACTION!**  13

- Pida a los alumnos que saquen sus colores. Explique que deben mostrar los colores conforme cantan la canción *Sing the colors!* Motíveles a bailar.

**EXERCISE 1** 

- Pida a los niños que miren la ilustración del ejercicio 2 y que reconozcan los juguetes en línea punteada. (*hoop, teddy bear, doll, drum, kite, ball*).

**EXERCISE 2**

- Explique a los niños que van a ayudar a la niña a colorear los juguetes.
- Señale el aro y diga *Color the hoop blue*. Haga la mímica y muestre un lápiz de cera azul. Continúe con todos los juguetes.

**EXERCISE 3**    14

- Explique a los niños que van a escuchar las oraciones y a pintar los rombos. Diga *Listen* y ponga la grabación.

**Guión:**

*I have a hoop. It's blue. I have a drum. It's red.*

*I have a kite. It's green. I have a teddy bear.*

*It's yellow.*

*I have a doll. It's pink. I have a ball. It's orange.*

**EXERCISE 4** 

- Motive a los estudiantes a dibujar y pintar su juguete favorito. Recorra la sala ayudando. Pregunte (*What's your favorite toy?; What color is it?*). Pida que respondan *I have a ...; it's ...*

**BOUNCE ON!**

- 1 Divida al curso en parejas y pídale que actúen la historia. Camine entre las parejas ayudándolos con la pronunciación y verificando que estén trabajando debidamente. (10 minutos)
- 2 Pase a algunos niños al frente a realizar la mímica de una parte de la historia. Los demás deben tratar de adivinar qué parte es y decir el diálogo correspondiente, por ejemplo, si el niño finge volar un volatín, el resto del curso dice, *Look, I have a kite.* (10 minutos)

**HOMEWORK**

Página 121 Guía Didáctica.

- Entregue a los alumnos una copia de la página de tarea sugerida.

- 1  Look at the pictures in Exercise 2. Point and say the toys.

It's blue.



- 2 Color the toys with Norah.



- 3  Listen and color.



1 I have a  . It's .

4 I have a  . It's .

2 I have a  . It's .

5 I have a  . It's .

3 I have a  . It's .

6 I have a  . It's .

- 4  Draw your favorite toy. Color it.



## LESSON 7

## MATERIALES:

- Grabación, páginas de tarea.

## Objetivos de la lección:

Desarrollar la comprensión lectora.

Consolidar el lenguaje y el vocabulario de la unidad a través de una historia.

## Vocabulario nuevo:

*Wait for me.*

## Vocabulario de repaso:

*hello, goodbye, kite, balloon, blue, green, pink*

## Lenguaje de repaso:

*What's your name? Look! I have a... It's...*

## BOUNCE INTO ACTION!

- Revise que sus alumnos hayan hecho la tarea de Homework pages, Página 121, Guía Didáctica.
- Explique a los niños que van a escuchar una historia. Miren las ilustraciones juntos y pregunte de qué creen que va a tratar. Presénteles los personajes, Fred y Miss Butterfly.

## EXERCISE 1

- Invite a los estudiantes a mirar las ilustraciones. Pregúnteles si reconocen a los animales en esta, y repase sus nombres (*frog, butterfly*). Luego de esto, explique que leerán una historia sobre una ranita que quiere alcanzar a una mariposa. Pídale que adivinen de qué forma la ranita podría cumplir su cometido. Revise de forma oral.

## EXERCISE 2

- Diga, *Listen* y ponga la grabación. Motive a los niños a seguir la historia en sus libros y a chequear sus predicciones.
- Pregúnteles de qué se trató la historia. Comenten las acciones de Fred y Miss Butterfly.

- Repita la grabación nuevamente y presione el botón de pausa después de cada sección para que los niños repitan las oraciones a coro.
- Haga preguntas sencillas sobre cada sección del cuento. Pregunte sobre los colores y personajes.

## EXERCISE 3

- Lea la historia nuevamente con los niños. Invite a algunos a leer los diálogos para todo el curso.
- Pida a los niños que colorean los globos y el volantín de los colores indicados.

## BOUNCE ON!

- Divida al curso en parejas y pídale que actúen la historia. Camine entre las parejas ayudándolos con la pronunciación y verificando que estén trabajando debidamente. (10 minutos)
- Pase a algunos niños al frente a realizar la mímica de una parte de la historia. Los demás deben tratar de adivinar qué parte es y decir el diálogo correspondiente, por ejemplo, si el niño finge volar un volantín, el resto del curso dice, *Look, I have a kite.* (10 minutos)

## Unit 2

- Look at the pictures. What colors are the toys?

- Listen and read.

## WAIT FOR ME!



Hello, Miss Butterfly. What's your name?  
Wait for me!



I'm Fred! Wait for me, Miss Butterfly.  
Look, I have a balloon. It's red.

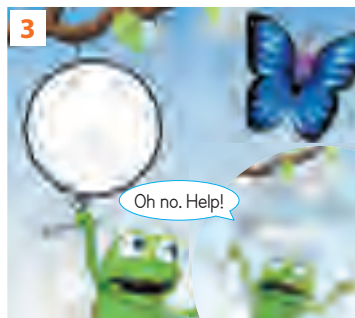

Wait for me, Miss Butterfly. Look, I have a  
balloon. It's orange.



Look, I have a kite. It's pink. Goodbye,  
Miss Butterfly.

- Read the story again. Color the balloons and the kite.

**LESSON 8**

**MATERIALES:**

- Lápices de cera o lápices de colores.

**Objetivos de la lección:**

Practicar el vocabulario de los juguetes y los colores.

**Vocabulario de repaso:**

*red, blue, yellow, orange, green, pink, hoop, teddy bear, drum, doll, kite, ball*

**Lenguaje de repaso:**

*I have a ... It's ...*

**BOUNCE INTO ACTION!**

- Pida a los alumnos que pasen al frente a actuar la historia *Wait for me!* en parejas.

**EXERCISE 1**

- Pida a los niños que miren la ilustración. Diga *It's a toy closet!*
- Explíqueles que deben copiar las piezas del rompecabezas para completar los juguetes en el lugar indicado.

**EXERCISE 2**

- Señale un juguete y diga por ejemplo, *I have a drum in my toy closet. It's yellow.* Haga que los niños repitan primero a coro y después individualmente. Repita con otro juguete.
- Uno por uno, pase a algunos niños al frente a mostrar sus dibujos y motívelos a decir por ejemplo, *I have a teddy bear in my toy closet. It's pink.*
- Pídeles que completen las oraciones en sus libros. Mientras lo hacen, recorra la sala ayudándolos y motivándolos.
- Luego, haga que escriban más ejemplos.

**EXERCISE 3**

- Coloque el póster de la unidad donde todos puedan verlo. Diga, *Let's talk about your toy closet* y señálese la boca para indicar a los niños que van a hablar.
- Por turno, pida a los niños que muestren sus dibujos y conversen sobre los juguetes. *What toy do you have? (I have a ...)*  
*What color is it? (It's ...)*  
*Point to a yellow toy.* (Debe señalar un juguete amarillo.)

**BOUNCE ON!**

- 1 Jueguen Gato. Dibuje una matriz sencilla de tres por tres. Divida el curso en dos grupos, un equipo son las cruces y el otro los círculos. Señale los juguetes y pida a cada equipo que los nombres. Si lo nombran correctamente pueden poner una cruz o un círculo en la grilla. Si se equivocan, el dibujo puede ser mostrado al otro equipo. El objetivo del juego es marcar tres celdas en forma lineal. El primer equipo en formar una línea, gana. (5 minutos)
- 2 Divida al curso en parejas. Cada niño debe mostrar su dibujo y nombrar los juguetes y describirlos, *I have a ... It's ...* (5 minutos)

**Talk about ... your toy closet**

**1 Complete the picture.**



**2 Write about your toy closet.**

I have a kite in my toy closet. It's green.

**3 ! Talk about your toy closet.**





- Haga las actividades previas a la lectura; lea el título de la historia y pregunte quienes son los protagonistas. Pida que los relacionen con miembros de la familia (*mom – dad – brothers – sisters*).
- Lea mientras observan las imágenes y comprueban o corrigen las predicciones.
- Ponga la grabación y hágalos escuchar la historia nuevamente. Inviételes a comparar las dos familias.

- Motívelos a realizar las actividades de la Página 26.

**EXERCISE 1**

- Pida a los estudiantes que tracen las palabras.

**EXERCISE 2**

- Invite a los niños a unir los personajes de la historia y las oraciones.

**1. Trace the family members.**

brothers



sisters



dad – mom

**2. Match the pictures and the sentences.**

My name's Vero.



My name's Bruno.



My name's Damian.

**UNIT TEST 2**

- Esta sección puede ser usada como revisión de la unidad, como una instancia para que los estudiantes consoliden los contenidos, y apliquen el vocabulario y el lenguaje de la unidad.
- El test representa una oportunidad para monitorear y revisar el progreso de los estudiantes y, al mismo tiempo, provee la información necesaria al docente para conocer los puntos o temas en los que la mayoría de los estudiantes presentan problemas.

- Invite a los alumnos a trabajar individualmente, lea y explique cuidadosamente cada instrucción, y asegúrese que todos entienden cuál es la tarea a realizar.
- El resultado de este test le proporcionará valiosa información concerniente a la enseñanza, lo cual le permitirá reflexionar y modificar actitudes y métodos usados en la unidad.

**EXERCISE 1**

- Los estudiantes unen las palabras y las ilustraciones.

**EXERCISE 2**

- Pida a los estudiantes que tracen las palabras y pinten los círculos del color correspondiente.

**EXERCISE 3**

- Explique que deben leer las oraciones mientras escuchan la grabación. Luego deben hacer el dibujo correspondiente (un tambor anaranjado). Permítales escuchar la grabación las veces que sean necesarias hasta que todos entiendan.

**Guión:**

*I have a drum. It's orange.*

- Invite a los estudiantes a pintar la carita correspondiente al puntaje obtenido.

**Unit Test 2**

**1 Match the words and the pictures.**

- kite
- drum
- doll
- teddy bear
- hoop
- ball



Points

\_\_\_ / 6

**2 Write the words and color the balls.**

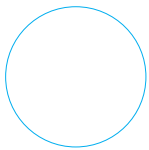

green

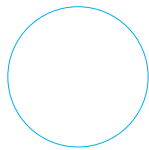

yellow

\_\_\_ / 2

**3 Listen and read the sentences. Draw the picture.**

I have a drum.  
It's orange.



\_\_\_ / 2

Total: \_\_\_ /

|       |       |        |
|-------|-------|--------|
| 0 - 3 | 4 - 7 | 8 - 10 |
|       |       |        |

**Objetivo general de la unidad**

Demostrar comprensión de textos muy breves y simples relacionados con los animales y sus características.

**Objetivos particulares****Comprensión auditiva**

Escuchar y demostrar comprensión de una canción sobre los animales:

- identificando y comenzando a familiarizarse con los sonidos propios del inglés,
- identificando palabras relacionadas con los animales y sus características,
- completando oraciones simples.

**Comprensión lectora**

Leer y demostrar comprensión de oraciones simples describiendo animales:

- usando elementos visuales,
- identificando información específica,
- realizando ilustraciones.

**Expresión oral**

Describir y hablar sobre los animales.

**Expresión escrita**

Trazar palabras y oraciones muy simples describiendo animales.

- Trabaje con los estudiantes esta página introductoria de unidad observando las fotografías.
- Haga preguntas relacionadas con sus conocimientos y experiencias previas.
- Por ejemplo: ¿Qué ven en las imágenes? ¿Qué animales reconocen? ¿Qué están haciendo? etc.

- Comparta con los estudiantes los objetivos de la unidad, e invítelos a hojear la unidad completa.
-  87 Usted dispone de material oral extra relacionado con el tema de esta unidad. Úselo en cualquier oportunidad que considere adecuada, como introducción a una lección, como texto de audición adicional, como una forma de ampliar el vocabulario, etc.

## Unit 3 Animals



**You will:**

- Listen to a song.
- Talk about animals.
- Identify animals.

28  
twenty-eight

**GETTING READY**

**EXERCISE 1**

- Las preguntas de esta sección están relacionadas con los objetivos de aprendizaje establecidos para la unidad. Haga preguntas en español, como: ¿Qué tipo de animales conozco? ¿En qué se diferencian / parecen? ¿Dónde viven?, etc. Pregunte si alguno sabe algún nombre de animal en inglés. Invítelos a dibujar a su animal favorito en el marco. Ahora los estudiantes pintan el dibujo del Exercise 1.

**Nota:** Estas actividades y la siguiente pueden realizarse en español si el nivel lingüístico de los alumnos no permite hacerlo en inglés.

**EXERCISE 2**

- La segunda pregunta de esta sección está destinada al tratamiento de los prerrequisitos necesarios para atender los contenidos de esta unidad.
- En este caso, es importante que los estudiantes reconozcan los colores como punto de partida para abordar los contenidos de la unidad. Explique

que usted va a leer una serie de colores y ellos deberán encerrar en un círculo la mancha del color correspondiente. Lea en voz alta y clara: 1 – blue. 2 – red. 3 – orange. 4 – green.

**Getting ready**

- 1** Draw your favorite animal.



- 2**  Color your animal.

- 3** Listen to your teacher and circle.



**LESSON 1**

**MATERIALES:**

- Grabación, una hoja de papel o cartulina para cada niño, lápices de cera.

**Objetivos de la lección:**

Aprender el vocabulario de animales.

**Vocabulario nuevo:**

*dog, cat, owl, alligator, iguana, rabbit.*

**BOUNCE INTO ACTION!**

- Dibuje los animales en el pizarrón y escriba las palabras. Haga la mímica apropiada para cada uno. Señale los animales por turno, diga el nombre del animal, y haga que los alumnos realicen la mímica correspondiente.
- Para hacer la preparación más divertida, varíe el orden e incremente la velocidad con la cual señala los animales.

**EXERCISE 1**

- Señale las imágenes de los animales en el libro y diga *Listen and point*.
- Ponga la grabación. Haga que los alumnos señalen los animales conforme la grabación los mencione.
- Señale su boca para indicar a los alumnos que van a hablar y diga, *Say the words*. Repita la grabación nuevamente y presione el botón de pausa después de cada palabra para que los alumnos la repitan, primero a coro, y luego individualmente.

**Guión:**

*alligator – dog – owl – cat – iguana – rabbit*

**EXERCISE 2**

- Pida a los alumnos que escriban las palabras.
- Recorra la sala ayudándolos y señalando las imágenes para que los alumnos las nombren.

**WORD WINDOW** (Actividad concreta)

- Tome una hoja de cartulina y dóblela hasta crear un libro pequeño de seis páginas.
- Pida a los alumnos que dibujen y colorean uno de los animales de la lección en cada página de su libro. Pídales que escriban el nombre del animal debajo de cada dibujo.

**BOUNCE ON!**

- 1 Señale los dibujos en el pizarrón. Explique a los alumnos que deben ponerse de pie si lo que dice es cierto, y permanecer sentados si lo que dice es falso. Dé un ejemplo. Señale al conejo y diga *rabbit*. Los niños deben ponerse de pie. Señale al perro y diga *cat*. Continúe de esta manera con los otros dibujos. (5 – 10 minutos)

- 2 Pida a los alumnos que observen los dibujos de los animales en el pizarrón detenidamente. Pídales que cierren los ojos y quite uno. Los alumnos deben abrir los ojos y nombrar el animal que falta. Repita el mismo procedimiento y pida a los alumnos que nombren los dos animales que faltan. Continúe hasta que no haya más animales en el pizarrón y los alumnos hayan nombrado todos. (5 – 10 minutos)



**Unit 3**

**1** Listen and point. Say the words.

**2** Write the words in Exercise 1.

30 thirty

1



**LESSON 2**

**MATERIALES:**

- Dos hojas grandes con *a* y *an* escritas en ellas, una hoja de papel por alumno, páginas de tarea.

**Objetivos de la lección:**

Aprender a usar *a* y *an* correctamente

**Lenguaje nuevo:** *a / an*

**Vocabulario de repaso:**

*dog, alligator, owl, cat, iguana, rabbit*

**BOUNCE INTO ACTION!**

- Pida a diferentes alumnos que pasen al frente a dibujar los animales de la

lección 1 en cualquier orden en la parte de abajo del pizarrón. Señale cada animal por turno y pida a los alumnos que los nombren primero a coro y después individualmente.

**EXERCISE 1**

- Escriba las palabras *a* y *an* en la parte superior del pizarrón.
- Con diferentes colores, remarque las palabras *a* y *an*, varias veces.
- Pida a los alumnos que escriban las palabras de diferentes colores en sus libros.

**EXERCISE 2**

- Escriba *an + a, e, i, o, u* en el pizarrón.
  - Señale el lagarto y pregunte si empieza con una de las letras en el pizarrón *a, e, i, o, u*.
  - Pida a uno de los alumnos que pase al frente y dibuje una línea entre la palabra *an* y el lagarto.
- Continúe de esta manera con todos los animales.
- Pida a los alumnos que tracen una línea entre la palabra *an* y los animales en sus libros. Mientras lo hacen, recorra la sala ayudándolos y motivándolos.

**BOUNCE ON!**

- 1 Escriba las palabras *a* y *an* en letras grandes sobre dos hojas de papel. Pida a dos alumnos que sostengan cada palabra y que se paren en distintos puntos de la sala. Diga *alligator* y pida a los demás alumnos que señalen la palabra correcta y digan *an alligator*. Repita con todos los animales. (5 minutos)
- 2 Pida a los alumnos que escriban las palabras *a* y *an* en dos hojas de papel. Pase a un alumno al frente a nombrar uno de los animales. Los demás alumnos deben levantar *a* o *an*, según corresponda. (5 minutos)

**HOMEWORK**

Página 122 Guía Didáctica

- Entregue a los alumnos una copia de la página de tarea sugerida.

- 1 Help Benny Bounce write the words *a* and *an* in different colors.



*an + a, e, i, o, u*



*a*

*an*

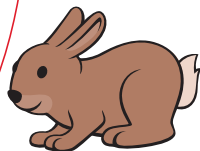
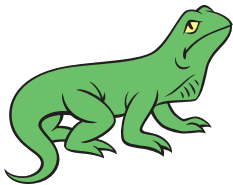

- 2 Help Kenny Crayon match the words to the pictures in Exercise 1.

## LESSON 3

## MATERIALES:

- Un dibujo de cada uno de los animales, una bolsa oscura, páginas de tarea.

## Objetivos de la lección:

Aprender la estructura *What is it? / It's a/an...*

## Lenguaje nuevo:

*What is it?*

## Lenguaje de repaso:

*It's a / an...*

## Vocabulario de repaso:

*a rabbit, an iguana, a cat, an alligator, a dog, an owl.*

## BOUNCE INTO ACTION!

- Revise que sus alumnos hayan hecho la tarea de Homework pages, Página 122, Guía Didáctica.
- Divida el curso en seis grupos, uno por cada animal. Explique a los alumnos que va a nombrar a los animales. Al escuchar nombrar su animal, el grupo correspondiente debe fingir ser ese animal, mientras los demás grupos permanecen perfectamente inmóviles. El grupo que realice la mímica equivocada o se mueva fuera de turno, pierde.

## EXERCISE 1

- Señale el conejo y pregunte *What is it?* Motive a los alumnos a responder *It's a rabbit.*
- Pida a los alumnos que completen el dibujo.
- Pídeles que completen la frase y el dibujo.
- Haga que los alumnos terminen el ejercicio por sí solos. Camine por la sala ayudándolos y motivándolos.

## EXERCISE 2

- Pida a los alumnos que elijan cuál corresponde y que tracen un círculo alrededor de *a* o *an*.
- Diga a los alumnos que coloreen los dibujos.

## EXERCISE 3

- Diga *It's Talk Time!* y señálese la boca para indicar a los alumnos que van a hablar.
- Señale la ilustración del conejo y pregunte *What is it?* Solicite la respuesta *It's a rabbit.*
- Explique que ahora ellos van a hacer preguntas y oraciones sobre sus dibujos.
- Continúe señalando las ilustraciones y motivando a los alumnos a identificarlas y a describirlas.

## BOUNCE ON!

- 1 Ponga los dibujos de los animales en una bolsa oscura. Pida a un alumno que saque uno. El resto de el curso debe preguntar *What is it?* El alumno debe nombrar y describir al animal. Cambie de alumno y continúe. (5 minutos)
- 2 Pida a un niño que finja ser un animal. Pida al curso que trate de adivinar qué animal es. (5 minutos)

## Unit 3

## 1 Complete the pictures and the sentences.

1 What is it?

It's a rabbit.



What is it?  
It's a dog.



2 What is it?

It's a / an iguana.



3 What is it?

It's a / an cat.



4 What is it?

It's a / an alligator.



5 What is it?

It's a / an dog.



6 What is it?

It's a / an owl.

2 ⚠ Circle *a* or *an* in Exercise 1. Color the pictures.

## 3 ⚠ Describe the pictures.

## Talk time

It's an iguana.  
It's green.



**LESSON 4**

**MATERIALES:**

- Grabación, tizas de colores, música, Song Activity Sheet 4.

**Objetivos de la lección:**

Cantar la canción *Be a dog!*

Escribir una estrofa para la canción.

**Vocabulario de repaso:**

*dog, cat, rabbit, owl, alligator, iguana.*

**Lenguaje de repaso:** *a / an.*

**BOUNCE INTO ACTION!**

- Dibuje una parte de un gato en el pizarrón y pregunte, *What is it?* Si

los alumnos no adivinan, dibuje un poco más del animal. Cuando hayan adivinado, dibuje otro.

**EXERCISE 1** 🎱

Pida a los alumnos que miren la letra de la canción y encierren en un círculo los nombres de animales.

**EXERCISE 2** 🎱 🎱 🎱 🎱

- Explique a los alumnos que van a escuchar una canción. Ponga la grabación y haga que los alumnos vayan señalando los animales conforme la canción los mencione.

- Repita la grabación y haga que los alumnos repitan a coro cada línea. Canten el primer verso de la canción juntos.
- Siga hasta que los alumnos hayan aprendido toda la canción.
- Repita la grabación por tercera vez y canten la canción juntos.
- Realice las actividades de Song Activity Sheet 4.

**EXERCISE 3** 🎱

- Señale el dibujo del búho en el libro y pregunte qué sonido hace.
- Pida a los alumnos que tracen las palabras y canten juntos.

**BOUNCE BACK** (Actividad de repaso)

- Miren las ilustraciones de los globos juntos. Señale el gato y pregunte *What is it?* Ayude a los alumnos a responder, *It's a cat. It's blue.* Haga lo mismo con los demás globos.
- Pida a los alumnos encierren en un círculo las palabras que corresponden.

**BOUNCE ON!**

- 1 Divida al curso en cuatro grupos. Asigne un animal a cada uno y pida que cada grupo cante su estrofa, fingiendo ser el animal. Ponga la grabación nuevamente. (5 minutos)
- 2 Escriba una estrofa de la canción en el pizarrón con las líneas revueltas. Pida a los alumnos que, en grupos, copien la estrofa en el orden correcto. Ponga la grabación de nuevo y verifique que la hayan escrito como corresponde. (10 minutos)

**1** ⚠️ Circle the animal words in the song.

**2** 🎱 Sing the song.

*Be a dog!*

|   |  |
|---|--|
| <p>Look! Look! Look and see!<br/>Be a dog, be a dog with me!<br/>Woof, woof, woof!</p>          | <p>Look! Look! Look and see!<br/>Be a cat, be a cat with me.<br/>Meow, meow, meow!</p> |
| <p>Look! Look! Look and see!<br/>Be a rabbit, be a rabbit with me.<br/>Thump, thump, thump!</p> |  |

**3** Write a verse about an owl.

Look! Look! Look and see!  
Be an owl, be an owl with me!  
Hoot, hoot, hoot!



**Describe the balloons. Circle the correct answer.**

- 1 A blue / green cat.
- 2 A yellow / red dog.
- 3 A green / blue giraffe.
- 4 An orange / yellow lion.

|    |     |   |
|----|-----|---|
| 1  | 2-3 | 4 |
| ☹️ | ☹️  | 😊 |



LESSON 5

MATERIALES:

- Grabación, *flashcards*.

Objetivos de la lección:

Ampliar el vocabulario de animales.

Vocabulario nuevo:

*elephant, tiger, ostrich, lion, monkey, giraffe.*

BOUNCE INTO ACTION! 

- Canten la canción *Be a dog!*  
Haga que los alumnos se paren y canten juntos.
- Divida el curso en tres grupos, uno por cada verso de la canción.
- Señale cada grupo en cualquier orden y motívelos a cantar su verso.
- Utilice las *flashcards* de la lección siguiendo las sugerencias de la Página 9.

EXERCISE 1  

- Diga, Listen. Señale las imágenes de los animales y diga, *Listen and point*.
- Ponga la grabación y haga que los alumnos señalen las imágenes en sus libros.
- Haga la mímica correspondiente y diga, *Say the words*. Repita la grabación y presione el botón de pausa para permitir que los alumnos repitan las palabras.

Guión:

*elephant – tiger – ostrich – lion – monkey – giraffe.*

EXERCISE 2

- Escriba la primera oración del ejercicio en el pizarrón. Explique a los alumnos que deben trazar la letra que falta para completar la palabra. Señale a los tentáculos de Otto. Cada tentáculo contiene una letra. Motive a varios alumnos a pasar al frente a tratar de formar la palabra *lion*.
- Lea las dos opciones de la oración, *It's an lion*. *It's a lion*, poniendo énfasis en las palabra *an* y *a*. Refrésqueles la memoria y escriba *an + a, e, i, o, u* en el pizarrón de nuevo. Motívelos a elegir la palabra correcta para cada animal.

- Hagan otros ejemplos juntos y pida a los alumnos que completen las palabras en sus libros y que tracen un círculo alrededor de la palabra correcta. Recorra la sala ayudándolos y motivándolos.

BOUNCE ON!

- Pida a los alumnos que dibujen el animal que más les gustó. Pase a varios alumnos al frente a mostrar su dibujo al curso y a decir, *It's a ...*. Utilice las *flashcards* de la unidad para proveer ejemplos adicionales. (10 – 15 minutos)

- Presente varios dibujos de los animales en el pizarrón. Explique a los alumnos que deben fingir ser el animal señalado si lo que dice es cierto, y tocarse la cabeza con las dos manos si lo que dice es falso. Haga una ronda de práctica. Señale el avestruz y diga por ejemplo, *It's a tiger*. Señale el león y diga *It's a lion*. (5 minutos)



Unit 3

1  Listen and point. Say the words.



2 Help Otto complete the words. Circle *a* or *an*.

- It's a / an l i o n.
- It's a / an e l e p h a n t.
- It's a / an m o n k e y.
- It's a / an g i r a f f e.
- It's a / an o s t r i c h.
- It's a / an t i g e r.

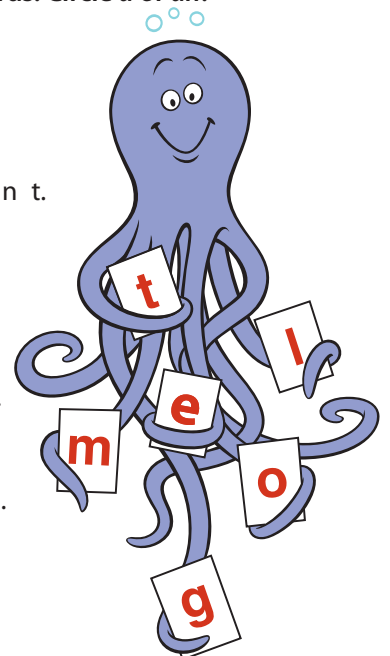

**LESSON 6**

**MATERIALES:**

- Grabación, página de tareas.

**Objetivos de la lección:**

Identificar a los animales.

**Lenguaje nuevo:**

*It isn't a / an ...*

**Lenguaje de repaso:**

*It's a / an ...*

**Vocabulario de repaso:**

*iguana, giraffe, lion, monkey, ostrich, elephant, alligator, tiger.*

**BOUNCE INTO ACTION!**

- Coloque varios dibujos de los animales hechos por los alumnos sobre el pizarrón.
- Pida a los alumnos que se pongan de pie y finjan ser el animal señalado si lo que dice es cierto y que se queden sentados si lo que dice es falso.
- Escoja un grupo de seis estudiantes y pida que dibujen animales de granja en el pizarrón.

**EXERCISE 1**

- Invite a los alumnos a trazar las palabras para completar las oraciones. Mientras lo hacen recorra la sala ayudándolos y preguntando: *What is it?*
- Motíuelos a contestar mirando las imágenes y leyendo las oraciones.

**BOUNCE ON!**

- 1 Divida al curso en dos equipos. Revuelva las letras de un animal y escríbalas en el pizarrón. Por turnos, pida a alumnos de cada equipo que pasen al frente y traten de poner las letras en orden para descifrar el animal. El equipo que logre nombrar el animal primero gana un punto. (5 – 10 minutos)
- 2 Pase a un alumno al frente y dígame el nombre de un animal en secreto. El alumno debe preguntarle al resto del curso, *What is it?* Los demás alumnos deben tomar turnos para tratar de nombrar al animal. Cada vez que digan un animal, el niño del frente debe responder, por ejemplo No, *it isn't a tiger*. Cuando adivinen debe responder, por ejemplo, *It's a monkey*. (10 minutos)

**1 Write the words.**



It isn't a monkey.

1



It isn't an iguana.

It's a g i r a f f e .

2



It isn't a lion.

It's a m o n k e y .

3



It isn't an ostrich.

It's an e l e p h a n t .

4



It isn't an alligator.

It's a t i g e r .

5



It isn't a monkey.

It's an o s t r i c h .

6



It isn't a tiger.

It's a l i o n .

## LESSON 7

## MATERIALES:

- Grabación, página de tarea.

## Objetivos de la lección:

Desarrollar la comprensión lectora. Practicar el vocabulario y el lenguaje de la unidad.

## Vocabulario de repaso:

*dog, cat, owl, alligator, iguana, rabbit, elephant, ostrich, tiger, lion, monkey, giraffe.*

## Lenguaje de repaso:

*It is a / an ... It isn't a / an ...*

## BOUNCE INTO ACTION!

- Divida al curso en dos equipos. Escriba la palabra *dog* en el pizarrón.
- Explique a los alumnos que va a mostrar un animal y que deben poner atención. Si muestra un perro deben decir, *It's a dog*. Si muestra algún otro animal deben decir *It isn't a dog*.
- El equipo que diga la oración correcta primero gana un punto.
- Continúen jugando de esta manera para repasar los animales y practicar la estructura *It's / It isn't*.

## EXERCISE 1

- Invítelos a trazar las palabras.

## EXERCISE 2

- Haga una ronda de práctica. Muestre la imagen de un animal. Diga *It isn't a / an ... o It's a / an ...* y nombre el animal. Explique que deben identificar la oración correcta.
- Ponga la grabación y pida que lean y respondan.

## Guión:

- It isn't an alligator.*
- It isn't an elephant.*
- It isn't a giraffe.*
- It isn't an iguana.*



## EXERCISE 3

- Haga que los alumnos completen las tarjetas con dibujos de los animales. Camine por la sala ayudándolos y motivándolos.

## BOUNCE ON!

- Jueguen Gato con los animales. Dibuje una matriz sencilla de tres por tres. Divida el curso en dos grupos, un equipo son las cruces y el otro los círculos. Muestre dibujos de los animales a cada equipo por turno y pídale que los nombren, por ejemplo *It's an elephant*. Si lo nombran correctamente pase a un niño del equipo a poner su marca (una cruz o un círculo). Si se equivocan, el dibujo puede ser mostrado al otro equipo. (5 – 10 minutos)

- Divida al curso en grupos de cuatro o cinco alumnos. Entregue a cada grupo un papelito con las letras de un animal revueltas. Los alumnos deben trabajar en equipo para tratar de formar la palabra. Camine entre los grupos ayudándolos y motivándolos. (5 – 10 minutos)

## HOMEWORK

Página 123 Guía Didáctica

- Entregue a los alumnos una copia de la página de tarea sugerida.

## Unit 3

## 1 Write the words.



## 2 Read and listen. Circle the correct answer.



1 It is / It isn't an alligator.



3 It is / It isn't a giraffe



2 It is / It isn't an elephant



4 It is / It isn't an iguana

## 3 Draw the animals.

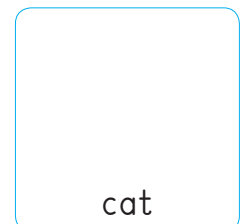
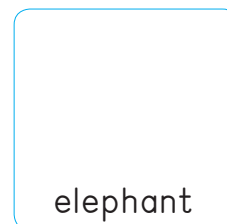

**LESSON 8**

**MATERIALES:**

- Un dibujo de cada uno de los animales, música, *Talk about poster* de la sección, páginas de tarea.

**Objetivos de la lección:**

Consolidación de los objetivos lingüísticos y repaso.

**Vocabulario de repaso:**

*red, blue, orange, green, pink, yellow, dog, alligator, owl, iguana, cat, rabbit.*

**Lenguaje de repaso:**

*What is it? It's a / an.*

**BOUNCE INTO ACTION!** 

- Revise que sus alumnos hayan hecho la tarea de Homework pages, Página 123, Guía Didáctica.
- Canten la canción *Be a dog!* juntos.
- Muestre diferentes dibujos de los animales y pregunte, *What is it? It is a/an...*

**EXERCISE 1**

- Pida a los alumnos que miren la ilustración y que nombren los cuatro animales que tienen las caras incompletas. Invítelos a buscarlas en las piezas de rompecabezas

debajo de la ilustración, y a copiarlas en el lugar apropiado.

**EXERCISE 2**

- Pida a los alumnos que tracen la oración.
- Recorra la sala monitoreando su trabajo.

**EXERCISE 3**

- Coloque el póster de los animales donde todos puedan verlo. Diga *Let's talk about the animals!* y señálese la boca para indicar a los alumnos que van a hablar.
- Pase a los alumnos al frente por turnos a responder a sus preguntas y a seguir sus instrucciones. Los demás alumnos pueden responder usando la ilustración en sus libros.

[Señale a un animal] *What is it? [True or false?] It's a / an... It isn't a rabbit.*

*Point to the giraffe. Point to a green animal. Show me something yellow.*

*Is it pink?* [señale algo rosa]

*Is it a rabbit?* [señale el elefante]

*What color is it?*

**BOUNCE ON!**

- 1 Ponga los dibujos de los animales boca abajo sobre el piso. Ponga música y pida a los alumnos que bailen alrededor de ellos. Pare la música y pida a cuatro alumnos que tomen un dibujo. El resto del curso debe preguntar a coro, *What is it?* Uno por uno, los alumnos con los dibujos deben responder, diciendo el nombre del animal y el color. (10 – 15 minutos)
- 2 Ponga los dibujos sobre su escritorio. Pida a un alumno que pase al frente y tome un dibujo sin mostrárselo al curso. El alumno debe decir oraciones con *It isn't a + animal* y *It isn't + color* hasta que alguien adivine el animal. El alumno que adivine, gana y pasa al frente. (10 – 15 minutos).

 **Talk about ... animals**

**1 Complete the picture.**

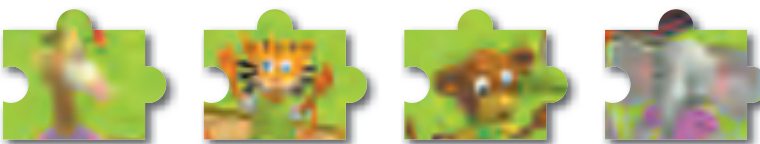
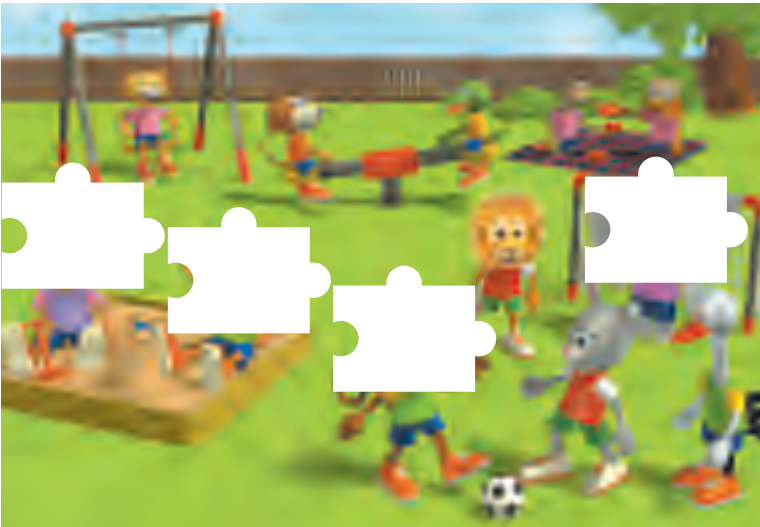

**2 Write about an animal.**

What is it? It's a / an tiger.

**3**  **Talk about the animals.**





Haga las actividades previas a la lectura; pregunte quiénes son los protagonistas.

Lea mientras observan las imágenes. Haga que repitan cada oración.

Pídales que identifiquen las palabras que riman (*cat – fat*) e invítelos a encontrar otras. Siga leyendo, mostrando las imágenes y pidiendo que repitan.

Motívelos a encontrar o inventar otros nombres de mascota que rimen con *pet*.

Pida que identifiquen qué hace el gato.

Lea, haga que repitan y pida que identifiquen las palabras que riman (*fish – dish*).

Pregunte cómo se ve el gato en las imágenes, ¿*sad* o *happy*?

Pregunte acerca de sus mascotas. ¿Qué animales tienen? ¿Qué comen? ¿Dónde duermen?, ¿quién los cuida?, etc. Continúe leyendo, mostrando las imágenes y haciendo que repitan.

Pida que identifiquen las acciones y luego las palabras que riman (*sleep – green / top – mop / play – day*).

Dibuje en el pizarrón o muestre láminas de un gato comiendo, jugando, durmiendo.

Pida que ordenen las láminas según la secuencia en la historia.

Lea la historia completa y revise respuestas. Pídales que observen atentamente las imágenes mientras escuchan.

Invítelos a realizar las actividades de la Página 38.

### EXERCISE 1

- Los estudiantes deben identificar al animal protagonista de la historia.

### EXERCISE 2

- Pida que tracen las letras para completar las palabras. ¿Qué tiene en común cada par de oraciones?
- Al terminar, pida que dibujen al gato y a su propia mascota, real o imaginaria. Sugiera que, en grupos, inventen una historia similar para una de sus mascotas. Acepte que usen palabras en español, pero ayude y corrija mientras circula por la sala.



1. Who is the protagonist of the story? Circle the correct animal.



2.  Listen and repeat. Complete the words.

I have a cat.  
He's very fat.

He likes eating fish.  
And licks his dish.

His name is Jet.  
He's a great pet.

He sleeps on top.  
Of an old green mop.

**UNIT TEST 3**

- Esta sección puede ser usada como revisión de la unidad, como una instancia para que los estudiantes consoliden los contenidos, y apliquen el vocabulario y el lenguaje de la unidad.
- El test representa una oportunidad para monitorear y revisar el progreso de los estudiantes y, al mismo tiempo, provee la información necesaria al docente para conocer los puntos o temas en los que la mayoría de los estudiantes presentan problemas.

- Invite a los alumnos a trabajar individualmente, lea y explique cuidadosamente cada instrucción, y asegúrese que todos entienden cuál es la tarea a realizar.
- El resultado de este test le proporcionará valiosa información concerniente a la enseñanza, lo cual le permitirá reflexionar y modificar actitudes y métodos usados en la unidad.

**EXERCISE 1**

- Los estudiantes miran las ilustraciones y encierran la palabra correcta en un círculo.

**EXERCISE 2**

- Pida a los estudiantes que tracen las palabras y luego las unan con la ilustración correcta.

**EXERCISE 3**   24

- Los estudiantes leen y escuchan las oraciones y luego hacen un dibujo.

**Guión:**

*It isn't a monkey. It's an ostrich.*

Invite a los estudiantes a pintar la carita correspondiente al puntaje obtenido.

**Unit Test 3**

**1** Circle the correct word.



dog  
cat



tiger  
lion



ostrich  
owl



elephant  
alligator

**2** Write the words. Match them to the animals.

an iguana  
a cat  
a rabbit  
an alligator



**3**  Listen and read the sentences.  
Draw the picture.

It isn't a monkey.  
It's an ostrich.

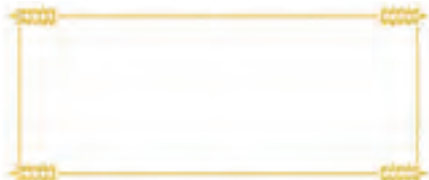

Points

\_\_\_ / 4

\_\_\_ / 4

\_\_\_ / 2

Total: \_\_\_ /

|   |   |   |
|---|---|---|
| 0 - 3   | 4 - 7   | 8 - 10  |
|  |  |  |



**Objetivo general de la unidad**

Demostrar comprensión de textos muy breves y simples relacionados con los objetos escolares y los números.

**Objetivos particulares****Comprensión auditiva**

Escuchar y demostrar comprensión de una canción. Aprender los números hasta el 10:

- identificando y familiarizándose con los sonidos propios del inglés,
- identificando los números,
- contando hasta diez.

**Comprensión lectora**

Leer y demostrar comprensión de una historia breve sobre los cumpleaños:

- usando elementos visuales para hacer predicciones,
- identificando personajes,
- completando una oración.

**Expresión oral**

Hablar sobre los cumpleaños.  
Contar hasta diez.

**Expresión escrita**

Trazar palabras y oraciones muy simples describiendo objetos escolares. Escribir números hasta el diez.

- Trabaje con los estudiantes esta página introductoria de unidad observando la imagen.
- Lea el nombre de la unidad y haga preguntas sobre la imagen: ¿Qué objetos identifican en ella?, ¿Dónde se usan estos objetos?, ¿Conocen el nombre de estos objetos en inglés?

- Comparta con los estudiantes los objetivos de la unidad, e invítelos a hojear la unidad completa.
- Los temas de esta unidad representan una excelente oportunidad para que disponga del material oral extra 88. Úselo en cualquier oportunidad que considere adecuada, como introducción a una lección, como texto de audición adicional, como una forma de ampliar el vocabulario, etc. En este caso, la poesía puede ser asignada como tarea extra para memorizar en la casa y luego repetirla la clase siguiente.

## Unit 4 My school things



**You will:**

- Read and listen to a poem.
- Read and listen to a story.
- Count to ten.
- Talk about school things.

40  
forty

**GETTING READY****EXERCISE 1**

- Las preguntas de esta sección están relacionadas con los objetivos de aprendizaje establecidos para la unidad. Haga preguntas en español, como: ¿Cuál es el nombre de estos objetos?, ¿Dónde se usan, ¿Pueden mencionar más ejemplos dentro de este grupo?, etc. Invítelos a pintar los útiles escolares.

**Nota:** Esta actividad y la siguiente pueden realizarse en español si el nivel lingüístico de los alumnos no permite hacerlo en inglés.

**EXERCISE 2**

- La segunda pregunta de esta sección está destinada al tratamiento de los prerrequisitos que los estudiantes necesitan conocer antes de abordar los contenidos de la unidad. Un prerrequisito es el antecedente necesario para atender, en este caso, los contenidos a revisar en presente módulo. Su función principal es servir de anclaje a los nuevos/diferentes conocimientos que se revisarán.

- Para esta unidad, es importante que los estudiantes identifiquen objetos, animales y sus colores.

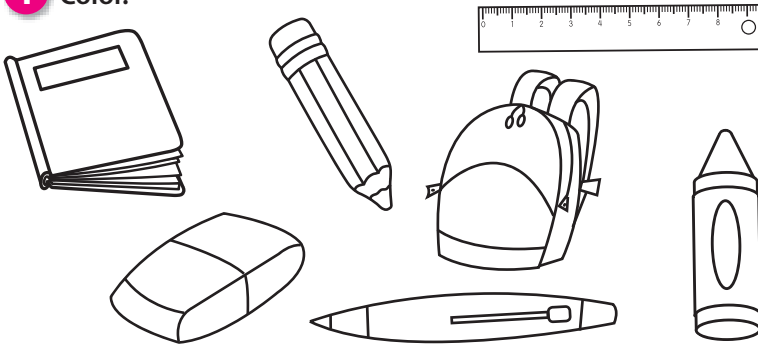
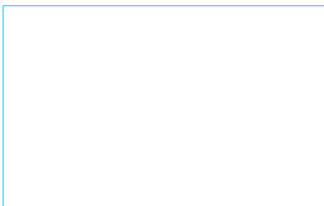
**Getting ready****1** Color.**2** Draw.

a white dog

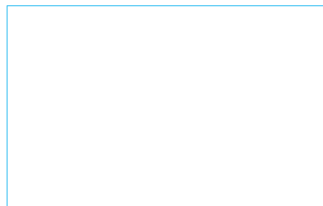

a blue elephant

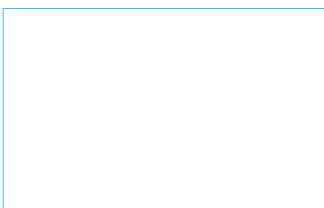

a green cat

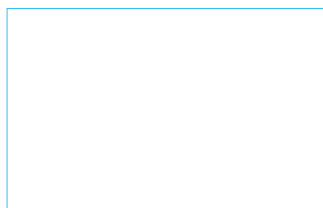

a yellow lion

## LESSON 1

## MATERIALES:

- Grabación, colores, útiles escolares, música, una hoja de cartulina para cada niño (opcional), BLM 3.

## Objetivos de la lección:

Aprender el vocabulario de los útiles escolares.

## Vocabulario nuevo:

*pen, pencil, crayon, eraser, ruler, book.*

BOUNCE INTO ACTION! 

- Pida a los alumnos que saquen sus lápices de colores.
- Diga, *You need red, blue, yellow, orange, green and pink.*
- Canten la canción *Sing the Colors!* (Unidad 2, Lección 5).
- Motive a los alumnos a mostrar los colores conforme la canción los mencione.
- Utilice las *flashcards* de la lección siguiendo las sugerencias de la Página 9.

EXERCISE 1  

- Pida a los alumnos que coloquen un lápiz pasta, un lápiz, una lápiz de cera, una goma, una regla y un libro sobre su mesa.
- Diga *Listen* y ponga la grabación. Muestre cada útil escolar con la grabación. Haga que los alumnos señalen las imágenes en sus libros.
- Repita la grabación y presione el botón de pausa después de cada palabra para que los alumnos repitan a coro.

## Guión:

*eraser – pen – book – pencil – crayon – ruler.*

## EXERCISE 2

- Pida a los alumnos que escriban las palabras.
- Camine por la sala motivándolos a nombrar los útiles escolares de manera individual.

## WORD WINDOW (Actividad concreta)

- Trabaje con BLM 3. Pida que colorean los útiles y que los recorten. Entregue un pedazo de cartulina a cada niño y muestre cómo doblarlo y decorarlo para hacer el estuche.

- Demuestre cómo pegarlos dentro del estuche.
- Decore las paredes de la sala con los estuches.
- Divida el curso en parejas. Cada alumno debe mostrar su estuche y nombrar los útiles.

## BOUNCE ON!

- Ponga seis útiles escolares sobre una mesa. Haga que los alumnos los nombren a coro.

Pídales que cierren los ojos y retire uno. Ellos deben tratar de adivinar cuál falta. Repita hasta que hayan nombrado todos los objetos. (5 – 10 minutos)

- Pídales a los alumnos que guarden todos sus útiles escolares. Nombre los útiles de a uno: *A yellow pencil, a blue pen,* etc. Ellos deberán buscar entre sus cosas y mostrar el objeto correcto. (10 minutos)



**Unit 4**

**1**  **Listen and point. Say the words.**



eraser



pen



book



pencil



ruler



crayon

**2**  **Write the words in Exercise 1.**

BLM 3

**1**

42  
forty-two

**LESSON 2**

**MATERIALES:**

- Grabación, colores.

**Objetivos de la lección:**

Seguir instrucciones.

**Lenguaje nuevo:**

*Draw a ... Color the ...*

**Vocabulario de repaso:**

*blue, pink, yellow, orange, red, green.*

**BOUNCE INTO ACTION!**

- Pida a los alumnos que saquen sus colores.

- Explíqueles que va a nombrar los colores. Si dice la frase, *Bounce says*, antes de nombrar el color, deben mostrar el color correspondiente. Si no lo dice, deben colocar las manos sobre la cabeza.
- El que se equivoque de color o muestre el color cuando no debe, pierde.

**EXERCISE 1**

- Dibuje un lápiz en el pizarrón, señale el dibujo y pregunte *What is it?* Haga que respondan *It's a pencil.*
- Diga *Color the pencil blue* y coloree el dibujo.

- Haga que los niños lean los colores y coloreen los dibujos.

**EXERCISE 2**

- Haga la mímica y diga, *Draw a book.* Dibuje un libro en el pizarrón. Haga que los alumnos repitan la instrucción.
- Diga, *Color the book yellow.* Pase a un alumno al frente a seguir la instrucción. Repita con diferentes objetos.
- Explíqueles que deben seguir las instrucciones. Ponga la grabación y párela después de cada oración para revisar que los alumnos entienden lo que tienen que completar.
- Repita la grabación y corrijan los dibujos juntos.

**Guión:**

*Draw a ruler. Draw a crayon. Draw a book. Draw a pen. Draw an eraser. Draw a pencil. Color the eraser green. Color the pen blue. Color the ruler yellow. Color the pencil orange. Color the book pink. Color the crayon red.*

**BOUNCE ON!**

- 1 Pase a algunos alumnos al frente a mostrar sus dibujos y a nombrar los útiles y su color. (5 minutos)
- 2 Divida al curso en dos equipos. Dé instrucciones y pase a alumnos de cada equipo al frente a dibujar animales, juguetes o útiles escolares de diferentes colores en el pizarrón. Diga, por ejemplo, *Draw an alligator. Color the alligator pink.* Si el alumno sigue la instrucción correctamente, gana un punto para su equipo. Si se equivoca, la instrucción puede ser dada al otro equipo. (5 – 10 minutos)

**1** Read and color the pencils.

Draw a book.  
Color the book pink.

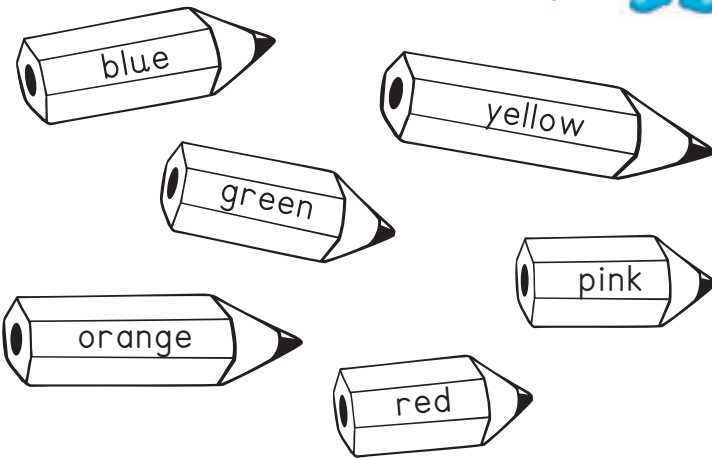

**2** Listen. Draw the pictures. Color them.

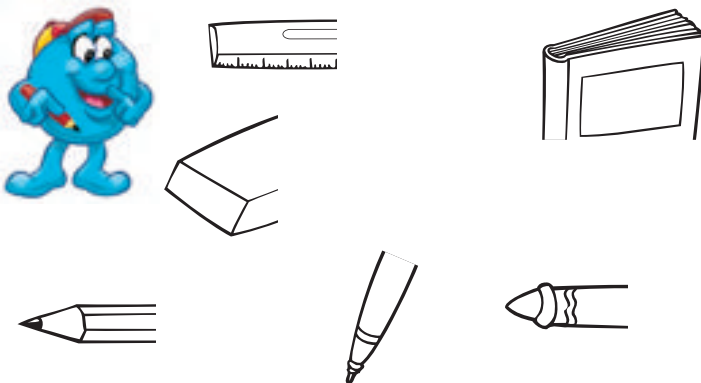

## LESSON 3

## MATERIALES:

- Pluma, lápiz, lápiz de cera, regla, libro, goma, bolsa oscura, una hoja de papel para cada alumno, flashcards, páginas de tarea.

## Objetivos de la lección:

Identificar los útiles escolares y sus colores.

## Lenguaje nuevo:

*It's a green ruler.*

## Lenguaje de repaso:

*It's a / an...*

## Vocabulario de repaso:

*ruler, pencil, book, eraser, crayon, pen.*

## BOUNCE INTO ACTION!

- Finja leer un libro, luego ciérrelo y mire a los alumnos. Motíuelos a tratar de adivinar el objeto en sus manos. Pregúnteles, *What is it?* Ayúdelos a contestar *It's a book.*
- Continúen repasando los útiles escolares de esta manera.

## EXERCISE 1

- Muestre un lápiz de cera amarillo y pregunte, *What is it? / What color is it?* Los alumnos deben responder, *It's a crayon. / It's yellow.* Diga, *It's a yellow crayon.* Pida a los alumnos que repitan a coro.

Modele la estructura nueva varias veces con ayuda de los *flashcards* y diferentes útiles escolares.

- Demuestre cómo trazar una línea de las oraciones a los dibujos correctos y haga que los alumnos completen las oraciones.

## EXERCISE 2

- Pida a los alumnos que colorean los útiles escolares de los colores indicados.
- Recorra la sala ayudándolos.

## BOUNCE BACK (Actividad de repaso)

- Escriba las palabras *a* y *an* en letras grandes en el pizarrón.
- Señale la palabra *ostrich* y pida a un alumno que pase al frente y dibuje un círculo alrededor de la opción correcta.

- Haga que los alumnos terminen el ejercicio por sí solos.

## BOUNCE ON!

- 1 Meta los útiles escolares dentro de una bolsa oscura. Pase a un alumno al frente y pídale que saque un objeto sin mostrarlo al curso. Motívelo a preguntar, *What is it?* Los demás alumnos deben tratar de adivinar el objeto. Cuando acierten, el alumno del frente debe mostrar el objeto y decir, por ejemplo, *It's a blue book.* (5 – 10 minutos)

- 2 Entregue una hoja de papel a cada alumno y dé instrucciones para que dibujen y colorean los útiles escolares de diferentes colores. Diga, por ejemplo, *Draw an orange eraser.* (10 minutos)

## HOMEWORK

Página 124 Guía Didáctica

- Entregue a los alumnos una copia de la página de tarea sugerida.





## Unit 4

- 1 Help Kenny Crayon match the pictures to the sentences. Write the sentences.



*It's a green ruler.*



- 1 It's a  green ruler.
- 2 It's an  orange pen.
- 3 It's a  blue book.
- 4 It's a  yellow eraser.
- 5 It's a  pink crayon.
- 6 It's a  red pencil.

- 2 Color the pictures in Exercise 1.



Circle the correct answer.

- 1 a / an ostrich
- 2 a / an iguana
- 3 a / an giraffe
- 4 a / an rabbit





**LESSON 4**

**MATERIALES:**

- Grabación, páginas de tarea.

**Objetivos de la lección:**

Aprender el poema *The Color Train*.  
Repasar los colores.

**Vocabulario de repaso:**

*red, yellow, pink, blue, green, orange*

**BOUNCE INTO ACTION!**

- Revise que sus alumnos hayan hecho la tarea de Homework pages, Página 124, Guía Didáctica.
- Repasen los colores con un juego.

Nombre cada color y realice una acción para cada uno, por ejemplo, coloque el dedo sobre la nariz para red y tóquese las orejas para green. Motive a los alumnos a imitarla.

- Nombre los colores al azar para que los alumnos realicen las acciones.

**EXERCISE 1**  

- Explique a los alumnos que van a escuchar un poema. Diga, *Listen* y ponga la grabación. Realice la mímica correspondiente.
- Repita la grabación y motive a los alumnos a efectuar las acciones.

- Diga las líneas del poema y haga que los alumnos las repitan a coro.
- Repita la grabación nuevamente y reciten el poema juntos.

**EXERCISE 2**

- Señale los vagones del tren y las palabras incompletas y pregunte a los alumnos qué creen que deben hacer.
- Una vez que hayan entendido que tienen que escribir las letras que faltan, dígalos que completen todas las palabras del tren.

**EXERCISE 3**

- Pida a los alumnos que se dibujen a sí mismos y a sus compañeros en el tren.

**BOUNCE ON!**

- 1 Divida al curso en dos equipos. Revuelva las palabras de la primera línea del poema y escribalas en el pizarrón, por ejemplo, *color on Jump train the*. El primer equipo en ordenar las palabras y escribir la línea correctamente, gana un punto para su equipo. (5 – 10 minutos)
- 2 Escriba el poema en el pizarrón. Pregunte a los alumnos qué podrían cambiar para poder escribir otro verso. Cambien de color y escriban otro verso juntos. (5 – 10 minutos)

**1**  Listen and read the poem.

**THE COLOR TRAIN**

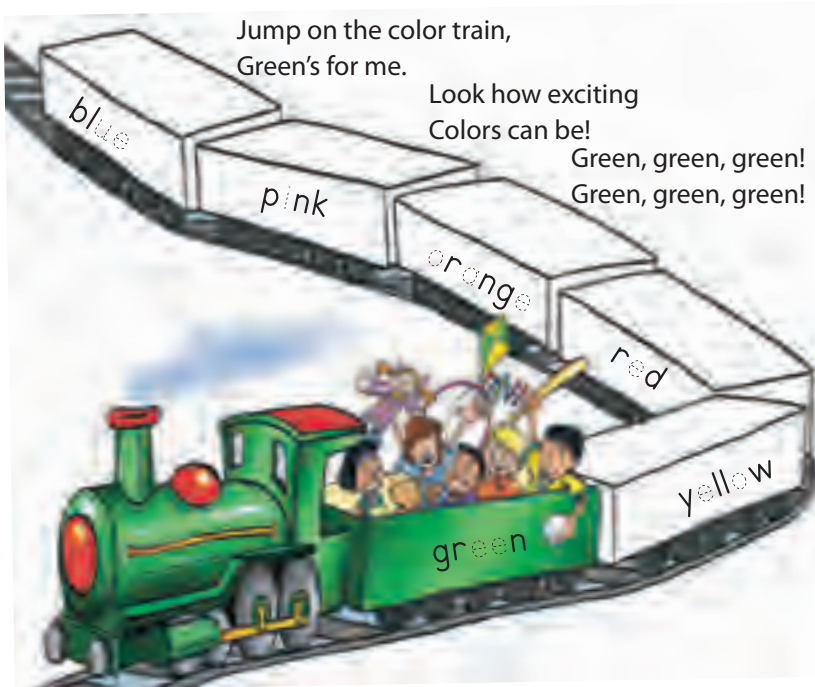

**2**  Complete the words in Exercise 1.

**3**  Draw yourself and your friends on the train in Exercise 1.



## LESSON 5

## MATERIALES:

- Grabación, una hoja por alumno para jugar Bingo, páginas de tarea, Song Activity Sheet 5.

## Objetivos de la lección:

Desarrollar la comprensión auditiva. Aprender los números del 1–10. Aprender la canción, *Count some more!*

## Vocabulario nuevo:

*one, two, three, four, five, six, seven, eight, nine, ten.*

BOUNCE INTO ACTION! 

- Divida al curso en seis grupos, uno por cada color que conocen.
- Reciten el poema *The color train*.
- Cada grupo debe decir el poema usando la palabra de su color.

EXERCISE 1   

- Diga *Listen and point* y realice la mímica correspondiente. Ponga la grabación.
- Motive a los alumnos a señalar los números en sus libros.
- Diga *Say the words* y repita la grabación. Presione el botón de pausa después de cada número y haga que los alumnos repitan y vuelvan a señalar en sus libros.

EXERCISE 2   

- Explique a los alumnos que van a escuchar una canción. Pídales que adivinen de que trata la canción.
- Ponga la grabación y haga las mímicas. Pregunte quién adivinó el tema de la canción.
- Repita la grabación y motive a los alumnos a imitarla.
- Diga cada línea de la canción y haga que los alumnos las repitan a coro.
- Repita la grabación y canten juntos.
- Realice las actividades de Song Activity Sheet 5.

EXERCISE 3 

- Cuente hasta diez en conjunto con los estudiantes.

- Motívelos a hacerlo individualmente, organizando una competencia en el curso.

## BOUNCE ON!

- Ponga la grabación de la canción y presione el botón de pausa después del primer verso. Divida el curso en grupos y dígalos que deben trabajar en equipo para tratar de recordar las líneas del primer verso. El equipo que logre recordar el verso correctamente, es el ganador. (10 minutos)

- Jueguen Bingo. Dibuje un rectángulo en el pizarrón, divídalo en seis cuadros iguales. Pida a los alumnos que lo copien y rellenen cada cuadro con un número del 1 al 10. Nombre los números al azar y pídale que los vayan marcando con un ✓. El primero en marcar todos sus números debe ponerse de pie, mostrar su hoja y decir *Bingo!*

## HOMEWORK

Página 125 Guía Didáctica

- Entregue a los alumnos una copia de la página de tarea sugerida.

Ministerio de Educación.  
e  
cc  
Prohibida su comercialización.

## Unit 4

-  Listen and point. Say the words.

1

one

2

two

3

three

4

four

5

five

6

six

7

seven

8

eight

9

nine

10

ten

-  Sing the song.



## Count some more!



1, 2, 3 and 4,  
Clap your hands and count some more!  
5, 6, 7, now,  
Clap your hands, show us how.  
8 and 9 and then there's 10,  
Clap your hands and start again!



1, 2, 3 and 4,  
Snap your fingers and count some more!  
5, 6, 7, now,  
Snap your fingers, show us how.  
8 and 9 and then there's 10,  
Snap your fingers and start again!



1, 2, 3 and 4,  
Stamp your feet and count some more!  
5, 6, 7, now,  
Stamp your feet, show us how.  
8 and 9 and then there's 10,  
Stamp your feet and start again!



-  Count to ten.

**LESSON 6**

**MATERIALES:**

- Grabación, páginas de tarea.

**Objetivos de la lección:**

Aprender a preguntar y a decir la edad.

**Lenguaje nuevo:**

*How old are you? I'm ...*

**Vocabulario de repaso:**

Los números del 1–10

**BOUNCE INTO ACTION!**  30

- Revise que sus alumnos hayan hecho la tarea de Homework pages, Página 125, Guía Didáctica.

- Divida el curso en tres grupos. Canten la canción *Count some more!* Cada grupo debe cantar un verso diferente y realizar las acciones correspondientes.
- Señale los grupos al azar y canten los versos en cualquier orden.

**EXERCISE 1**   31

- Dibuje una torta de cumpleaños en el pizarrón y diga, *It's Benny Bounce's birthday today!* Señale a Benny Bounce y diga, *Happy Birthday, Benny Bounce!* Haga que los alumnos repitan.

- Haga la mímica apropiada y pregunte, *How old are you, Benny Bounce?* Haga que los alumnos repitan.
- Explíqueles que deben escuchar detenidamente para averiguar cuántos años cumple Benny Bounce (7 años). Ponga la grabación.
- Repita el dialogo y pídale que escriban el número en el botón de cumpleaños de Benny Bounce.

**Guión:**

**Girl:** *Happy birthday, Benny Bounce!*

**Boy:** *How old are you, Benny Bounce?*

**Bounce:** *I'm ... seven.*

**EXERCISE 2**

- Pregunte a algunos alumnos *How old are you?* Ayúdelos a responder con *I'm ...*
- Pídeles que finjan que es su cumpleaños, decoren su torta y dibujen las velas.

**EXERCISE 3**

- Divida el curso en parejas.
- Un alumno debe fingir que es su cumpleaños mientras el otro lo felicita y le pregunta la edad. Pídeles que cambien el rol y repitan el diálogo.

**BOUNCE ON!**

- 1 Invite a unos alumnos a pasar al frente por turno y mostrar su pastel. Los demás alumnos deben decir, *Happy Birthday, (nombre)! How old are you?* El alumno del frente debe responder, *I'm...* y contar las velas. (5 minutos)
- 2 Divida el curso en grupos y pídeles que formen un círculo. Un alumno de cada grupo debe señalar a otro compañero y preguntar *How old are you?* Deben continuar preguntando y respondiendo hasta que todos hayan participado. (10 minutos)

**1**  Listen and write the number on Benny Bounce's birthday button.

Happy birthday, Benny Bounce!

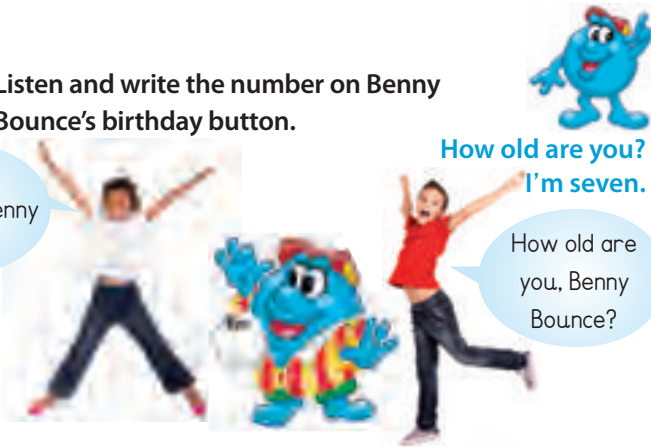

How old are you?  
I'm seven.

How old are you,  
Benny Bounce?

**2** Decorate your birthday cake. Draw your candles.

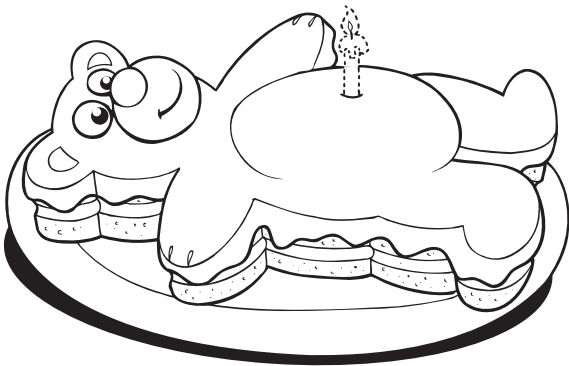

**3** Ask your friends.

 **Talk time**

How old are you?  
I'm...

## LESSON 7

## MATERIALES:

- Grabación.

## Objetivos de la lección:

Desarrollar la comprensión lectora.

Leer y actuar una historia.

## Vocabulario de repaso:

*Happy birthday*, los números, los animales.

## Lenguaje de repaso:

*What is it? / It's a ... / It isn't a ...*

## BOUNCE INTO ACTION!

- Explique a los alumnos que van a escuchar una historia. Miren las ilustraciones y pregunte a los alumnos de qué creen que va a tratar la historia.
- Comenten algunas de sus ideas.

## EXERCISE 1

- Invite a los estudiantes a mirar las ilustraciones y pregunte qué edad creen que tiene Toby.

## EXERCISE 2

- Diga *Listen* y ponga la grabación. Haga que los alumnos señalen las ilustraciones conforme escuchan.
- Pregúnteles de qué se trató la historia. Comenten quiénes son los personajes, de quién es el cumpleaños y cuántos años cumple. Vuelva a poner la grabación y diga a los alumnos que sigan el texto en sus libros.
- Invite a algunos a leer los diálogos para todo el curso. Corrijalos cuando sea necesario.

## EXERCISE 3

- Pregunte a los alumnos qué creen que dice el letrero. Pídales que rellenen las letras que faltan.
- Motívelos a buscar en la historia las palabras, *Happy birthday*, para ayudarlos con la escritura.

## BOUNCE ON!

- 1 Divida el curso en grupos de cuatro alumnos y pídale que actúen la historia. Mientras lo hacen recorra la sala ayudándolos con la pronunciación y verificando que estén trabajando debidamente.

Practiquen algunas veces, y después pase a algunos grupos al frente a actuar la historia para todo el curso. (10 – 15 minutos)

- 2 Escriba las siguientes palabras en el pizarrón: *birthday It's today. Toby's.* Pida a los alumnos que pongan las palabras en orden y escriban la oración. (*It's Toby's birthday today.*) (10 minutos)

## Unit 4

- 1  Look at the pictures. How old is Toby?

- 2  Listen and read.

## HAPPY BIRTHDAY!



**Megan:** Hi, Mom. Yummy! What is it?  
**Mom:** It's a birthday cake. It's Toby's birthday today.



**Susan:** Look, an orange tiger! Oh look! Six candles on the cake! 1, 2, 3, 4, 5, 6.



**All:** Happy birthday, Toby!  
**Toby:** But I'm seven today.



**Mom:** Of course you are seven!

- 3 Complete the sentence for Toby.

Happy birthday, Toby!



**LESSON 8**

**MATERIALES:**

- Colores, útiles escolares, grabación.

**Objetivos de la lección:**

Practicar y repasar el vocabulario de la unidad. Integrar el vocabulario nuevo al ya aprendido.

**Vocabulario de repaso:**

Los números 1 – 10, los colores.

**Lenguaje de repaso:**

*It's a... / How old are you? I'm ...*

**BOUNCE INTO ACTION!**

- Divida a los alumnos en grupos de cuatro.  
Haga que pasen al frente para actuar la historia *Happy birthday!*

**EXERCISE 1**

- Miren la ilustración juntos. Pregunte *What is it?* Motive a los alumnos a responder, *It's a birthday party!*
- Señale los juguetes y pídales que los nombren. Motíelos a dibujar dos juguetes más en las cajas y a colorear los regalos.

**EXERCISE 2**

- Dibuje una caja de regalo en el pizarrón, y dentro de ella, una pelota roja. Pregunte, *What is it?* Ayude a los alumnos a responder, *It's a red ball.* Repita el mismo procedimiento con otros regalos.
- Pida a los alumnos que escriban las frases.

**EXERCISE 3**

- Pida a los alumnos que se sienten en un círculo y diga *Let's talk about your birthday party!*
- Motíelos a hablar sobre su fiesta. Señale los regalos y el letrero con los números del uno al diez y haga preguntas para practicar el vocabulario de la unidad.

*How old are you? (I'm...)*

*What is it?*

*What color is it?*

*Is it a teddy bear? (It isn't a teddy bear. It's a...)*

*Is it red? [Señale algo rosa]*

**BOUNCE ON!**

- 1 Repasen los útiles escolares con un juego. Dígalos que va a dibujar un útil escolar o un número y a darles la primera letra de la palabra. Si el curso adivina la palabra gana un punto, si no usted gana un punto. Gana el que acumula más puntos. (10 minutos)
- 2  Canten la canción *Count some more!* Motive a los alumnos a realizar las acciones. (5 minutos)

 **Talk about ... your party**

- 1 Draw two more gifts. Color them.



- 2 Write about the gifts.

1 It's a drum.

2 It's a ball.

- 3  Talk about your party.

**BILLY'S SURPRISE**

33

- Realice las actividades previas a la lectura.
- Pida que le digan el nombre del juguete en inglés (*a truck*), el de los integrantes de la familia (*mother, father, sister*), y que identifiquen tipos de comida (*sándwich*), la bebida (*soda*), y las partes de la casa (*living room, kitchen*).
- Lea el texto en voz alta y pida a los niños que repitan después de Ud. Muestre la lámina y pida que identifiquen a los nuevos integrantes de la familia (*grandma, grandpa*) y el lugar de la casa donde están (*bedroom*).

- Pregunte a los estudiantes cuál es la relación entre la historia y el tema de la unidad.
- Pida que realicen las actividades de Página 50.

**EXERCISE 1**

- Pida a los estudiantes que miren las ilustraciones y las unan con los miembros de la familia.

**EXERCISE 2**

- Motívelos a completar el diálogo con su información personal y luego invítelos a actuar al frente de sus compañeros.

**1. Match the words and the pictures.**

mom



dad



sister

**2. Act out the dialog with your friends.**



**UNIT TEST 4**

- Recuerde que esta sección puede ser usada como revisión de la unidad, y como una instancia para que los estudiantes consoliden los contenidos, y apliquen el vocabulario y el lenguaje de la unidad.
- El test representa una oportunidad para monitorear y revisar el progreso de los estudiantes y, al mismo tiempo, provee la información necesaria al docente para conocer los puntos o temas en las que la mayoría de los estudiantes presentan problemas.

- Invite a los alumnos a trabajar individualmente, lea y explique cuidadosamente cada instrucción, y asegúrese que todos entienden cuál es la tarea a realizar.
- El resultado de este test también le proporcionará valiosa información concerniente a la enseñanza, lo cual le permitirá reflexionar y modificar actitudes y métodos usados en la unidad.

**EXERCISE 1**

- Los estudiantes leen y pintan los lápices de cera.

**EXERCISE 2**  

- Explique que van a escuchar una grabación mientras leen las oraciones. Luego deben unir las oraciones con las ilustraciones y completar los dibujos.

**Guión:**

- 1 *It's a blue ruler.*
- 2 *It's a green book.*

**EXERCISE 3**

- Pida a los estudiantes que completen los números faltantes.

**Unit Test 4**

**1** Read and color the crayons.

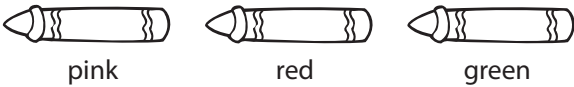

**Points**  
\_\_\_ / 3

**2**  Read, listen. Match and color.

- 1 It's a blue ruler.
- 2 It's a green book.

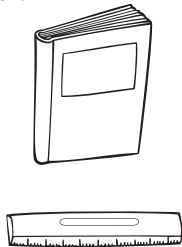

\_\_\_ / 2

**3** Read and write the number.

- |                          |                           |
|--------------------------|---------------------------|
| 1 eight <u>   8   </u>   | 4 three <u>          </u> |
| 2 five <u>          </u> | 5 nine <u>          </u>  |
| 3 one <u>          </u>  | 6 four <u>          </u>  |

\_\_\_ / 5

Total: \_\_\_ /

|   |   |   |
|---|---|---|
| 0 - 3   | 4 - 7   | 8 - 10  |
|  |  |  |



**Objetivo general de la unidad**

Demostrar comprensión de textos muy breves y simples relacionados con el alfabeto y las partes del cuerpo.

**Objetivos particulares**

**Comprensión auditiva**

Escuchar y demostrar comprensión de un texto simple en que se da información personal:

- haciendo predicciones sobre la base de conocimientos previos,
- identificando información específica,
- haciendo conexiones con experiencias personales.

**Comprensión lectora**

Leer y demostrar comprensión de un diálogo breve:

- usando conocimientos previos para hacer predicciones,
- identificando personajes,
- actuando un diálogo según el modelo.

**Expresión oral**

Decir el alfabeto. Hablar sobre las partes del cuerpo.

**Expresión escrita**

- Trazar palabras y oraciones muy simples identificando las partes del cuerpo.
- Trabaje con los estudiantes esta página introductoria de unidad observando la ilustración.

- Haga preguntas relacionadas con sus conocimientos y experiencias previas.
- Por ejemplo: ¿Qué ven en la imagen? ¿Reconocen las letras? ¿De qué creen que va a tratar la unidad? etc.
- Comparta con los estudiantes los objetivos de la unidad, e invítelos a hojear la unidad completa.
- Los temas de esta unidad representan una excelente oportunidad para que disponga del material oral extra (CD 89) con el cual los estudiantes podrán repasar y consolidar los números. Úselo en

cualquier oportunidad que considere adecuada, como introducción a una lección, como texto de audición adicional, como una forma de ampliar el vocabulario, etc. En este caso, puede asignar una estrofa a cada alumno como tarea extra para memorizar en la casa y luego repetirla la clase siguiente.

**Unit 5 ABC**

**You will:**

- Listen to songs.
- Give personal information.
- Identify parts of the body.
- Learn the alphabet.

52  
fifty-two

**GETTING READY****EXERCISE 1**

- Las preguntas de esta sección están relacionadas con los objetivos de aprendizaje establecidos para la unidad. Haga preguntas en español, como: ¿Qué falta en las palabras?, ¿conocen las letras que hay que escribir?, ¿en qué orden están presentadas las palabras?
- Recuerde que estas actividades pueden realizarse en español si el nivel lingüístico de los alumnos no permite hacerlo en inglés.

**EXERCISE 2**

- La segunda pregunta de esta sección está destinada al tratamiento de los prerrequisitos necesarios para atender los contenidos de esta unidad.
- En este caso, es importante que los estudiantes reconozcan los números como punto de partida para abordar los contenidos de la unidad. Pida a los estudiantes que tracen los números de la lista.

**Getting ready****1 Complete.**

\_\_\_ ook



\_\_\_ rayon

**5**

\_\_\_ ive



\_\_\_ iraffe



\_\_\_ encil

**10**

\_\_\_ en

**2 Write.****1** one**6** six**2** two**7** seven**3** three**8** eight**4** four**9** nine**5** five**10** ten

**LESSON 1**

**MATERIALES:**

- Grabación, hoja de Song Activity Sheet 6, cartulina blanca, lápices de colores, tijeras, pegamento, páginas de tarea.

**Objetivos de la lección:**

Aprender el abecedario. Aprender la canción *The alphabet song*.

**BOUNCE INTO ACTION!**

- Pida a sus alumnos que pasen al pizarrón y escriban cualquier letra del abecedario.
- Señálelas, nómbrelas y hágales repetir.

**EXERCISE 1** 

- Diga que van a escuchar una canción.
- Hágales escuchar las primeras dos líneas hasta... *song!* y hágales repetir.
- Continúe hasta el final.
- Repítala y cántenla todos juntos.
- Realice las actividades de la hoja Song Activity Sheet 6.

**EXERCISE 2** 

- Diga que van a escuchar el abecedario completo. Ponga la grabación, diga *Repeat* y repita con ellos la primera vez.
- Ponga la grabación de nuevo y haga que repitan.

**Guión:**

*a b c d e f g h i j k l m n o p q r s t u v w x y z*

*(ei, bi, si, di, ef, lli, eich, ai, llei, kei, el, em, en, ou, pi, ar, es, ti, iu, vi, dabl iu, ex, uai, zet)*

**Nota:** La transcripción no usa símbolos fonéticos, es una transcripción muy simplificada usando las letras del alfabeto.

**EXERCISE 3**

- Lea el abecedario con sus alumnos y encuentren las letras que faltan.
- Cuando digan la letra faltante, muéstrela en el pizarrón y enciérrala en un círculo, pídale que la copien y continúe de la misma manera.

**WORD WINDOW**

(Actividad concreta)

- Divida al curso en cuatro grupos. Pídale que recorten una cartulina a lo largo en cuatro partes y que dibujen en cada una seis letras del abecedario tal y como vienen en la canción. Haga que decoren cada tira.
- Decoren la sala de clases con los abecedarios.



**BOUNCE ON!**

- 1 Divida al grupo en filas. Haga que la primera fila nombre la primera letra del alfabeto, la segunda la que sigue, y así sucesivamente. (5 minutos)
- 2 Debe nombrar la primera letra, el segundo la que sigue, y así sucesivamente. (10 – 15 minutos)

**HOMEWORK**

Página 126 Guía Didáctica

- Entregue a los alumnos una copia de la página de tarea sugerida.

**Unit 5**

**1**  Listen and sing the song.

*The alphabet song*

Come on, kids!  
Let's sing the alphabet song!  
a, b, c, d, e, f,  
Sing the alphabet song!  
g, h, i, j, k, l,  
Come on, sing along!  
m, n, o, p, q, r,  
The alphabet song is best by far!  
s, t, u, v, w, x, y, z,  
Sing the alphabet song with me!

**2**  Listen and repeat the alphabet.

**3** Help Kenny Crayon write the missing letters.

a b  c d e f \_ h i  
\_ \_ l m n \_ p q r  
s t \_ v w x \_ z

**54**  
fifty-four



**LESSON 2**

**MATERIALES:**

- Grabación, una hoja de papel por alumno, lápices de colores, página de tareas.

**Objetivos de la lección:**

Desarrollar la comprensión de lectura.  
Aprender a deletrear.

**Lenguaje nuevo:**

*How do you spell ...?*

**BOUNCE INTO ACTION!**

- Revise que sus alumnos hayan hecho la tarea de Homework pages, Página 126, Guía Didáctica.

- Pida a sus alumnos que dibujen cualquier letra del abecedario muy grande en la hoja de papel.
- Haga que la muestren al grupo para que la nombren.

**EXERCISE 1**

- Pregunte a los alumnos si saben deletrear sus nombres. Deletree su propio nombre en inglés y vaya escribiendo las letras una a una en la pizarra. Luego, pídale que deletreen sus nombres en pares y que deletreen también el de su compañero. Luego, introduzca el concepto *spell* en inglés, y haga la

pregunta *how do you spell your name?* Invite a algunos alumnos a pasar a la pizarra y que deletree el nombre de uno de sus compañeros.

**EXERCISE 2**

- Dígalos que van a escuchar una conversación de Benny Bounce y una niña. Diga *Listen and read* y hágalos seguir la grabación en el libro.

**EXERCISE 3**

- Lean todos juntos el diálogo.
- Pida a los alumnos que pasen al frente de a dos y actúen el diálogo.

**EXERCISE 4**

- Pida a un alumno que pase al frente y pregúntele *What's your name?* Luego pregunte *How do you spell it?* Haga que el grupo repita la pregunta y que el alumno conteste.
- Haga que los alumnos se pregunten unos a otros.

**BOUNCE ON!**

- 1 Diga el nombre de un alumno y pida que lo deletreen mientras usted escribe en el pizarrón exactamente lo que le dicten. (5 – 10 minutos)
- 2 Divida al grupo en dos. Diga un nombre y pida al primer grupo que lo deletree. Diga otro nombre. Haga que el segundo grupo lo deletree. Continúe de la misma manera. Gana el grupo que no se equivoque. (5 – 10 minutos)

**1** **What's your name's initial? Tell your friends.**

**2** **Listen and read.**

Hi!  
I'm Benny Bounce.

Hi!  
How do you spell Benny?

B-e-n-n-y.  
What's your name?

Julia.  
J-u-l-i-a.

**What's your name?  
I'm...**

**3** **Act out the dialogue in Exercise 1.**

**4** **Ask and answer.**

What's your name?

I'm Benny Bounce.

**LESSON 3**

**MATERIALES:**

- Hojas de papel con letras, grabación, hojas de papel blanco, lápices de colores, cinta adhesiva.

**Objetivos de la lección:**

Desarrollar la comprensión auditiva.  
Ordenar alfabéticamente.

**Vocabulario de repaso:**

Números 1 – 10.

**BOUNCE INTO ACTION!**

- Pegue sobre el pizarrón seis hojas de papel con letras escogidas al azar.
- Pida a los alumnos que las ordenen alfabéticamente y numeren del 1 al 6.
- Continúe de la misma manera con las demás letras.

**EXERCISE 1**

- Elija al azar seis nombres de sus alumnos y escríbalos en el pizarrón.
- Pídales que hagan lo mismo en sus libros.

**EXERCISE 2**

- Pida que lo ayuden a encontrar qué nombre va primero. Encierre la primera letra en un círculo.
- Haga que los ordenen alfabéticamente y numeren. Pídales que hagan lo mismo en sus libros.
- Copie los nombres en el pizarrón ya ordenados.

**EXERCISE 3**

- Pregunte con quién está Benny y qué hace el niño. Pregunte qué escribe.
- Diga *Listen* y ponga la grabación. Pregunte qué dice Benny.
- Ponga la grabación. Pregunte qué números dice, escríbalos en el pizarrón y diga *Complete*. Haga que los escriban en sus libros.

**Guión:**

**Boy:** *What's your name?*

**Bounce:** *My name's Benny Bounce.*

**Boy:** *How do you spell Bounce?*

**Bounce:** *B-o-u-n-c-e.*

**Boy:** *What's your telephone number?*

**Bounce:** *2-1-7-0-9-3-6.*

**Boy:** *Thanks, Benny Bounce!*

**EXERCISE 4**

- Escriba en el pizarrón *Class telephone list*. Recuérdeles la pregunta *What's your telephone number?* Escríbala en el pizarrón.
- Pida a los alumnos que escriban en una hoja los nombres de cinco compañeros y que les pidan sus números.

**BOUNCE ON!**

- 1 Divida al curso en ocho grupos. Cada grupo debe cantar una línea de la canción omitiendo una palabra o letra del abecedario. El resto del curso debe decir lo que falta. Haga una ronda de práctica. Diga m, n, o, \_\_\_, q, r y pida que le digan qué letra falta. (5 – 10 minutos)
- 2 Pegue las hojas con las letras sobre el pizarrón en desorden. Divida al curso en dos. Cada grupo debe nombrar una letra y decir una palabra con ella. (5 – 10 minutos)

Unit 5

**1 Write the names of six people in your class.**

|         |         |
|---------|---------|
| 1 _____ | 4 _____ |
| 2 _____ | 5 _____ |
| 3 _____ | 6 _____ |

**2 Write the names again in alphabetical order.**

|         |         |
|---------|---------|
| 1 _____ | 4 _____ |
| 2 _____ | 5 _____ |
| 3 _____ | 6 _____ |

**3 Listen and complete Benny Bounce's telephone number.**

Benny Bounce's telephone number is 2 \_\_\_ 7 0 9 \_\_\_ 6.

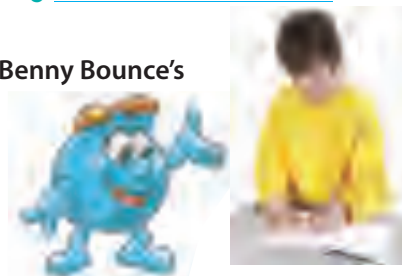

**4 Make a class telephone list. Ask and answer.**

Name: \_\_\_\_\_

 \_\_\_\_\_

Name: \_\_\_\_\_

 \_\_\_\_\_





**LESSON 4**

**MATERIALES:**

- Grabación, una hoja de papel por alumno, lápices de colores.

**Objetivos de la lección:**

Ordenar alfabéticamente.  
Clasificar el vocabulario por temas.  
Hablar de los gustos.

**Lenguaje nuevo:**

*I like...*

**Vocabulario nuevo:** *toy chest.*

**BOUNCE INTO ACTION!** 36

- Ponga la primera línea de la canción *The Alphabet song*. Anime a sus alumnos a cantar la segunda línea.
- Siga así hasta el final.
- Repita la grabación y cántenla todos juntos.

**EXERCISE 1**

- Pida a los alumnos que observen los dibujos de los juguetes y sus correspondientes nombres.
- Pídales que decidan cuales juguetes le gustan al niño y cuales le gustan a la niña.

- Luego de eso, pídeles que copien en las líneas correspondientes los nombres de los juguetes en orden alfabético. Repase con ellos el abecedario si es necesario, y corrija la ortografía.
- Pregunte a los alumnos qué juguete les gusta más a ellos, e invítelos a reproducir la oración completa, usando la estructura *I like...*

**EXERCISE 2**

- Pregunte a sus alumnos dónde guardan sus juguetes. Presente *toy chest*.
- Pídales que nombren los juguetes que se ven y escríbalos en el pizarrón.
- Pregunte qué otros juguetes conocen y haga que tracen los que aparecen en su libro.
- Recorra la sala ayudando.

**EXERCISE 3**

- Diga *It's talk time*. Señale la ilustración del cajón. Pregunte *What is it?* para que le respondan a *toy chest*. Explique que van a hacer oraciones y preguntas sobre el cajón que tienen en casa.
- Diga *I like my kite*. Haga que le pregunten *What color is it?* Contesté *It's yellow*.
- Pase a dos alumnos al frente. Explique que deben continuar de la misma manera.
- Coloque a sus alumnos en parejas y haga que continúen hablando de los juguetes que les gustan.

**BOUNCE ON!**

- 1 Pida a sus alumnos que dibujen una palabra del vocabulario en una hoja de papel. Haga que seis alumnos pasen al frente y muestren sus dibujos. El resto deberá ordenarlos alfabéticamente según sus dibujos. Continúe con grupos de seis. (5 – 10 minutos)
- 2 Pida a un alumno que deletree cualquier palabra del vocabulario conocido. El resto del grupo deberá decir la palabra. Por ejemplo, diga C-A-T. Los alumnos deben decir *Cat*. (5 – 10 minutos)

**1** Write the words in the correct bubble, in alphabetical order.



Hoop



Doll



Drum



I like...



Teddy bear



Ball



Kite

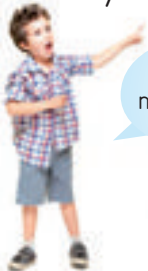

I like my \_\_\_\_\_,  
my \_\_\_\_\_ and my \_\_\_\_\_.

I like my \_\_\_\_\_,  
my \_\_\_\_\_ and my \_\_\_\_\_.



**2** Write three more words in the toy chest.



I like my doll.

**3** Tell your friends what toys you like.



**LESSON 5**

**MATERIALES:**

- Grabación, *flashcards*.

**Objetivos de la lección:**

Aprender las partes del cuerpo.

**Vocabulario nuevo:**

*leg, arm, hand, foot, head, tummy*. Plurales.

**BOUNCE INTO ACTION!**

- Pida a sus alumnos que realicen acciones difíciles, como tocarse la oreja izquierda con la mano derecha por detrás de la cabeza. Presente el vocabulario nuevo.

**EXERCISE 1**   40

- Utilice las *flashcards* de la lección siguiendo las sugerencias de la Página 9.
- Señale las ilustraciones de las partes del cuerpo en el libro y diga *Listen and say*.
- Pida que los alumnos señalen las partes del cuerpo conforme la grabación los mencione y presione el botón de pausa después de cada palabra para que los alumnos la repitan.

**Guión:**

*leg – legs; arm – arms; hand – hands; foot – feet; head; tummy.*

**EXERCISE 2**

- Pida a los alumnos que observen la fotografía. Pregunte qué parte del cuerpo señala el número 1. Pida que la escriban en la línea.
- Coloque a sus alumnos en parejas. Haga que escriban las palabras faltantes.
- Recorra la sala de clases ayudando.

**EXERCISE 3**   41

- Diga *Listen and check*. Ponga la grabación. Pare después de cada palabra para que tengan tiempo de revisar y corregir.

- Haga que pronuncien la primera palabra. Diga *Spell* y haga que la deletreen. Continúe con las demás palabras.

**Guión:**

- 1 *head, H – E – A – D*
- 2 *arms, A – R – M – S*
- 3 *hand, H – A – N – D*
- 4 *tummy, T – U – M – M – Y*
- 5 *legs, L – E – G – S*
- 6 *feet, F – E – E – T*

- Utilice las *flashcards* para ampliar el vocabulario de las partes del cuerpo.

**BOUNCE ON!**

- 1 Pase un alumno al frente y pídale que muestre y mueva una parte del cuerpo. El grupo deberá nombrar la parte que él mueva o muestre. Cambie de alumno. (5 – 10 minutos)
- 2 Pase a un alumno al frente y pídale que nombre las partes del cuerpo. El grupo deberá mover la parte del cuerpo que su compañero nombre. Cambie de alumno dos o tres veces. (5 – 10 minutos)

**Unit 5**

**1**  **Listen and point. Say the words.**

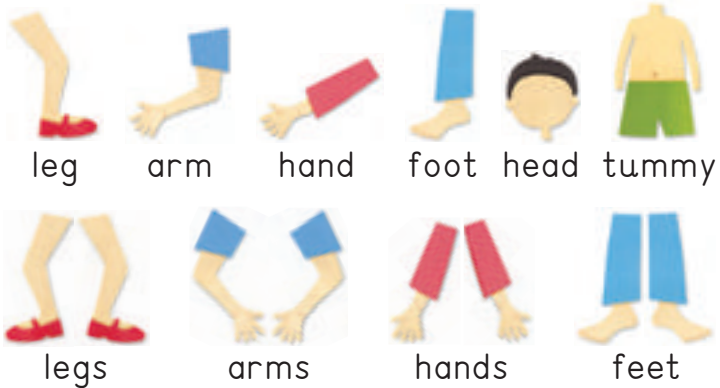



leg arm hand foot head tummy  
legs arms hands feet

**2** **Label the picture.**



1 \_\_\_\_\_ 4 \_\_\_\_\_  
2 \_\_\_\_\_ 5 \_\_\_\_\_  
3 \_\_\_\_\_ 6 \_\_\_\_\_

**3**  **Listen and check. Spell the words.**



**LESSON 6**

**MATERIALES:**

- Trozo de cartulina blanca para cada alumno, lápices de colores, grabación, páginas de tarea.

**Objetivos de la lección:**

Demostrar pertenencia.

**Lenguaje nuevo:**

*This is my... , These are my...*

**Vocabulario de repaso:**

*leg, arm, hand, foot, head, tummy.* Plurales.

**BOUNCE INTO ACTION!**

- Haga que todos los alumnos se paren. Explíqueles que va a nombrar muy rápidamente las partes del cuerpo. Ellos deberán tocarlas sin equivocarse. El que se equivoca se sienta. Incluya singulares y plurales.

**EXERCISE 1**  

- Señale las ilustraciones de los monos en el libro y diga *Listen and write*.
- Pida que señalen al mono correspondiente conforme la grabación lo mencione.

- Escriba en el pizarrón *This is my...* y abajo *These are my...* Ponga la grabación de nuevo para los primeros dos monos. Párela y pida a un alumno que pase al pizarrón y complete *hand* y *hands*.
- Repita hasta completar el ejercicio.
- Pida a sus alumnos que tracen en sus libros las palabras que le corresponde a cada mono.

**Guión:**

- |                              |                             |
|------------------------------|-----------------------------|
| 1 <i>This is my hand.</i>    | 5 <i>This is my foot.</i>   |
| 2 <i>These are my hands.</i> | 6 <i>These are my feet.</i> |
| 3 <i>This is my arm.</i>     | 7 <i>This is my leg.</i>    |
| 4 <i>These are my arms.</i>  | 8 <i>These are my legs.</i> |

**BOUNCE ON!**

- 1 Ponga a sus alumnos en parejas. Uno debe dictar al otro una parte del cuerpo para que la dibuje. Invierta los roles. (5 – 10 minutos)
- 2 Entregue un trozo de cartulina blanca a cada alumno. Pídale que tracen el contorno de la mano sobre la cartulina. Haga que escriban *This is my hand*, su nombre, edad y que se lo regalen a alguien de su familia. (10 – 15 minutos)

**HOMEWORK**

Página 127 Guía Didáctica.

- Entregue a los alumnos una copia de la página de tarea sugerida.



**LESSON 7**

**MATERIALES:**

- Grabación, hoja fotocopiable de Song Activity Sheet 7 para cada alumno, música (opcional), páginas de tarea.

**Objetivos de la lección:**

Aprender la canción *The happy body song*.  
Repasar las partes del cuerpo.

**Vocabulario nuevo:**

*happy, body, clap, pat, nod, shake, relax.*

**BOUNCE INTO ACTION!**

- Revise que sus alumnos hayan hecho la tarea de Homework pages, Página 127, Guía Didáctica.
- Dibuje parte de una mano en el pizarrón y pregunte *What is it?* Los alumnos deben tratar de adivinar qué parte del cuerpo es antes de que usted termine de completar el dibujo. Repita con otra parte del cuerpo.

**EXERCISE 1**

- Demuestre *happy* y *body*.
- Diga a los alumnos que van a escuchar una canción. Ponga la grabación hasta la primera estrofa.
- Vuelva a poner la grabación parando después de cada línea y dígales *Repeat* para que repitan a coro.
- Continúe con cada estrofa hasta que los alumnos hayan cantado toda la canción.
- Repita la canción y canten todos juntos.
- Realice las actividades de la hoja Song Activity Sheet 7.

**BOUNCE BACK**

(Actividad de repaso)

- Pida a los estudiantes que completen con los números siguientes en cada serie.

**BOUNCE ON!**

- 1 Divida al curso en tres grupos, asigne una estrofa de la canción a cada uno y pídale que las canten por turnos. El coro lo cantan todos juntos. (5 minutos)

- 2 Pida a los alumnos que se pongan de pie. Ponga música. Diga una oración de la canción. Los alumnos deben realizar la acción mientras dure la música. Al parar la música deben quedarse quietos. Quien realice la acción equivocada o se mueva cuando para la música, pierde. (5 – 10 minutos)

**Unit 5**

**1** **Sing the song.**

*The happy body song*

This is the happy body song.  
Let's all sing it. It won't take long!  
My body's happy,  
What about you?  
 Sing the song. I'll sing it too!

Clap your hands!  
Clap to the beat!  
Stamp! Stamp! Stamp!  
Stamp those feet!  
*Chorus*

Pat your tummy!  
Pat! Pat! Pat!  
Nod your head!  
Just like that!  
*Chorus*

Shake your legs!  
Shake! Shake! Shake!  
And now relax,  
Let's take a break!  
*Chorus*

**Write the next number in the sequence.**

|   |   |   |   |   |       |
|---|---|---|---|---|-------|
| 1 | 1 | 2 | 3 | 4 | _____ |
| 2 | 3 | 4 | 5 | 6 | _____ |
| 3 | 6 | 7 | 8 | 9 | _____ |
| 4 | 5 | 6 | 7 | 8 | _____ |

|   |       |   |
|---|-------|---|
| 1 | 2 - 3 | 4 |
|   |       |   |

**60**  
sixty

**7**

**LESSON 8**

**MATERIALES:**

- Grabación, póster *The Alphabet*, hoja de papel por alumno.

**Objetivos de la lección:**

Hablar acerca del abecedario. Consolidar los contenidos de la unidad.

**Vocabulario nuevo:**

*jeans, queen, umbrella, vegetables, water, x-ray, yogurt, zebra.*

**BOUNCE INTO ACTION!** 

- Diga a sus alumnos que van a escuchar una grabación. Ponga la introducción musical de *The happy body song* y pregunte si la reconocen. Ponga la grabación desde el principio y canten juntos.

**EXERCISE 1**

- Pida a sus alumnos que nombren las figuras que ven en el dibujo y digan la letra con que empiezan.
- Presente *jeans, queen, umbrella, vegetables, water, x-ray, yogurt, zebra.*

- Pregunte a qué letras les falta su pieza.
- Dirija su atención a las cinco piezas sueltas y pídaselas que digan en qué letra va cada una.

**EXERCISE 2**

- Señale la ilustración del libro y pregunte *What is it?* Pregunte *How do you spell apple?*
- Haga que le dicten *a-p-p-l-e* y escríbalos en el pizarrón.
- Diga *Write* y haga que lo tracen en su libro.

**EXERCISE 3**

- Coloque el póster de la unidad donde todos puedan verlo. Diga *Let's talk about the alphabet.*
- Pida a varios alumnos que pasen al frente a trabajar con el póster.

- Elija un objeto y haga preguntas con respecto a él. Diga *Point to something red . . .*

*Is it an apple? How do you spell apple?*

(señale la cebra) *Is it a zebra?*

(señale al cerdo) *What is it?*

*What color is it?*

*Show me a queen.*

- Haga que le pregunten sobre un objeto que comience con otra letra.
- Diga *Talk* y ponga a sus alumnos a trabajar en parejas en sus libros.

**BOUNCE ON!**

- 1 Escoja de cinco a diez letras del abecedario. Escríbalas en el pizarrón. Pida a sus alumnos que nombren todas las cosas que conozcan que empiecen con esas letras. (5 – 10 minutos)
- 2 Ponga a sus alumnos a trabajar en parejas. Haga que un alumno dibuje un objeto del diccionario y lo muestre al otro. El otro debe decir la letra con la que empieza el dibujo. Invierta los roles. (5 – 10 minutos)

 **Talk about ... the alphabet**

**1 Complete the picture.**



**2 Write the letters of the word.**

How do you spell  ?  a - p - p - l - e

**3 Spell the words in Exercise 2.**

How do you spell ...?



**EMMA`S BODY** 

- Realice las actividades previas a la lectura. Explique que van a leer una historia. Lea y escriba el título en el pizarrón. Pida que adivinen de qué va a tratar la historia, qué es lo que sucede, y quienes son los protagonistas.
- Haga una lectura dramatizada, pida que observen las imágenes y que validen sus predicciones. Ponga la grabación y vaya mostrando las ilustraciones mientras se desarrolla la historia.

- Al terminar, invítelos a dramatizar los diálogos de la historia en parejas. Motívelos a que desarrollen otros diálogos cambiando las partes del cuerpo.
- Pídales que realicen las actividades de la Página 62.

**EXERCISE 1**

- Los estudiantes identifican la parte del cuerpo en línea punteada y la pintan.

**EXERCISE 2**

- Pida que completen las oraciones del ejercicio 1.

**1. Trace the part of the body in the pictures.**

This is my head.

These are my arms.

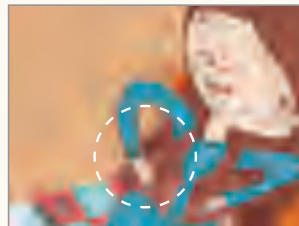
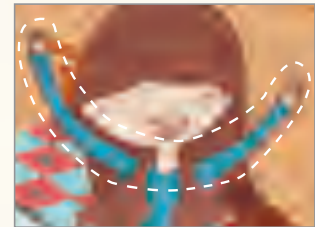

This is my hand.

**2. Complete the sentences in Exercise 1.**

**UNIT TEST 5**

- Esta sección puede ser usada como revisión de la unidad, como una instancia para que los estudiantes consoliden los contenidos, y apliquen el vocabulario y el lenguaje de la unidad.
- El test representa una oportunidad para monitorear y revisar el progreso de los estudiantes y, al mismo tiempo, provee la información necesaria al docente para conocer los puntos o temas en los que la mayoría de los estudiantes presentan problemas.

- Invite a los alumnos a trabajar individualmente, lea y explique cuidadosamente cada instrucción, y asegúrese que todos entienden cuál es la tarea a realizar.
- El resultado de este test le proporcionará asimismo valiosa información concerniente a la enseñanza, lo cual le permitirá reflexionar y modificar actitudes y métodos usados en la unidad.

**EXERCISE 1**   45

- Explique que deben leer el nombre de los animales mientras escuchan una grabación. Deben escribir el nombre de los animales en orden alfabético.

**Guión:**

*cat – tiger – alligator – elephant.*

**EXERCISE 2**

- Pida que lean los globos de texto y miren las ilustraciones. Luego, deben escoger la alternativa correcta según la parte del cuerpo que el mono esté mostrando.
- Invite a los estudiantes a pintar la carita correspondiente al puntaje obtenido.

**Unit Test 5**

**1**  Listen, read, and put the words in alphabetical order.

|   |  |  |  |
|---|--|--|--|
| <br>cat | <br>tiger | <br>alligator | <br>elephant |
|---|--|--|--|

1 \_\_\_\_\_ 2 \_\_\_\_\_ 3 \_\_\_\_\_ 4 \_\_\_\_\_

**2** Circle the correct option.

**1** This is my arm / foot.

**2** This is my head / foot

**3** These are my hands / legs.

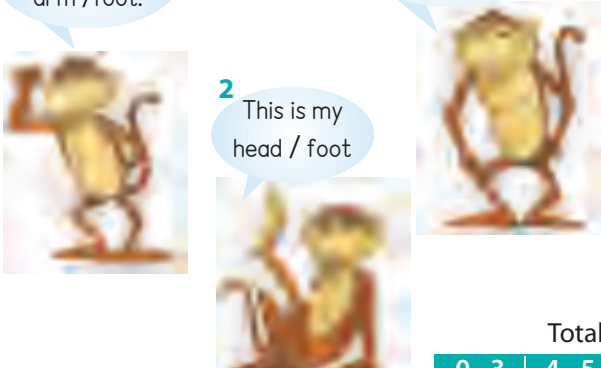

**Points**

\_\_\_ / 4

\_\_\_ / 3

Total: \_\_\_ / 7

|   |   |   |
|---|---|---|
| 0 - 3   | 4 - 5   | 6 - 7   |
|  |  |  |



**Objetivo general de la unidad**

Demostrar comprensión de textos muy breves y simples relacionados con acciones cotidianas.

**Objetivos particulares****Comprensión auditiva**

Escuchar y demostrar comprensión de una canción relacionada con instrucciones simples:

- haciendo predicciones sobre la base de conocimientos previos,
- identificando sonidos propios del inglés,
- siguiendo las instrucciones de la canción y dando instrucciones a los compañeros.

**Comprensión lectora**

Leer y demostrar comprensión de una historia breve:

- usando elementos visuales para hacer predicciones,
- identificando personajes,
- actuando la historia según el modelo.

**Expresión oral**

Expresar instrucciones simples.

**Expresión escrita**

Trazar palabras y oraciones muy simples para dar instrucciones.

- Trabaje con los estudiantes esta página introductoria de unidad observando la ilustración.
- Haga preguntas relacionadas con sus conocimientos y experiencias previas.

Por ejemplo: ¿Qué ven en la fotografía? ¿Dónde están los niños? ¿Qué están haciendo?, etc.

- Comparta con los estudiantes los objetivos de la unidad, e invítelos a hojear la unidad completa.
- El material oral extra (C90) puede usarse durante esta unidad en la oportunidad en que usted considere conveniente. Representa una excelente oportunidad para repasar los temas, para presentar vocabulario nuevo, como texto de audición adicional, como una forma de ampliar el vocabulario, etc. Al poner la canción, pida a los estudiantes que reconozcan las instrucciones en ella.

# Unit 6 Do it!



**You will:**

|   |  |
|---|--|
| <ul style="list-style-type: none"> <li>● Read and listen to a song.</li> <li>● Follow and give instructions.</li> </ul> | <ul style="list-style-type: none"> <li>● Read and listen to a story.</li> <li>● Talk about instructions at the zoo.</li> </ul> |
|---|--|

**GETTING READY**

**EXERCISE 1**

- Las preguntas de esta sección están relacionadas con los objetivos de aprendizaje establecidos para la unidad. Haga preguntas en español, como: ¿Qué hacen estos niños? ¿Pueden hacer la mímica? ¿Pueden dar más ejemplos de acciones?, etc.

**Nota:** Estas actividades y la siguiente pueden realizarse en español si el nivel lingüístico de los alumnos no permite hacerlo en inglés.

**EXERCISE 2**

- La segunda pregunta de esta sección está destinada al tratamiento de los prerrequisitos necesarios para atender los contenidos de esta unidad.
- En este caso, es importante que los estudiantes identifiquen y reconozcan las partes del cuerpo para abordar los nuevos contenidos y estructuras.

**Getting ready**

**1** Mime the actions.



**2** Complete the words.

a. h \_ \_ d

b. \_ \_ nd

c. l \_ g

d. f \_ o \_



## LESSON 1

## MATERIALES:

- Hoja de BLM 4 para cada alumno, papel con diseño de ladrillos, una hoja de papel blanco, tijeras, pegamento, lápices de colores, páginas de tarea.

## Objetivos de la lección:

Presentar partes de una habitación y algunos verbos.

## Vocabulario nuevo:

*window, door, floor, wall, touch, jump, walk, run.*

## BOUNCE INTO ACTION!

- Toque la ventana, la puerta, señale el techo y el piso. Diga las palabras apropiadas y escribálas en el pizarrón. Haga que los alumnos las repitan e identifiquen variando el orden.
- Demuestre los verbos y pida que el grupo realice la mímica. Escribalos en el pizarrón.

EXERCISE 1   47

- Utilice las *flashcards* de la lección siguiendo las sugerencias de la Página 9.
- Señale las imágenes en el libro y diga *Listen and point*.
- Haga que los alumnos señalen las imágenes de los niños conforme la grabación las mencione. Ponga la grabación.
- Diga *Say the words*. Repita la grabación y párela después de cada palabra para que los alumnos repitan.

## Guión:

*touch – walk – jump – run – floor – window – door – wall.*

## EXERCISE 2

- Pida a los alumnos que tracen las palabras.
- Lean todos juntos para revisar.

## WORD WINDOW (Actividad concreta)

- Use la hoja BLM 4. Demuestre como recortar la casa en el papel de ladrillo.
- Pida que dibujen una puerta y una ventana en el papel blanco, las coloreen, recorten y peguen en la casa.

- Pida que recorten ocho rectángulos de papel blanco. Escriban *window, door, floor, wall* y péguenlos en los lugares correspondientes. Escriban *touch, jump, walk, run* y péguenlos en el techo de la casa.

## BOUNCE ON!

- 1 Diga *door* y los alumnos de adelante de cada fila deberán correr a tocar la puerta. Gana puntos la fila ganadora. Continúe con las demás palabras, cambiando a los alumnos. (5 – 10 minutos)

- 2 Camine y diga a los alumnos que lo imiten, luego pregunte *Run?* Haga que digan *Yes* si es cierto, y si no que corrijan, por ejemplo, *No, walk!* (5 – 10 minutos)

## HOMEWORK

Página 128 Guía Didáctica

- Entregue a los alumnos una copia de la página de tarea sugerida.



Unit 6



1



**Listen and point.**  
**Say the words.**



touch



walk



jump



floor



window



run



door



wall

2



**Write the words in Exercise 1.**

66  
sixty-six



**LESSON 2**

**MATERIALES:**

- Música alegre, grabación, hoja fotocopiable de Song Activity Sheet 8, páginas de tarea.

**Objetivos de la lección:**

Desarrollar la comprensión auditiva.  
Dar instrucciones.  
Aprender la canción *Do it!*

**Lenguaje nuevo:**

*Walk to the window.*

**BOUNCE INTO ACTION!**

- Revise que sus alumnos hayan hecho la tarea de Homework pages, Página 128, Guía Didáctica.
- Pida que se pongan de pie. Diga uno de los verbos que conocen y ponga la música para que lo realicen mientras suena. Al parar la música deben quedarse quietos. El que realice la acción equivocada o se mueva cuando pare la música, pierde.

**EXERCISE 1**

- Pida que observen a Bounce y pregúnteles que parte de la canción está representando (*Jump to the wall*).
- Pida a un alumno que pase al pizarrón y la escriba.

**EXERCISE 2**

- Diga a los alumnos que van a escuchar una canción. Ponga la grabación.
- Repítala por líneas y haga que los alumnos canten.
- Realice las actividades de la hoja Song Activity Sheet 8.

**EXERCISE 3**

- Diga que van a escuchar órdenes. Ponga la grabación. Diga *Act out* y párela después de cada orden para que la puedan actuar.

**Guión:**

- |                            |                             |
|----------------------------|-----------------------------|
| 1 <i>Walk to the wall!</i> | 4 <i>Touch your head!</i>   |
| 2 <i>Touch your legs!</i>  | 5 <i>Run to the window.</i> |
| 3 <i>Jump to the door!</i> | 6 <i>Touch your feet!</i>   |

**EXERCISE 4**

- Diga *It's Talk Time!* Pase a un alumno al frente, dígame *Touch your head*. Pídale que él le dé una orden a usted y realícela.
- Póngalos en parejas. Pídale que hagan lo mismo.

**BOUNCE ON!**

- 1 Explique que sólo obedecerán la orden si primero dijeron *Simon Says*. Escoja un alumno que dirija. Cambie al que dirige. (5 – 10 minutos)
- 2 Pida que escriban una acción en un papel sin poner su nombre. Recoja los papeles. Pida a tres alumnos que saquen un papel, lean la acción y la realicen. Continúe con el resto del grupo. (10 – 15 minutos)

- 1 Look at Benny Bounce. Write the line from the song.



Walk to the window.



Jump to the wall and touch your head.

- 2 Sing the song.

**Do it!**

Walk to the window and touch your nose!  
Run to the door and touch your toes!  
Jump to the wall and touch your head!  
Fall on the floor! It's time for bed!

- 3 Listen and act out.



Touch your arms!

- 4 Give directions to your friends.

## LESSON 3

## MATERIALES:

- Grabación, lápices de colores.

## Objetivos de la lección:

Practicar instrucciones.

## Vocabulario nuevo:

*kangaroo, bear.*

## Vocabulario de repaso:

*touch, jump, run, walk.*

BOUNCE INTO ACTION! 

- Diga a sus alumnos que van a escuchar la canción *Do it!*
- Ponga la grabación, escuchen la mitad de la primera línea hasta *and*, y deténgala.
- Pida a sus alumnos que canten el resto. Haga lo mismo con las otras líneas.
- Cántenla todos juntos.

## EXERCISE 1

- Señale cada animal por turno y diga su nombre. Pida a los alumnos que los repitan.
- Pregunte a sus alumnos lo que está haciendo el elefante y cuál es la orden.
- Pida a los alumnos que unan las palabras al dibujo en el libro. Continúe con los demás animales.

- Diga a los alumnos *Color* y haga que colorean las ilustraciones.
- Camine por la sala ayudándolos y motivándolos.

## EXERCISE 2

- Dígale a sus alumnos que escojan una oración de la canción y la escriban.
- Haga que dibujen el animal correspondiente haciendo lo que se pide en el cuadro.
- Pida que pasen al frente a mostrar sus dibujos. El resto del curso tiene que decir la oración de la canción.

## BOUNCE ON!

- 1 Pida a sus alumnos que cubran la oración del ejercicio anterior y muestren el dibujo a sus compañeros para que identifiquen la orden. (5 minutos)
- 2 Escriba en el pizarrón *Touch... Jump to... Run to... Walk to...* Divida el curso en dos grupos. Explique que un grupo debe decir *Touch the pen* o cualquier otro objeto que conozcan. El otro grupo debe continuar de la misma manera con el siguiente verbo. (5 – 10 minutos)

## Unit 6

## 1 Help Kenny Crayon match the sentences to the pictures. Color the pictures.

1 Touch your head!

2 Jump to the chair!

3 Run to the table!

4 Walk to the door!

5 Touch your arms!



## 2 Write a sentence. Draw the picture.





**LESSON 4**

**MATERIALES:**

- Lápices de colores, *flashcards*.

**Objetivos de la lección:**

hablar de lo que pueden hacer.

**Lenguaje nuevo:** *I can...*

**Vocabulario nuevo:**

*child, children.*

**Vocabulario de repaso:**

*jump, touch, walk, run, window, door, wall, floor.*

**BOUNCE INTO ACTION!**

- Ponga a sus alumnos en parejas. Un alumno debe realizar una acción y

el otro debe nombrarla. Por ejemplo, un alumno corre a la puerta. El otro dice *Run to the door!* Invierta los roles.

- Utilice las *flashcards* de la unidad para ampliar y repasar el vocabulario de la lección anterior.

**EXERCISE 1**

- Señale a los cuatro niños. Presente *child* y *children*. Pregunte cuántos niños son.
- Llame su atención a los cuatro objetos. Haga que nombren todos.

- Explique que cada niño debe seguir su camino para encontrar un objeto. Pida que lo sigan con un color contrastante.
- Póngalos a trabajar en parejas. Pregunte qué le tocó a cada uno de los niños.

**EXERCISE 2**

- Señale los niños del ejercicio 1 y pida que nombren las acciones. Escriba una en el pizarrón.
- Señale los dibujos de abajo y pida que los nombren.
- Pida que completen la acción con las partes de la habitación.
- Pregunte si pueden hacer otras cosas y escríbalas.
- Haga que escriban oraciones en su libro.
- Haga que lean sus oraciones a sus compañeros.

**BOUNCE ON!**

- 1 Divida el curso en dos grupos. Un alumno de un grupo da una orden al otro grupo. El otro grupo debe realizarla sin equivocarse. Invierta los roles. (5 – 10 minutos)
- 2 Divida al curso en dos grupos. Un alumno de un grupo pregunta al otro grupo *How do you spell jump...*? El otro grupo debe contestar sin equivocarse. Pida que usen el vocabulario de la lección. Invierta los grupos. (5 – 10 minutos)

**1 Help Benny Bounce follow the paths.**

**I can jump to the door!**



**2 Write a sentence for each person.**

- 1 I can jump to the door!
- 2 I can walk to the door!
- 3 I can run to the window!
- 4 I can touch the floor!





## LESSON 5

## MATERIALES:

- Grabación, páginas de tarea.

## Objetivos de la lección:

Aprender otros verbos. Practicar instrucciones.

## Vocabulario nuevo:

*stand up, sit down, read, open, close, look, please.*

## BOUNCE INTO ACTION!

- Explique a sus alumnos que deben imitar lo que usted haga y diga. Demuestre *open, close, stand up, sit down*. Diga las acciones en distinto orden y cada vez más rápido.

EXERCISE 1  

- Pida a sus alumnos que observen una por una las acciones del ejercicio. Diga *Listen and point*. Haga que señalen las acciones conforme la grabación las mencione. Ponga la grabación.
- Diga *Listen and say* y ponga pausa después de cada verbo para que los alumnos los repitan.

## Guión:

*stand up – sit down – read – open – close – look.*

## EXERCISE 2

- Llame la atención de los alumnos a la primera ilustración. Señale el libro en manos de Miss Jenny. Pregunte *What is it?* Diga que Miss Jenny quiere que sus alumnos vean el libro. Pregunte cuál es el verbo para mirar y pida a un alumno que pase al pizarrón y escriba *look*.

- Pida a sus alumnos que lo tracen en su libro para ayudar a Miss Jenny.
- Continúe de la misma manera con los otros verbos.
- Camine por la sala ayudándolos y motivándolos.

## BOUNCE ON!

- Haga que un alumno pase al frente. Pídale que dé las órdenes de la lección una a una. El grupo debe obedecer. Cambie el rol hasta que varios alumnos hayan tenido la oportunidad de dar órdenes a sus compañeros. (5 – 10 minutos)

- Divida al curso en dos grupos.

Escriba en el pizarrón uno de los verbos de la lección con las letras en desorden. El primer grupo que diga el verbo correctamente gana un punto. (5 – 10 minutos)

## HOMEWORK

Página 129 Guía Didáctica

- Entregue a los alumnos una copia de la página de tarea sugerida.

## Unit 6

1  Listen and point. Say the words.

stand up



read



close



sit down



open



look

## 2 Help Miss Jenny complete the sentences.

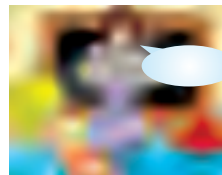

1 Look \_\_\_\_\_  
at the story  
book, please.

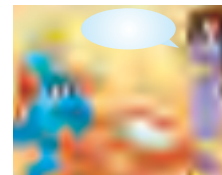

2 Sit down  
please, Benny.



3 Open  
your books,  
please.



4 Stand up,  
please.

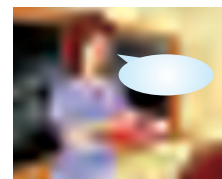

5 Close  
your books,  
please.



6 Read  
the sentence,  
please.

**LESSON 6**

**MATERIALES:**

- Hoja de papel para cada alumno, lápices de colores, grabación, páginas de tarea.

**Objetivos de la lección:**

Dar órdenes negativas

**Lenguaje nuevo:**

*Don't close the door!*

**Vocabulario nuevo:** robot

**Vocabulario de repaso:**

*close, sit down, stand up.*

**BOUNCE INTO ACTION!**

- Revise que sus alumnos hayan hecho la tarea de Homework pages, Página 129, Guía Didáctica.
- Dibuje en el pizarrón un juguete y explique a sus alumnos que es su juguete favorito.
- Pídales que escojan entre los juguetes que conocen a su favorito y lo dibujen.
- Explique que cuando usted diga, mostrarán sus dibujos y dirán *My favorite toy is ...*

**EXERCISE 1**  

- Señale el robot y pregunte *What is it?*
- Presente robot y pregunte de quién es y qué hace el niño.
- Diga que numeren lo que el robot hace.
- Diga *Listen* y ponga la grabación.
- Vuelva a ponerla para que verifiquen.

**Guión:**

**Boy:** *OK robot! Walk! Walk, robot, walk! No! Don't walk! Run! Run, robot! Robot! Don't run! Close the door! Close the door! No! Don't close the door, robot! Sit down! Sit down, robot! Robot! Don't sit down! Stand up! Stand up! Robot! Stand up!*

**EXERCISE 2**

- Pregunte qué es lo primero que el niño le ordena al robot. Pida que un alumno lo escriba en el pizarrón.
- Pregunte cómo ordena el niño al robot que no camine. Escriba *Don't* a la izquierda de *walk*.
- Pida que tracen en su libro y repita con las otras órdenes.

**BOUNCE BACK** (Actividad de repaso)

- Pida que ayuden a Kenny Crayon a encontrar palabras. Siga la línea. Pregunte qué palabra se forma.
- Haga que unan otras letras para encontrarlas.

**BOUNCE ON!**

**1** Pase a un alumno al frente para que repita las órdenes del ejercicio dos. Sus compañeros deberán obedecerlas actuando como robots. Cambie de alumno dos o tres veces. (5 – 10 minutos)

**2** Explique que ellos son robots descompuestos. Cuando usted dé una orden, ellos deberán hacer lo contrario. Por ejemplo, diga *Don't walk!* Los alumnos deben caminar. (5 – 10 minutos)

**1**  Listen and number.

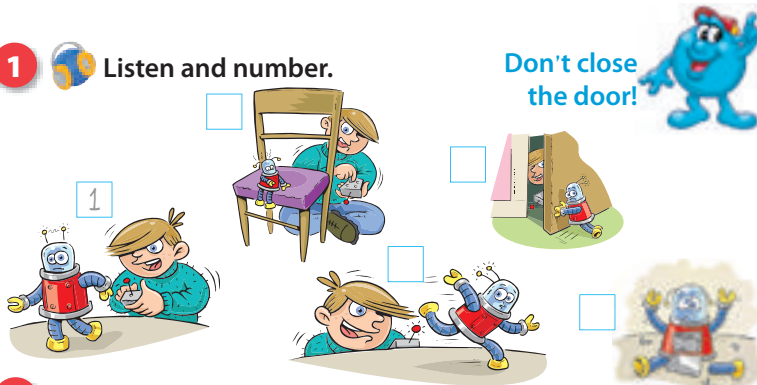

Don't close the door!

**2** Write the negatives.

- 1 Walk! Don't walk!
- 2 Run! Don't run!
- 3 Close! Don't close!
- 4 Sit down! Don't sit down!
- 5 Stand up! Don't stand up!

**Bounce Back** Help Kenny Crayon join the letters to make four words.

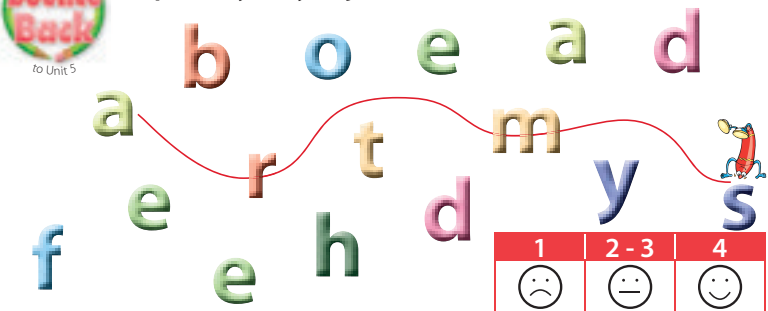

|   |   |   |
|---|---|---|
| 1   | 2-3   | 4   |
|  |  |  |

## LESSON 7

## MATERIALES:

- Grabación.

## Objetivos de la lección:

Desarrollar la comprensión lectora.

Leer una historia. Practicar instrucciones afirmativas y negativas.

## Vocabulario de repaso:

*window, door, look, please.*

## BOUNCE INTO ACTION!

- Jueguen *Hangman* (Colgado). Escriba la siguiente oración con una línea para cada letra:  
*Open your book.*

Explíque a los alumnos que tienen que decir letras del abecedario hasta descubrir la oración.

## EXERCISE 1

- Pida a los alumnos que le digan con quien viven, y si le hacen caso a no a los mayores. Pídeles que le pregunten al compañero qué cosas les gusta hacer y qué no les gusta hacer en la casa. Revise de forma oral y en la pizarra.
- Pida que miren las ilustraciones de la historia y que digan qué problemas tiene la mamá.
- Llame la atención de sus alumnos al título. Explíqueles que quiere decir 'Pobre mamá'.

## EXERCISE 2

- Pida que observen el primer cuadro cubriendo los diálogos, ponga la grabación y diga *Listen*. Ponga pausa después del primer cuadro.
- Pregunte a sus alumnos qué quiere la mamá. Pida que esta vez lean conforme escuchan la grabación. Diga *Listen and read*. Repita la grabación. Repita con los demás cuadros.
- Lean el diálogo en voz alta todos juntos. Divida al curso en dos grupos y pida que cada grupo lea un personaje diferente.
- Asegúrese de explicar a los niños que la madre se encuentra agobiada porque los niños no le hacen caso, pero que es algo normal en la vida de familia, y que una madre, bajo ninguna circunstancia, dejaría solos a los niños por esa razón.

## EXERCISE 3

- Divida a sus alumnos en grupos de cuatro, designe los personajes y haga que actúen la historia.

## BOUNCE ON!

- 1 Divida el curso en dos grupos. Mencione una palabra del vocabulario nuevo de la unidad y haga que un grupo la repita. Mencione otra y haga que el otro grupo repita la primera y la segunda sin equivocarse. Continúe de esa manera cada vez más rápido. Gana el

equipo que pueda repetir más palabras sin equivocarse.  
(5 – 10 minutos)

- 2 Divida a los alumnos en cuatro grupos y hágales cantar una línea de la canción *Do it!* a cada uno.  
(5 – 10 minutos)



## Unit 6

- 1 Look at the pictures. What's the problem?

- 2 Listen and read.

## POOR MOM !



**Mom:** Josh, close the window, please.

**Josh:** What, Mom?

**Mom:** Close the window!

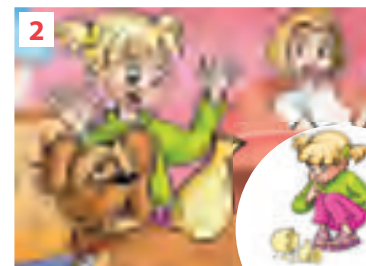

**Annie:** Look, Mom! Look at Rover!

**Mom:** No, Annie!

**Annie:** Oh dear.



**Mom:** Josh, walk the dog, please!

**Josh:** What, Mom?

**Mom:** Walk the dog!



**Mom:** Don't close the car door!

**Dad:** What, honey?

**Mom:** Don't close the car door!

- 3 Act out the story with your friends.

**LESSON 8**

**MATERIALES:**

- Grabación (opcional).

**Objetivos de la lección:**

Consolidar los contenidos de la unidad.  
Hablar acerca de la visita al zoológico.

**Vocabulario nuevo:**

*lunch box, sign, feed, zoo.*

**BOUNCE INTO ACTION!**

- Pregunte a sus alumnos si recuerdan la historia *Poor Mom!*  
Pida a dos alumnos que pasen al frente y actúen el primer cuadro.

Pida a otros dos que actúen el segundo y siga hasta terminar.

- Si lo considera necesario, hágales escuchar nuevamente la historia.
- El grupo debe decidir quiénes son los mejores actores.

**EXERCISE 1**

- Presente *lunch box, sign* y *zoo*. Demuestre *feed*.
- Pida a los alumnos que miren qué hacen los niños y pregunte si es bueno.

- Pregúnteles qué les dice la mamá. Haga que le digan *Don't touch the lion!*
- Pregúnteles cuál es ese número y haga que lo escriban en el dibujo del león. Repita con los demás números.

**EXERCISE 2**

- Diga a sus alumnos *Point to the ostriches, Point to the door*, y pregúnteles qué hace el niño y si es bueno abrir la puerta a los animales en el zoológico. Pregunte qué hay que decirle al niño.
- Pida a un alumno que escriba *Close the door!* en el pizarrón y pida al grupo que lo copie en el libro.

**EXERCISE 3**

- Utilice esta oportunidad para repasar con los alumnos la mayor cantidad y variedad de preguntas posible. Por ejemplo *What is it?, Is it a...?, Are they...?, What color is it?, True or False: Is it a lion?* (señale un león).

**BOUNCE ON!**

- 1 Explique a los alumnos que dirá oraciones sobre el dibujo. Si lo que dice es cierto, deben repetir la oración. Si es falso, deben corregirla. (5 – 10 minutos)
- 2 Escriba a la izquierda del pizarrón *How many ... are there?* y los nombres de los animales a la derecha. Divida el curso en dos grupos. Un grupo completa una pregunta y el otro la contesta. (10 minutos)

**Talk about ... the zoo trip**

**1 Match the sentences to the pictures.**



- 1 Don't touch the lion!      3 Jump!  
2 Don't open the lunch box!      4 Read the sign!

**2 Complete the sentence.**



Close the door!

**3**  **Talk about the day trip.**



**ALFIE AND KEVIN**

- Haga las actividades previas a la lectura.
- Lea el nombre de la historia, muéstreles las imágenes, y haga que predigan de qué tratará.
- Lea la historia o haga que escuchen la grabación, mostrando las ilustraciones. Pida que verifiquen o corrijan sus predicciones y anímelos a hacer más predicciones acerca de cómo continuará la historia.
- Pregunte cómo termina la historia, continúe leyendo, y luego pida que levante la mano el que adivinó.
- Converse con el curso acerca de la relación de la historia y los contenidos de la unidad.

- Pida que realicen las actividades de la Página 74.

**EXERCISE 1**

- Los estudiantes leen los globos de texto y los unen con las ilustraciones correspondientes.

**EXERCISE 2**

- Lea las oraciones en voz alta y pida que le digan si son verdaderas o falsas. Muestre nuevamente las ilustraciones de la historia si es necesario.

**1. Match the pictures and the bubbles.**

- a 
b 
c 
d 

1



2



3



4

**2. Circle True (T) or False (F).**

- Kevin can touch his toes.
- Alfie can run.
- Kevin can swim.
- Alfie can swim.

True / False

True / False

True / False

True / False

**UNIT TEST 6**

- Esta sección puede ser usada como revisión de la unidad, como una instancia para que los estudiantes consoliden los contenidos, y apliquen el vocabulario y el lenguaje de la unidad.
- El test representa una oportunidad para monitorear y revisar el progreso de los estudiantes y, al mismo tiempo, provee la información necesaria al docente para conocer los puntos o temas en las que la mayoría de los estudiantes presentan problemas.

- Invite a los alumnos a trabajar individualmente, lea y explique cuidadosamente cada instrucción, y asegúrese que todos entienden cuál es la tarea a realizar.
- El resultado de este test le proporcionará valiosa información concerniente a la enseñanza, lo cual le permitirá reflexionar y modificar actitudes y métodos usados en la unidad.

**EXERCISE 1**

- Explique que deben leer las palabras y unir las con las ilustraciones.

**EXERCISE 2**

- Los estudiantes deben completar las instrucciones con los verbos del recuadro.

**EXERCISE 3**   54

Explique que deben mirar las ilustraciones y escuchar la grabación. Luego deben decidir cuál es la instrucción correcta.

**Guión:**

- 1 *Don't sit down.*      *Sit down.*
- 2 *Look!*                      *Don't look.*
- 3 *Open the door.*        *Don't open the door.*
- 4 *Don't sit down.*        *Sit down.*

Invite a los estudiantes a pintar la carita correspondiente al puntaje obtenido.

**Unit Test 6**

**1 Match the words and the pictures.**

run  
walk  
jump



**Points**

\_\_\_ / 3

**2 Complete the instructions with the words in the box.**

Sit    Stand    Open    Read

- 1 \_\_\_\_\_ down.            3 \_\_\_\_\_ the story.
- 2 \_\_\_\_\_ the box.        4 \_\_\_\_\_ up.

\_\_\_ / 4

**3 Listen and read. Circle the correct option.**

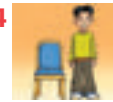
- 1   Don't sit down. / Sit down.
- 2   Open the door. / Don't open the door.
- 3   Look. / Don't look.
- 4   Don't sit down. / Sit down.

\_\_\_ / 3

Total: \_\_\_ / 10

|   |   |   |
|---|---|---|
| 0 - 3   | 4 - 7   | 8 - 10  |
|  |  |  |



**Objetivo general de la unidad**

Demostrar comprensión de textos muy breves y simples relacionados con la vestimenta y el clima.

**Objetivos particulares****Comprensión auditiva**

Escuchar y demostrar comprensión de un texto simple relacionado con la vestimenta:

- haciendo predicciones sobre la base de conocimientos previos y elementos visuales,
- identificando la secuencia de la información,
- completando oraciones.

**Comprensión lectora**

Leer y demostrar comprensión de una historia breve sobre el clima y las distintas vestimentas:

- identificando vocabulario por medio de elementos visuales,
- identificando personajes,
- identificando información específica relacionada con la vestimenta.

**Expresión oral**

Describir el clima y la vestimenta.

**Expresión escrita**

Trazar palabras y oraciones muy simples dando información sobre el clima y la vestimenta.

- Trabaje con los estudiantes esta página introductoria de unidad observando las fotografías.
- Haga preguntas relacionadas con sus conocimientos y experiencias previas.

Por ejemplo: ¿Qué ven en las fotografías? ¿Qué están haciendo los niños?, etc.

- Comparta con los estudiantes los objetivos de la unidad, e invítelos a hojear la unidad completa.
- Use el material oral adicional sugerido para esta unidad (CD 91) toda vez que lo considere conveniente. Recuerde que representa una excelente ocasión para comenzar una lección, o para terminar y consolidar los contenidos, así como también para ampliar el vocabulario ejercitado.

## Unit 7 In my closet



**You will:**

- Listen to a song.
- Read and listen to a story.
- Identify and describe clothes.
- Talk about the weather.

76  
seventy-six

**GETTING READY**

**EXERCISE 1**

- Las preguntas de esta sección están relacionadas con los objetivos de aprendizaje establecidos para la unidad. Haga preguntas en español, como: ¿Qué veo en las imágenes?, ¿Qué significan las fotografías al centro?, ¿Conocen algunas palabras en inglés relacionadas con la vestimenta y el tiempo?

- Pida que unan la ropa con la estación del año en que se usa.

**Nota:** Estas actividades y la siguiente pueden realizarse en español si el nivel lingüístico de los alumnos no permite hacerlo en inglés.

**EXERCISE 2**

- La segunda pregunta de esta sección está destinada al tratamiento de los prerrequisitos necesarios para atender los contenidos de esta unidad.

- En este caso, es importante que los estudiantes reconozcan los símbolos y las palabras para describir fenómenos climáticos. Pida que encierren en un círculo la palabra correspondiente a la ilustración.

**Getting ready**

**1** Help Kenny Crayon match the clothes to the seasons.

**2** Circle.



sun /rain



snow /wind



wind /rain



wind /sun

**LESSON 1**

**MATERIALES:**

- Grabación, dibujos de ropa y calzado (en cartulina), BLM 5, cajas vacías, clips, tijeras, lana o cordel (opcionales).

**Objetivos de la lección:**

Aprender el vocabulario de la ropa y el calzado.

**Vocabulario nuevo:**

*shorts, T-shirt, pants, sweater, dress, shoes, coat, sandals.*

**BOUNCE INTO ACTION!**

- Dé instrucciones y pida a los alumnos que realicen las acciones correspondientes.
- Dígalos que va a dar instrucciones incompletas. Pídeles que adivinen y que realicen las acciones antes de que usted diga las instrucciones.

**EXERCISE 1**

- Utilice las flashcards de la lección siguiendo las sugerencias de la Página 9.
- Dibuje en el pizarrón el contorno de un niño y de una niña. Coloque una de las prendas recortadas sobre uno de los contornos y nómbrala.
- Pídale a diferentes alumnos que pasen al frente y peguen las distintas prendas sobre las figuras. Continúe nombrando los objetos conforme los alumnos los elijan.
- Señale las imágenes en el libro y diga *Listen and point*.
- Ponga la grabación y haga que los alumnos señalen.
- Diga *Say the words*. Repita la grabación y párela después de cada palabra para que los alumnos las repitan a coro.

**Guión:**

*Shorts – t-shirt – shoes – pants – sweater – sandals – coat – dress.*

**EXERCISE 2**

- Pida a los alumnos que escriban las palabras.
- Recorra la sala de clases ayudándolos y motivándolos.

**WORD WINDOW**

(Actividad concreta)

- Trabaje con BLM 5. Pídeles que coloreen y recorten la ropa y el calzado.
- Tome una caja de zapatos y colóquela de lado. Demuestre cómo sujetar un pedazo de lana o cordel de un lado al otro de la caja para hacer un clóset.
- Divida el curso en parejas. Cada alumno debe mostrar los recortes de la ropa y el calzado a su compañero, nombrarlos y colgarlos en su ropero con clips de papel.

**BOUNCE ON!**

- 1 Divida al curso en parejas. Los alumnos deben turnarse para señalar la ropa que lleva puesta su compañero, nombrarla y decir su color. (5 – 10 minutos)
- 2 Divida al curso en dos equipos. Divida el pizarrón en dos. Nombre una vestimenta. Un miembro de cada equipo deberá correr al pizarrón, dibujarla y repetir el nombre. Cada respuesta correcta recibe un punto. (5 – 10 minutos)

**Unit 1**

**1** Listen and point. Say the words.

shorts

shoes

pants

T-shirt

sweater

coat

dress

sandals

**2** Write the words in Exercise 1.

78  
seventy-eight

Ministerio de Educación  
e  
cc  
Prohibida su comercialización.

**LESSON 2**

**MATERIALES:**

- Grabación, dibujos o fotografías de ropa y calzado, páginas de tarea.

**Objetivos de la lección:**

Desarrollar la comprensión auditiva. Aprender a hablar sobre la ropa y el calzado.

**Vocabulario de repaso:**

La ropa y el calzado.

**Lenguaje nuevo:**

He / she's wearing...



**BOUNCE INTO ACTION!**

- Coloque en el pizarrón dibujos o fotografías de la ropa y el calzado.
- Nómbrénlas a coro. Pídale que cierren los ojos y quite una de las ilustraciones. Pídale que abran los ojos y que digan qué ilustración falta. Continúe hasta que todas las palabras hayan sido ejercitadas.

**EXERCISE 1**

- Pida a los alumnos que miren la ilustración. Señale a un niño y pregunte *What's he wearing?*

Haga que contesten (*He's wearing...*)

- Continúe de la misma manera con los otros niños.

**EXERCISE 2**

- Ponga la grabación y motive a los alumnos a identificar a cada niño.
- Repita la grabación y pídale que numeren los modelos.

**Guión:**

**Benny Bounce:** *Welcome to the children's fashion show. And here is the first model. He's Tom. Tom's wearing green shorts and a yellow T-shirt. He's wearing brown sandals. And the second model is Samantha. Samantha's wearing a pink and purple dress. She's wearing white shoes.*

**Becky Bounce:** *The third model is Jason. What's Jason wearing? He's wearing black pants and a red sweater. Melinda's the fourth model. What's Melinda wearing? She's wearing a blue dress with a blue and green coat. Let's give our four models a big hand.*

**EXERCISE 3**

- Pida a los estudiantes que tracen las oraciones.

**BOUNCE ON!**

- 1 Divida al curso en grupos. Cada equipo debe decir oraciones sobre lo que llevan puesto sus integrantes. (10 minutos)
- 2 Pida a los alumnos que formen un círculo sentados. Diga *Becky Bounce is wearing a T-shirt*. El alumno a su lado debe repetir lo anterior y agregar otra prenda. Continúen hasta que alguien se equivoque y empiecen otra ronda. (10 minutos)

**HOMEWORK**

Página 130 Guía Didáctica

- Entregue a los alumnos una copia de la página de tarea sugerida.

**1** Look at the pictures. Point and say the clothes.

**2** Listen and number.

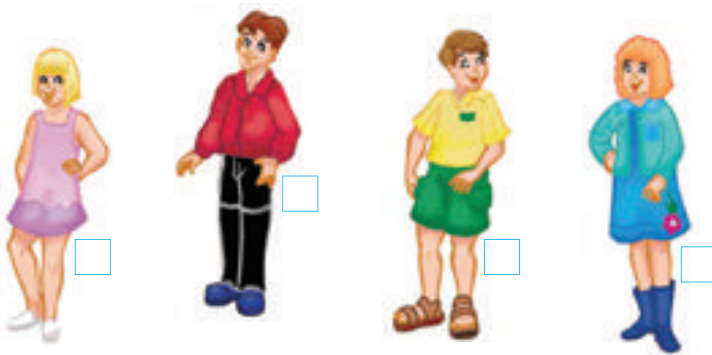

He's / She's wearing a red sweater.

**3** Complete the sentences.

- 1 Tom's wearing , green shorts a yellow T-shirt and brown sandals.
- 2 Samantha's wearing a pink and purple dress and white shoes.
- 3 Jason's wearing black pants and a red sweater.
- 4 Melinda's wearing a blue dress and a blue and green coat.

LESSON 3

MATERIALES:

- Hoja de papel para cada alumno, lápices de colores, páginas de tarea.

Objetivos de la lección:

Preguntar y responder sobre la ropa y el calzado.

Vocabulario de repaso:

Las instrucciones, la ropa y el calzado.

Lenguaje de repaso:

What's he / she wearing? He's / She's wearing ...

BOUNCE INTO ACTION!

- Revise que sus alumnos hayan hecho la tarea de Homework pages, Página 130, Guía Didáctica.
- Haga pasar a un alumno al frente y divida el curso en dos. Un equipo debe preguntar, *What's he / she wearing?* mientras el otro responde *He's / She's wearing (a white T-shirt)*. Invierta los roles y continúe de la misma manera.

EXERCISE 1

- Mire las ilustraciones de Tara y Julian con los alumnos. Lean la primera pregunta juntos y pregúnteles cuál creen que es la respuesta. Pídeles que repitan la respuesta a coro y después pase a un alumno al frente a escribirla en el pizarrón.
- Pida a los alumnos que tracen las respuestas en sus libros.
- Recorra la sala de clases ayudándolos mientras trabajan.

EXERCISE 2

- Pida a los alumnos que miren las ilustraciones de Tara y Julian y que escriban oraciones sobre lo que llevan puesto.

BOUNCE BACK (Actividad de repaso)

- Lea las instrucciones en voz alta. Pida que hagan lo que les dice.

BOUNCE ON!

- 1 Entregue una hoja de papel a cada alumno. Pídeles que dibujen un niño en un lado y a una niña en el otro. Explíqueles que les va a describir la ropa y el calzado de

cada uno para que los dibujen. Diga *She's wearing green shorts.* / *He's wearing blue pants.* Déles tiempo para que dibujen y pinten. Proceda así hasta que los niños estén vestidos. (10 minutos)

- 2 Divida al curso en parejas. Cada pareja debe nombrar los niños de sus dibujos y trabajar en equipo para decir oraciones *Alicia's wearing green shorts and an orange T-shirt.* *She's wearing yellow sandals.* Haga pasar a diferentes parejas al frente a mostrar sus dibujos y a decir sus oraciones. (10 minutos)

Unit 7

1 Answer the questions.

- 1 What's Tara wearing?  
She's wearing a yellow dress.
- 2 What's Julian wearing?  
He's wearing an orange T-shirt.



2 Write what Tara and Julian are wearing. Color the clothes.

Tara

- 1 Tara's wearing a purple coat.
- 2 Tara's wearing brown shoes.

Julian

- 1 Julian's wearing brown shorts.
- 2 Julian's wearing black sandals.



Do the actions.

- 1 Run to the door!
- 2 Touch your head!
- 3 Walk to your chair!
- 4 Sit down please!

|   |     |   |
|---|-----|---|
| 1 | 2-3 | 4 |
|   |     |   |





**LESSON 4**

**MATERIALES:**

- Grabación, lápices de colores, hoja de Song Activity Sheet 9, páginas de tarea.

**Objetivos de la lección:**

Preguntar y responder sobre la ropa que tienen puesta. Cantar la canción *In my closet*.

**Lenguaje nuevo:**

*I'm wearing a red T-shirt.*

**BOUNCE INTO ACTION!**

- Llame a diferentes alumnos al frente, pídale que dibujen las prendas del vocabulario y haga que las nombren a coro e individualmente.
- Escriba las palabras en el pizarrón en cualquier orden y llame a otros alumnos al frente para que tracen una línea de cada palabra al dibujo correspondiente.

**EXERCISE 1**

- Pida a los alumnos que lean la instrucción a coro y motívelos a dibujarse a sí mismos usando su ropa favorita.

**EXERCISE 2**

- Divida al curso en parejas. Motívelos a preguntar y a responder sobre el dibujo que realizaron y su color *What are you wearing? / I'm wearing blue pants.*

**EXERCISE 3**  58

- Diga a los alumnos que van a escuchar una canción. Ponga la grabación. Motive a los alumnos a tararear la canción conforme escuchan.
- Modele cada línea de la canción y haga que los alumnos la repitan a coro.
- Repita la grabación otra vez y cántenla juntos.
- Realice las actividades de Song Activity Sheet 9.

**BOUNCE ON!**

- 1 Escriba las líneas de la canción en cualquier orden en el pizarrón. Divida el curso en grupos para que ordenen la canción correctamente. Cuando terminen, ponga la grabación para verificar su trabajo. (10 minutos)
- 2 Pida a los alumnos que dibujen un clóset y que pongan dentro los objetos que describe la canción. (5 – 10 minutos)

**HOMEWORK**

Página 131 Guía Didáctica

- Entregue a los alumnos una copia de la página de tarea sugerida.

**1** Draw a picture of you in your favorite clothes.



*I'm wearing a red T-shirt.*



**2** Describe your clothes to your friends.



*I'm wearing blue pants.*

**3**  Sing the song.

*In my closet*

Shorts, shorts,  
Yellow and blue,  
In my closet,  
And the T-shirts too!  
In my closet!

Sweaters, sweaters,  
Red and black,  
On the shelf,  
At the back!  
In my closet!

Shoes, shoes,  
To walk and run,  
And my sandals,  
For the sun!  
In my closet!



LESSON 5

**MATERIALES:**

- Grabación, lápices de colores, flashcards.

**Objetivos de la lección:**

Aprender el vocabulario del clima.

**Vocabulario nuevo:**

*sunny, windy, rainy, cloudy, snowy, cold.*

**BOUNCE INTO ACTION!**

- Revise que sus alumnos hayan hecho la tarea de Homework pages, Página 131, Guía Didáctica.
- Dibuje en el pizarrón elementos para representar distintos tipo de clima.
- Señale cada dibujo y diga la palabra.
- Repita las palabras y motive a los alumnos a imitarla.
- Diga las palabras y haga que un alumno pase al frente y señale los elementos correspondientes, utilizando las *flashcards* en la unidad.

**EXERCISE 1**

- Señale los dibujos del libro y diga *Listen and point*. Ponga la grabación y motive a los alumnos a señalar.
- Repita la grabación y presione el botón de pausa después de cada palabra para que los alumnos las repitan a coro.
- Señale los dibujos del pizarrón uno a uno y pida a ciertos alumnos que digan las palabras de manera individual.
- Utilice las *flashcards* de la lección siguiendo las sugerencias de la Página 9.

**Guión:**

*sunny – windy – rainy – cloudy – snowy – cold.*

**EXERCISE 2**





- Mire por la ventana, señale el clima y descríbalo *It's (sunny)*.
- Haga que los alumnos repitan la oración, primero a coro y después individualmente.
- Miren las ilustraciones en el libro y motive a los alumnos a identificar los diferentes tipos de clima.
- Pídeles que escriban las oraciones en sus libros. Camine por la sala ayudándolos y motivándolos.

**BOUNCE ON!**





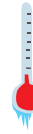

- 1 Pida a los alumnos que hagan un dibujo ilustrando un tipo de clima y que debajo de su dibujo escriban la oración *It's (windy)*. (10 minutos)
- 2 Explique a los alumnos que va decir oraciones con los distintos tipos de clima. Pida que aquéllos que lo hayan ilustrado se pongan de pie mostrando su dibujo y oración. Diga *It's sunny / It's cold* para practicar. Continúe de esta manera con todos los tipos de clima. (5 – 10 minutos)

**Unit 1**

**1** Listen and point. Say the words.

|   |   |   |
|---|---|---|
|    |    |    |
| sunny   | windy   | rainy   |
|  |  |  |
| cloudy  | snowy   | cold  |

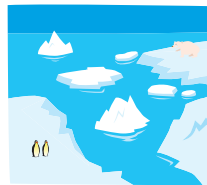
**2** Write the words to describe the weather.

|   |   |   |
|---|---|---|
|  |  |  |
| 1 It's sunny.   | 3 It's cloudy.  | 5 It's rainy.   |
|  |  |  |
| 2 It's snowy...   | 4 It's cold.  | 6 It's windy.   |

**5**

**LESSON 6**

**MATERIALES:**

- Grabación (opcional), páginas de tarea.

**Objetivos de la lección:**

Identificar el clima y la ropa que llevan / no llevan puesta

**Vocabulario de repaso:**

La ropa y el calzado, el clima.

**Lenguaje nuevo:**

*He / She isn't wearing shorts.*

**BOUNCE INTO ACTION!** 

- Canten la canción *In my closet*. Ponga la grabación si los alumnos necesitan ayuda para recordarla.
- Divida al curso en tres grupos, uno por cada estrofa de la canción.
- Señale los grupos al azar y motíveles a cantar las estrofas en cualquier orden.

**EXERCISE 1**

- Miren las ilustraciones. Pida que los alumnos digan qué vestimentas se pondrían en cada tipo de clima.

- Lean juntos el ejemplo y explíqueles que deben poner un tick o una cruz en el cuadro correcto.

**EXERCISE 2**

- Haga pasar al frente a un alumno que no lleve puesto un abrigo y diga *He's / She's wearing a coat*. Pida al resto del curso que lo corrija. Señale el alumno y diga *He / She isn't wearing a coat*. Haga que repitan la estructura nueva a coro. Señale la ropa del alumno y motive a los alumnos a decir qué viste *He's / She's wearing...*
- Haga pasar al frente a diferentes alumnos y continúe presentando la estructura nueva de la misma manera.
- Pídeles que miren las ilustraciones en el libro y lean el ejemplo.
- Haga el segundo ejemplo oralmente y pida que escriban las oraciones.
- Recorra la sala ayudándolos y motivándolos.

**BOUNCE ON!**

- 1 Divida al curso en dos equipos. Dibuje en el pizarrón un sol y un niño en pantalón corto y polera. Escriba la palabra *coat*. Los alumnos de cada equipo deben decir todas las oraciones posibles: *It's sunny. He isn't wearing a coat. He's wearing shorts and a T-shirt*, y obtiene un punto por cada oración. El equipo que logre decir más oraciones correctas gana. (10 minutos)
- 2 Divida al curso en equipos. Escriba las siguientes palabras en el pizarrón: *hot a wearing coat. It's she so isn't and sandals. wearing shorts She's*. Pídeles que digan la oración en el orden correcto. (*It's hot. She isn't wearing a coat. She's wearing shorts and sandals.*) (5 – 10 minutos)



**1 Choose the correct clothes for the weather. Check (✓) or cross (X).**



It's rainy. He / She isn't wearing shorts.

|   |   |   |                                     |   |                                     |
|---|---|---|-------------------------------------|---|-------------------------------------|
| 1 |   |   | <input checked="" type="checkbox"/> |   | <input checked="" type="checkbox"/> |
| 2 |  |  | <input type="checkbox"/>            |  | <input type="checkbox"/>            |
| 3 |  |  | <input type="checkbox"/>            |  | <input type="checkbox"/>            |
| 4 |  |  | <input type="checkbox"/>            |  | <input type="checkbox"/>            |

**2 Write the words. Complete the pictures.**

- 1  It's snowy. She isn't wearing shorts. She's wearing a coat and a hat and shoes.
- 2  It's rainy. She isn't wearing sandals. She is wearing a coat, pants, and shoes.
- 3  It's windy. He isn't wearing a T-shirt. He's wearing a sweater, a coat, and shoes.

LESSON 7

MATERIALES:

- Grabación, cinco fotocopias del cuento.

Objetivos de la lección:

Desarrollar la comprensión lectora. Consolidar el lenguaje de la unidad a través de una historia.

Vocabulario de repaso:

La ropa y el calzado, el clima.

BOUNCE INTO ACTION!

- Explique a los alumnos que van a escuchar una historia.
- Miren las ilustraciones y pregúnteles cómo está el tiempo y de qué creen que va a tratar el relato.
- Escriba algunas de sus sugerencias en el pizarrón.

EXERCISE 1

- Pregunte a los alumnos cual es su clima favorito, y por qué. Pídales que describan el tipo de ropa que usan dependiendo del clima. Pídales que le pregunten a sus compañeros como está el tiempo actual. Revise la pronunciación y pertinencia del vocabulario de forma oral y en la pizarra.

EXERCISE 2

- Diga *Listen* y ponga la grabación. Motive a los alumnos a señalar las ilustraciones conforme se desenvuelve el relato.
- Pregúnteles de qué se trató el relato. Señale las sugerencias del pizarrón y verifiquen cuánto se asemejan a la historia que acaban de escuchar.

- Comenten las acciones de *Patsy*.
- Repita la grabación y motive a los alumnos a leer el cuento con la grabación.

EXERCISE 3

- Pida a los alumnos que lean la historia solos y que encierren en un círculo la ropa que no es mencionada.
- Camine por la sala ayudándolos.

BOUNCE ON!

- 1 Lea el diálogo del cuento y haga que los alumnos repitan a coro. Divida al curso en parejas y pídale

que practiquen el diálogo. Camine entre las parejas ayudándolos con la pronunciación. Después invite a varias parejas a actuar la historia para todo el curso. (10 minutos)

- 2 Fotocopie las ilustraciones del cuento y recórtelas. Divida al curso en cinco grupos. Entrégueles las fotocopias recortadas y pídale que las ordenen. El primer equipo en lograr poner la historia en el orden correcto, gana. (10 – 15 minutos)

Unit 7

- 1 Look at the pictures. Point and say the clothes.
- 2 Listen and read.

### MY FAVORITE CLOTHES



**1**

**Damian:** It's cloudy, Patsy! Don't wear those clothes to the park. Put your coat on!

**Patsy:** No! I'm wearing my shorts and my T-shirt! They're my favorite clothes!



**2**

**Damian:** Run, Patsy! It's cloudy and it's cold!

**Patsy:** No! I'm not wearing my sports shoes. I'm wearing my sandals!

**Damian:** Girls!



**3**

**Damian:** Look, Patsy! It's rainy now. And I have a coat!



**4**

**Patsy:** Look! I have a coat too. Isn't it neat? And black's my favorite color! Now don't talk anymore. Let's play!

- 3 Circle the clothes that aren't in the story.

- coat    • shoes    • dress
- shorts    • sweater    • T-shirt
- pants    • sandals

84  
eighty-four

**LESSON 8**

**MATERIALES:**

- Grabación (opcional), lápices de colores.

**Objetivos de la lección:**

Practicar el lenguaje de la unidad. Integrar el vocabulario nuevo al ya aprendido.

**Vocabulario de repaso:**

La ropa y el calzado, el clima.

**BOUNCE INTO ACTION!**

- Pida a sus alumnos que pasen al frente a actuar la historia *My favorite clothes* en parejas.

**EXERCISE 1**

- Mire las ilustraciones con los alumnos.
- Motívelos a identificar el tipo de clima en cada escena.
- Pídeles que nombren la ropa tendida a secar y que sugieran más prendas.
- Motívelos para que dibujen más ropa en la cuerda y que vistan al muñeco de nieve.

**EXERCISE 2**

- Coloque el poster de la unidad donde todos puedan verlo. Diga *Let's talk about the weather.*

- Haga preguntas y dé instrucciones a los alumnos en relación a los diferentes tipos de clima en cada escena. Motívelos a hablar sobre la ropa que llevan puesta los niños de las ilustraciones. Involucre a todos los alumnos posibles para retener su atención e interés. Use las ideas que se encuentran en la sección de *Becky Bounce*, al igual que las de aquí abajo.

*Is it rainy? (Señale otro tipo de clima)*

*What's she/he wearing?*

*She isn't wearing a coat.*

*He's / She's wearing a sweater.*

*Point to the girl's hat.*

*Is it red?*

*It's cold. She isn't wearing shorts. She's wearing...*

**BOUNCE ON!**

- 1 Divida al curso en parejas. Cada alumno debe identificar el tipo de clima, mostrarle a su compañero la ropa que dibujaron en la cuerda y nombrarla. Camine entre las parejas motivándolos y ayudándolos con la pronunciación. (10 minutos)
- 2 Divida al curso en dos equipos. Pida a los alumnos que miren las ilustraciones en sus libros. Señale el parque de la segunda ilustración. Pase un alumno de cada equipo al frente para que digan la mayor cantidad de oraciones posibles: *It's sunny. / He's wearing shorts, etc.* Cada oración correcta es un punto para el equipo. (10 minutos)

**Talk about ... the weather**

**1 Draw clothes on the clothes line and on the snowman.**



**2 Talk about the weather.**

- |                        |                            |
|------------------------|----------------------------|
| Point to the ...       | It's windy.                |
| Is it sunny?           | The girl is wearing ...    |
| What color is the ...? | My favorite clothes are... |
| I have a ...           |                            |



**BIG BOOK** THE LOST DOG 61

- Haga las actividades previas a la lectura. Lea el nombre de la historia, muéstreles las imágenes, y haga que predigan de qué tratará.
- Siga leyendo, mostrando las imágenes y pidiendo que repitan después de Ud. Invítelos a nombrar al animal (*dog*) y a hacer predicciones acerca de cómo continuará la historia.
- Continúe leyendo, mostrando las imágenes y haciendo que repitan. ¿Qué nuevo personaje reconocen? (mother) ¿Qué problema tiene el perro? ¿Qué dirá la mamá del niño?
- Lea en voz alta mientras los estudiantes observan las imágenes.

- Pregunte cómo termina la historia, si el niño y el perro están contentos, qué están haciendo. Invítelos a repetir en voz alta las palabras que riman en la historia y motívelos a encontrar nuevos ejemplos de rimas.
- Motívelos a realizar las actividades de la Página 86.

**EXERCISE 1**

- Lea las preguntas en voz alta. Explique que se relacionan con la historia. Pida que miren las ilustraciones y hagan un tick (✓) en la correcta.

**EXERCISE 2**

- Invite a los estudiantes a unir los puntos y completar la oración.



**1. Answer the questions. Check (✓) the correct picture.**

1 What's the weather like?



2 What's Matt wearing?



**2. Connect the dots. Complete the sentence.**

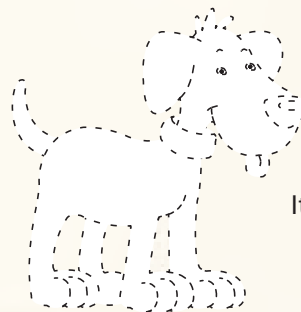

It is Matt's dog!

**UNIT TEST 7**

- Esta sección puede ser usada como revisión de la unidad, como una instancia para que los estudiantes consoliden los contenidos, y apliquen el vocabulario y el lenguaje de la unidad.
- El test representa una oportunidad para monitorear y revisar el progreso de los estudiantes y, al mismo tiempo, provee la información necesaria al docente para conocer los puntos o temas en las que la mayoría de los estudiantes presentan problemas.

- Invite a los alumnos a trabajar individualmente, lea y explique cuidadosamente cada instrucción, y asegúrese que todos entienden cuál es la tarea a realizar.
- El resultado de este test le proporcionará valiosa información concerniente a la enseñanza, lo cual le permitirá reflexionar y modificar actitudes y métodos usados en la unidad.

**EXERCISE 1**

- Explique que deben observar la vestimenta de Becky Bounce y unirla con las palabras de la derecha.

**EXERCISE 2**  

- Invite a los estudiantes a observar detenidamente las ilustraciones de cada niño.
- Ponga la grabación y pida que digan si las oraciones son verdaderas o falsas.

**EXERCISE 3**

- Lea las oraciones en voz alta. Pida que las unan con la ilustración correspondiente.
- Invite a los estudiantes a pintar la carita correspondiente al puntaje obtenido.

**Unit Test 7**

**1** Match the words to Becky Bounce's clothes.



- 1 T-shirt
- 2 shorts
- 3 sandals

Points

\_\_\_ / 3

**2**  Listen and read. Circle True or False.

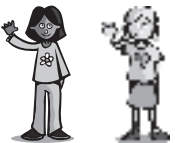

Lara Pippa

- 1 Daniel's wearing a T-shirt and pants. True / False
- 2 Pippa's wearing a sweater, pants and shoes. True / False



Daniel Karl

- 3 Karl is wearing a T-shirt, shorts, sneakers and a hat. True / False

\_\_\_ / 3

**3** Match the sentences to the pictures.

- 1 It's cloudy.
- 2 It's cold.
- 3 It's rainy.
- 4 It's sunny.

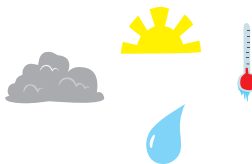

Total: \_\_\_ / 10

|   |   |   |
|---|---|---|
| 0 - 3   | 4 - 7   | 8 - 10  |
|  |  |  |

**Objetivo general de la unidad**

Demostrar comprensión de textos muy breves y simples relacionados con las acciones cotidianas.

**Objetivos particulares**

**Comprensión auditiva**

Escuchar y demostrar comprensión de una canción enumerando acciones cotidianas:

- haciendo predicciones sobre la base de experiencias personales,
- identificando palabras, y expresiones de uso frecuente,
- completando oraciones.

**Comprensión lectora**

Leer y demostrar comprensión de una narración breve sobre actividades cotidianas:

- identificando vocabulario por medio de elementos visuales,
- discriminando entre información correcta e incorrecta,
- haciendo conexiones con experiencias personales.

**Expresión oral**

Describir acciones cotidianas.

**Expresión escrita**

Trazar palabras y oraciones muy simples dando información sobre actividades cotidianas.

**Unit 8 My daily routine**



**You will:**

- Read and listen to a song.
- Read and listen about morning routine.
- Identify actions.
- Talk about daily routine.

**GETTING READY**

**EXERCISE 1**

- Las preguntas de esta sección están relacionadas con los objetivos de aprendizaje establecidos para la unidad. Haga preguntas en español, como: ¿Qué hacen estos niños? ¿Pueden hacer la mímica? ¿Pueden dar más ejemplos de acciones?, ¿Cuándo realizan ellos esas actividades?, ¿Qué hora del día es?, etc.
- Pida que sigan el laberinto y hagan la mímica de lo que está haciendo cada niño.

**Nota:** Estas actividades y la siguiente pueden realizarse en español si el nivel lingüístico de los alumnos no permite hacerlo en inglés.

**EXERCISE 2**

- La segunda pregunta de esta sección está destinada al tratamiento de los prerrequisitos necesarios para abordar los contenidos de esta unidad.
- En este caso, es importante que los estudiantes identifiquen y reconozcan las acciones de la vida diaria y los objetos que necesitan, antes de iniciar las actividades de la Lección 1.

**Getting ready**

**1** Follow the maze and mime the actions.

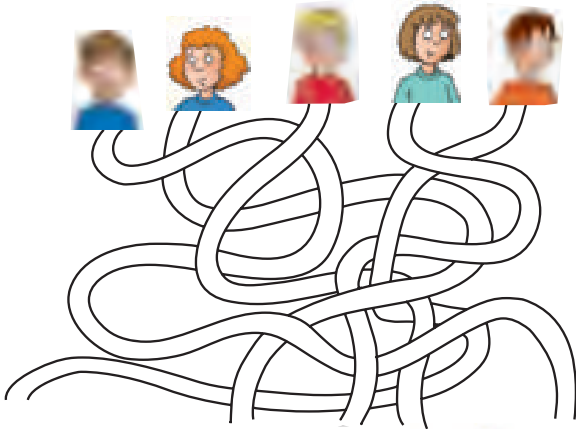

**2** Help Kenny Crayon match the objects and the actions.



LESSON 1

MATERIALES:

- Grabación, 1 cartulina de color claro por cada cuatro alumnos, lápices de colores, tijeras, hoja BLM 6 para cada grupo.

Objetivo de la lección:

Aprender expresiones de arreglo personal y de la rutina matutina.

Vocabulario nuevo:

*brush my hair, take a shower, get dressed, wash my hands, brush my teeth, have breakfast, make my bed, put my shoes on.*

BOUNCE INTO ACTION!

- Dibuje en el pizarrón las cerdas del cepillo de dientes con pasta, pero sin el mango. Pregunte qué es. Déjelos adivinar y termine el dibujo. Pregunte para qué sirve.
- Repita con otra ilustración.

EXERCISE 1  

- Utilice las *flashcards* de la lección siguiendo las sugerencias de la Página 9.
- Diga *Listen and point*. Ponga la grabación.
- Diga *Say the words*. Repita la grabación y ponga pausa después de cada oración para que las repitan.

Guión:

*I brush my hair.  
I take a shower.  
I get dressed.  
I wash my hands.  
I brush my teeth.  
I have breakfast.  
I make my bed.  
I put my shoes on.*

EXERCISE 2

- Diga *Write the words* para que tracen las oraciones.

WORD WINDOW (Actividad concreta)

- Divida al curso en grupos de cuatro. Entregue una cartulina de color, una blanca, y un BLM 6 a cada grupo. Pídale que coloquen la cartulina de color en forma vertical, y que recorten y coloreen cada objeto.
- Pida que peguen las ilustraciones del BLM 6, y escriban la expresión correspondiente a cada una.

BOUNCE ON!

- 1 Divida al curso en dos grupos. Uno dice la primera palabra de una expresión, por ejemplo, *brush*. El otro la completa sin repetir la primera parte *your hair*. Invierta los roles. (5 – 10 minutos)
- 2 Coloque a los alumnos en grupos de cuatro con su material de Word Window. Pida que retiren las tiras. Un alumno señala sus zapatos. Su compañero muestra la expresión *Put your shoes on*. Invierta los roles. (5 – 10 minutos)

Unit 8

1

 **Listen and point.**  
Say the words.



BLM  
6



I brush my hair



I take a shower



I get dressed



I wash my hands



I brush my teeth



I have breakfast



I make my bed



I put my shoes on

2

 **Write the words in Exercise 1.**



90  
ninety



**LESSON 2**

**MATERIALES:**

- Las expresiones de la Lección 1 escritas en cartulina, tijeras, cinta adhesiva, páginas de tarea.

**Objetivos de la lección:**

Identificar y describir acciones diarias

**Vocabulario de repaso:**

*brush your hair, take a shower, get dressed, wash your hands, brush your teeth, have breakfast, make your bed, put your shoes on.*

**BOUNCE INTO ACTION!**

- Haga la mímica de cualquiera de las frases de repaso. Señale que deben decir la frase: *Wash your hands. Brush your hair, etc.*
- Actúe todas las expresiones.

**EXERCISE 1**

- Señale el niño en el nº1. Pregunte qué hace. Repita con las demás ilustraciones.
- Diga *Read* y haga que lean en voz alta todas las expresiones hasta encontrar *I get dressed*. Diga *Match* y pida que repasen la línea que las une. Presente *I get dressed*.

- Repita el procedimiento con el nº2. Pida que la unan con *I wash my hands*.
- Coloque a sus alumnos en parejas y haga que continúen solos.
- Lean las oraciones en voz alta para revisar.

**BOUNCE BACK** (Actividad de repaso)

- Pida que reconozcan el clima del día y hagan un tick (✓) 3 en la ilustración correspondiente.

**BOUNCE ON!**

- 1 Divida al curso en dos grupos. Uno hace una acción y el otro adivina cuál es. Tienen que empezar la respuesta con *I...* Invierta los roles. (5 – 10 minutos)
- 2 Escriba las expresiones en cartulina. Córtelas separando el verbo, péguelas en el pizarrón formando expresiones como *wash your bed*. Pida que las corrijan. El primero que diga *wash your hands*, cambia las cartulinas de lugar. (5 – 10 minutos)

**HOMEWORK**

Página 132 Guía Didáctica

- Entregue a los alumnos una copia de la página de tarea sugerida.

**1 Help Kenny Crayon match the pictures to the sentences.**



- I brush my teeth.
- I take a shower.
- I wash my hands.
- I make my bed.
- I have breakfast.
- I brush my hair.
- I put my shoes on.
- I get dressed.



Answer the question. Check (✓) the correct picture.

What's the weather like today?

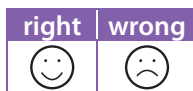

## LESSON 3

## MATERIALES:

- Lápices de colores.

## Objetivo de la lección:

Describir actividades rutinarias personales.

Lenguaje nuevo: *I brush my teeth.*

## BOUNCE INTO ACTION!

- Revise que sus alumnos hayan hecho la tarea de Homework pages, Página 132, Guía Didáctica.
- Pida a un alumno que pase al frente y actúe despertarse. Diga *I...* y haga que sus alumnos digan *I get up*. Pida al alumno que actúe otra parte de su arreglo diario. Haga que el curso diga la oración correspondiente.

## EXERCISE 1

- Finja lavarse los dientes frente al curso. Diga *I...*, ayúdelos a que contesten *I brush my teeth*. Vuelva a modelar la estructura nueva, haga que sus alumnos repitan a coro e individualmente.

- Señale el primer dibujo y lean la primera oración.
- Señale el segundo dibujo y explique que tienen que escribir la oración.
- Observen las ilustraciones y pregunte a sus alumnos qué les falta. Haga que le digan que falta Becky Bounce. Diga *Draw* y pida que las completen. Recorra la sala y motívelos a que describan las escenas mientras las dibujan. Pida que las muestren a su compañero.

## BOUNCE ON!

- 1 Coloque a sus alumnos en parejas. Pida que un alumno diga *hands*. Explique que su compañero debe decir la expresión completa *I wash my hands*. Invierta los roles. Haga que usen todas las expresiones. (5 – 10 minutos)
- 2 Escriba *I hair my brush* en el pizarrón. Explique que deben ordenar la oración y decirla. Continúe con otras oraciones, como *I shower take; I my hand wash; my I teeth brush; I bed make my; breakfast I have*. (5 minutos)

Unit 8

- 1 Complete the sentences. Draw pictures of Becky Bounce's morning routine.



I brush my teeth.



1 I brush my teeth.



4 I brush my hair

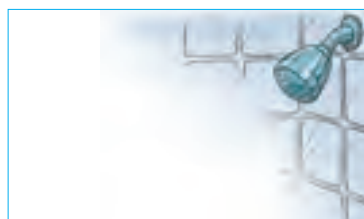

2 I take a shower



5 I get dressed



3 I make my bed



6 I have breakfast

## LESSON 4

## MATERIALES:

- Grabación, Song Activity Sheet 10.

## Objetivos de la lección:

Desarrollar la comprensión auditiva. Aprender la canción *Clean time Calypso*. Consolidar actividades rutinarias personales.

EXERCISE 1 

- Pida que los alumnos le digan dos cosas que hacen en la mañana, en inglés.

EXERCISE 2    65

- Diga a sus alumnos que van a escuchar una canción. Diga *Listen*. Ponga la grabación.
- Haga escuchar el primer verso y pida que lo repitan. Continúe igual con cada verso.
- Explique que deben encerrar en un círculo las actividades matinales.
- Ponga la canción nuevamente. Cántenla todos juntos.
- Realice las actividades de la Song Activity Sheet 10.

EXERCISE 3 

- Señale a Annabella. Descríbala. Explique que esta canción es para ella.
- Diga *Complete the song*. Pida a sus alumnos que continúen solos. Recorra la sala ayudando.

## BOUNCE ON!

- Divida al curso en dos grupos. Escriba en el pizarrón *hair brush my*. El primer grupo que diga la oración en el orden correcto, gana. Escriba otras oraciones con las demás expresiones. (5 – 10 minutos)
- Divida al curso en dos grupos. Pida que el primer grupo diga *Put my shoes on* para que el segundo actúe ponerse los zapatos. Invierta los roles. Gana el grupo que no se equivoque al nombrar las expresiones ni al actuarlas. (5 – 10 minutos)

1  What do you do in the morning? Say two things.

2  Listen to the song. Circle the morning activities.

 *Clean time Calypso* 

|  |   |
|--|---|
| Every morning, what do I see?<br>Someone in the mirror,<br>Looking at me!<br>I brush my teeth<br>And I take a shower,<br>Because it is my clean time hour! | Every morning, what do I see?<br>Someone in the mirror,<br>Looking at me!<br>I wash my hands,<br>And then I get dressed,<br>I go to school looking my best. |
|--|---|

3 Complete Anabella's song.

Every morning, what do I see?  
Someone in the mirror,  
Looking at me!  
I brush my teeth,  
And I take a shower  
Because it's my clean time hour!  
Every morning, what do I see?  
Someone in the mirror,  
Looking at me!  
I wash my hands,  
And then I get dressed,  
I go to school looking my best!



## LESSON 5

## MATERIALES:

- Grabación.

## Objetivo de la lección:

Aprender el vocabulario de artículos de limpieza personal. Enumerar lo que cada uno tiene.

## Vocabulario nuevo:

*shampoo, soap, toothbrush, toothpaste, hairbrush, comb, washcloth, towel.*

BOUNCE INTO ACTION! 

- Ponga la grabación de la introducción de la canción *Clean time Calypso*.
- Pida que realicen las acciones mientras la cantan. Ponga la grabación, canten todos juntos.

EXERCISE 1  

- Señale las ilustraciones de los objetos en el libro. Diga *Listen and point*.
- Pida a los alumnos que señalen los objetos según la grabación los mencione. Ponga la grabación.
- Diga *Say the words*. Repita la grabación. Ponga pausa después de cada palabra para que los alumnos las repitan.

## Guión:

*shampoo – soap – toothbrush – toothpaste – hairbrush – comb – washcloth – towel.*

## EXERCISE 2

- Escriba *Shopping list* en el pizarrón. Explique a sus alumnos que van a hacer su lista de compras. Pida que escojan los cuatro artículos más importantes y los tracen en su lista.

## EXERCISE 3

- Diga *It's Talk Time!* Pida a tres alumnos que pasen al frente con sus listas. Haga que cada uno lea su lista.
- Coloque a sus alumnos en grupos de tres. Pida que continúen de la misma manera.

## BOUNCE ON!

- Coloque a sus alumnos en parejas. Explique que un alumno debe fingir estar usando un artículo. Su compañero debe adivinarlo. Invierta los roles. (5 – 10 minutos)
- Divida al curso en seis grupos. Explique que van a reducir la lista de compras a sólo dos artículos. Pida que cada uno lea su lista y voten por los tres más importantes. Lean las seis listas finales en voz alta para compararlas. (10 – 15 minutos)

## Unit 8

1  Listen and point. Say the words.

shampoo



soap



toothbrush



toothpaste

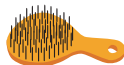

hairbrush



comb



washcloth



towel

## 2 Write your own shopping list.

 Talk time

I have shampoo and a toothbrush on my list.

## 3 Tell your friends what is on your list.



## LESSON 6

## MATERIALES:

- Uno de cada uno de los objetos del vocabulario, o cartulinas con dibujos de cada uno, una caja vacía, lápices de colores, páginas de tarea.

## Objetivos de la lección:

Describir lo que cada uno no tiene.

## Lenguaje nuevo:

*I don't have a towel.*

## Vocabulario de repaso:

*shampoo, soap, toothbrush, toothpaste, hairbrush, comb, washcloth, towel.*

## BOUNCE INTO ACTION!

- Divida al curso en dos grupos. Coloque los objetos en la caja. Saque una parte del jabón. Pregunte *What is it?* Si no adivinan, saque un poco más. El primer grupo que diga *soap*, gana. Repita con los demás objetos.

## EXERCISE 1

- Señale al niño en la ilustración c. Pregunte qué necesita. Haga que le digan la toalla. Pregunte *A towel?* Haga que le digan *No!* Presente *I don't have a towel.*

- Repita con los demás niños. Lean lo que dice cada niño. Pida que señalen la ilustración. Diga *Match to the sentence*, y haga que escriban la letra correspondiente.
- Pida a sus alumnos que terminen de escribir las letras ellos solos. Recorra la sala y motívelos.
- Lean cada oración, a coro e individualmente, señalando su ilustración, para revisar.

## EXERCISE 2

- Pregunte qué es lo que necesita cada niño. Diga *Draw* y pida que dibujen los artículos.

## BOUNCE ON!

1 Coloque a sus alumnos en parejas. Explique que un alumno debe señalar uno de sus dibujos del ejercicio 2. Su compañero debe nombrar el objeto. Invierta los roles. (5 – 10 minutos)

2 Pida a un alumno que nombre un artículo. Haga que los demás lo señalen en sus dibujos del ejercicio 2. Pida a otro alumno que nombre otro. Haga que nombren todos, cambie de alumno cada vez. Pregunte cuál no está. (5 – 10 minutos)

## HOMEWORK

Página 133, Guía Didáctica

- Entregue a los alumnos una copia de la página de tarea sugerida.

- 1 Look at the pictures. Match them to the sentences.

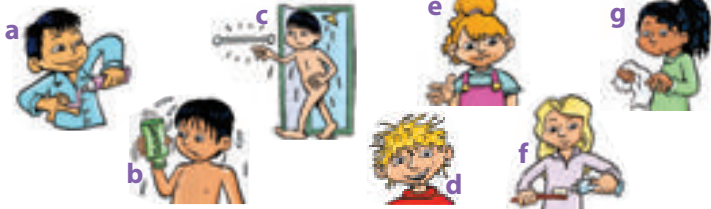

I don't have a towel.

- 1 I don't have a towel.
- 2 I don't have a hairbrush or a comb.
- 3 I don't have toothpaste.
- 4 I don't have shampoo.
- 5 I don't have a washcloth
- 6 I don't have a toothbrush.
- 7 I don't have soap.

c

- 2 Draw the things the children need on the shopping list.

Shopping List

---



---



---



---



---



---



## LESSON 7

## MATERIALES:

- Objetos del BLM 6, libros de tarea, *flashcards*.

## Objetivos de la lección:

Desarrollar la comprensión de lectura. Identificar las actividades matinales.

## Lenguaje de repaso:

actividades matinales.

## BOUNCE INTO ACTION!

- Revise que sus alumnos hayan hecho la tarea de Homework pages, Página 133, Guía Didáctica.
- Diga *shampoo*. Haga que lo repitan. Diga *soap*. Haga que repitan *shampoo*, *soap*. Diga otra palabra, haga que repitan las tres, en orden. Repita con todas las palabras aprendidas en la Unidad.
- Utilice las flashcards para proveer ejemplos de vocabulario adicional.

## EXERCISE 1

- Pregunte a los alumnos qué actividades realizan ellos diariamente antes y después de ir al colegio. Ejemplifique con sus propias actividades, relatando su rutina diaria en forma oral, y enfatizando las acciones en inglés, escribiéndolas en orden en la pizarra. Pida a algunos alumnos que salgan adelante y relaten su rutina diaria. Revise pertinencia de la información y pronunciación.

## EXERCISE 2

- Explique que van a leer sobre lo que Greg hace cada mañana.
- Pida a los alumnos que miren las ilustraciones. Pregunte ¿lo hace, o no lo hace? Dirija su atención a los ticks y las cruces.
- Diga *Read about Greg*. Lean las oraciones y chequeen las predicciones.
- Comente con sus alumnos las cosas que Greg no hace cada mañana.

## Guión:

*I am Greg. I take a shower every morning. I brush my hair. I get dressed. I don't have breakfast. I don't brush my teeth. I make my bed.*

## EXERCISE 3

- Pregunte a sus alumnos qué creen que van a hacer. Haga que le digan que van a identificar su rutina matutina.
- Pida que miren las ilustraciones y que encierren en un círculo las actividades que realizan cada mañana.
- Pida a algunos alumnos que digan lo que hacen (I...).



## BOUNCE ON!

- Coloque a sus alumnos en parejas. Explique que un alumno debe decir *brush my hair*. Su compañero debe señalar el objeto del cuadro del BLM 6. Invierta los roles. Pierde el que se equivoque de objeto. (5 – 10 minutos)
- Divida al curso en dos grupos. Escriba los objetos del vocabulario de la unidad en el pizarrón. Explique que un grupo debe fingir usar un objeto y el otro debe nombrarlo. Invierta los roles. (5 – 10 minutos)

## Unit 8

- Look at the pictures and say the actions.

- Listen and read about a morning routine.

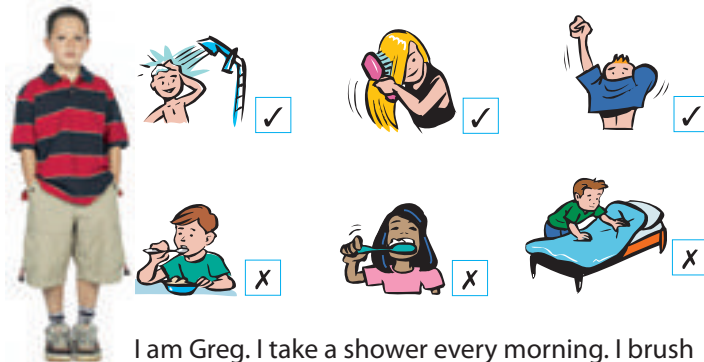

I am Greg. I take a shower every morning. I brush my hair. I get dressed. I don't have breakfast. I don't brush my teeth. I make my bed.

- Circle the activities that you do every morning.



## LESSON 8

## MATERIALES:

- Grabación, póster, 1 hoja de papel por alumno, tijeras.

## Objetivos de la lección:

Hablar acerca del comienzo del día.

Vocabulario nuevo: *coconut, leaf*.

BOUNCE INTO ACTION!  67

- Escriba en el pizarrón la primera estrofa de la canción *Clean time Calypso* con los versos en desorden. Haga que los ordenen. Ponga la grabación. Canten todos.

## EXERCISE 1

- Coloque el póster sobre el pizarrón. Dirija la atención de sus alumnos a la escena.
- Pregunte dónde es, describanla.
- Señale a una niña. Identifíquela. Diga *She's putting her hat on. Yes?* Haga que le digan *No! She's putting her shoes on.*
- Diga *She's washing her hands.* Haga que busquen y señalen a la niña en su libro. Continúe de la misma manera con los demás niños.

- Diga *Draw yourself brushing your teeth.* Pida que se dibujen en sus libros. Haga la mímica de lavarse los dientes.

## EXERCISE 2

- Coloque el poster de la unidad donde todos puedan verlo. Diga *Let's talk about your day.*
- Pase a un alumno al frente. Pida que trabaje con el póster. Haga preguntas sobre lo que hace cada mañana, *Do you...?* Haga que le contesten *Every morning, I... / I don't...*
- Cambie de alumno al frente. Diga *Point to the boy putting his shirt on.* Señale la camisa del niño. Pregunte *Do you have a shirt?*
- Coloque a sus alumnos en parejas y pida que continúen de la misma manera con las demás acciones / vestimentas / objetos del póster. Recorra la sala escuchando y ayudando.

## BOUNCE ON!

- 1 Coloque a sus alumnos en parejas. Pídeles que corten cada uno su hoja de papel en ocho. Pida que dibujen en cada trozo uno de los objetos de la Lección 5, ocho en total. Haga que coloquen los 16 trozos boca abajo y los revuelvan. Por turnos, un alumno voltea un trozo y dice la palabra. Voltea otro y si son iguales, se los queda. Si son diferentes, los vuelve a dejar donde y como estaban. Su compañero debe voltear otros dos y decir las palabras. Deben tratar de recordar qué hay en los trozos que ya vieron para hacer pares. (15 – 20 minutos)
- 2 Divida al curso en dos grupos. Explique que uno debe nombrar un color y señalar un objeto de ese color. El otro grupo debe repetirlo con otro objeto hasta nombrar todos los que conocen. Gana el grupo que nombre más colores y objetos. (5 – 10 minutos)

 Talk about ... starting the day

## 1 Draw yourself brushing your teeth.



## 2 Talk about the picture in Exercise 1.

Every morning, I ...

I don't...

I have ...



## MY MORNING ROUTINE 68

- Realice las actividades previas a la lectura. Lea el título de la historia y escríbalo en el pizarrón. Pida a los alumnos que hagan predicciones sobre lo que creen que va a suceder.
- Muestre las ilustraciones y pida que identifiquen a la protagonista de la historia. Haga preguntas sobre lo que saben acerca de las actividades de las abejas. Tome notas en el pizarrón.
- Realice una lectura dramatizada de la historia. Muestre las ilustraciones a medida que avanza la narración. Pida que confirmen o corrijan las predicciones.

- Antes de leer la parte final, haga que los estudiantes adivinen cómo termina la historia. Luego lea y asigne un premio al estudiante(s) que adivinó.
- Motívelos a que comparen su propia rutina matinal con la de la protagonista.
- Pida que realicen las actividades de la Página 98.

### EXERCISE 1

- Pida que miren las ilustraciones y que las numeren del 1 al 4 según el orden en que suceden en la historia.

### EXERCISE 2

- Motívelos a que dibujen a la abejita Betsy Bee tomando desayuno. Solicite a los alumnos más aventajados otros dibujos relacionados con la rutina de Betsy Bee. Luego muéstrelos al resto de sus compañeros y pida que digan la acción en inglés.



1. Number the events in the order they happened.

### MY MORNING ROUTINE



2. Draw Betsy Bee having breakfast.



**UNIT TEST 8**

- Esta sección puede ser usada como revisión de la unidad, como una instancia para que los estudiantes consoliden los contenidos, y apliquen el vocabulario y el lenguaje de la unidad.
- El test representa una oportunidad para monitorear y revisar el progreso de los estudiantes y, al mismo tiempo, provee la información necesaria al docente para conocer los puntos o temas en las que la mayoría de los estudiantes presentan problemas.

- Invite a los alumnos a trabajar individualmente, lea y explique cuidadosamente cada instrucción, y asegúrese que todos entienden cuál es la tarea a realizar.
- El resultado de este test le proporcionará valiosa información concerniente a la enseñanza, lo cual le permitirá reflexionar y modificar actitudes y métodos usados en la unidad.

**EXERCISE 1**  

- Explique que deben oír la grabación y unir las ilustraciones con las oraciones.

**Guión:**

*Every morning, I brush my teeth.*

*Every morning, I get dressed.*

*Every morning, I brush my hair.*

*Every morning, I wash my hands.*

**EXERCISE 2**

- Los estudiantes deben completar las palabras. Invite a los estudiantes a pintar la carita correspondiente al puntaje obtenido.

**Unit Test 8**

**1**  Listen and read. Match the pictures to the sentences.

Every morning...

1



I brush my teeth.

2



I get dressed.

3



I brush my hair.

4



I wash my hands.

**2** Complete the words.



Points

\_\_\_ / 4

\_\_\_ / 2

Total: \_\_\_ / 6

|   |   |   |
|---|---|---|
| 0 - 2   | 3 - 4   | 5 - 6   |
|  |  |  |

## ÍNDICE TEMÁTICO

| Temas y vocabulario  | Página               |
|--|----------------------|
| • Animals  | 64 - 75              |
| • Everyday actions   | 76 - 87              |
| • Greetings  | 6 - 7                |
| • House objects  | 16 - 25              |
| • Numbers 11 to 20   | 34 - 36              |
| • Occupations  | 40 - 51              |
| • School objects   | 11                   |
| • School supplies  | 52 - 57              |
| • Shapes   | 28 - 33              |
| • Snacks   | 58 - 61              |
| • The house  | 16 - 27              |
| <b>Lenguaje</b>  |                      |
| • Adjective + noun   | 67, 68, 69           |
| • <i>Be</i> , Present negative   | 44, 47, 48           |
| • <i>Be</i> , Present affirmative                                      | 11, 43 - 48, 67 - 69 |
| • <i>Be</i> , Present interrogative                                    | 21 - 25              |
| • <i>Can</i> , Present, affirmative / negative third person singular   | 71, 72               |
| • Colors   | 11                   |
| • Commands   | 12, 13, 31           |
| • <i>Have</i> , Present, affirmative, third person singular            | 55, 60               |
| • <i>Have</i> , Present, affirmative, first person singular            | 57, 61               |
| • How many ___ are there? There are ___.                               | 32, 33               |
| • Numbers 1 to 10  | 9                    |
| • Prepositions in, on, under   | 19 - 21              |
| • Present Progressive affirmative                                      | 79 - 82, 93          |
| • Present Progressive negative   | 83, 84               |
| • Present Progressive, interrogative                                   | 91, 92, 95           |
| • <i>Want</i> , Present, affirmative, first person singular            | 59                   |
| • <i>Want</i> , Present, interrogative, first / second person singular | 59                   |
| • Simple Present, affirmative and negative, first person singular      | 11, 23, 24           |





## BIBLIOGRAFÍA TEMÁTICA

### Unidades 1 - 4 Listening, Speaking

- Adams, M.J. et al. (2000). *Phonemic Awareness in Young Children: A Classroom Curriculum*. Baltimore, MD: Paul H. Brooks Publishing Co.
- Graham, C. (1974). *Children's Jazz Chants Old and New*. Oxford: Oxford University Press.
- Grierson, A. (2000). *Jolly Jingles*. Essex: Jolly Learning Ltd.
- Loyd, S. (1994). *Finger Phonics Bog Books 1*. Essex: Jolly Learning Ltd.
- Loyd, S. (2000). *The Phonics Handout*. Essex: Jolly Learning Ltd.



### Reading, Writing

- Burke, J. (2003). *Reading Reminders - Tools, Tips, and Techniques*. (1<sup>st</sup> ed.). Portsmouth, NH: Boynton / Cook.
- Littlejohn, A., & Hicks, D. (2007). *Primary Colours, Pupil's Book 1*. Cambridge: Cambridge University Press.
- Hunt, R. (2011). *Oxford Reading Tree*. Oxford: Oxford University Press.
- Mackinnon, M. (2011). *Easy Phonic Words (Usborne Very First Reading)*. Eynsham: Usborne Publishing.

### Unidades 5 - 8 Listening, Speaking

- Fyke, L. (2005). *Jolly Songs*. Essex: Jolly Learning Ltd.
- Loyd, S. (2000). *Jolly Phonics Word Book 1*. Essex: Jolly Learning Ltd.
- Reed, C. (2007). *500 Activities for the Primary Classroom*. (1<sup>st</sup> ed.). Oxford: Macmillan Publishing Company.
- Reilly, V. (2002). *Zap 1*. Oxford: Oxford University Press.
- Shipton, P. (2002). *Chit Chat 1*. Oxford: Oxford University Press.

### Reading, Writing

- Gibson, R. (1995). *Reading Games*. Eynsham: Usborne Publishing Ltd.
- Hancock, M. (2000). *Pen Pictures for Young Learners 1*. Oxford: Oxford University Press.
- Jarboe, T. (2004). *Skill-Builders for Young Learners: Beginning Reading*. Westminster: Mary D. Smith, M.S. Ed.
- Reilly, J. (2005). *Writing with Children*. Oxford: Oxford University Press.
- Thomson, T. (2010). *American Oxford Primary Skills 1*. Oxford: Oxford University Press.

## WEB SITES

### Unit 1

Game about family  
<http://learnenglishkids.britishcouncil.org/en/language-games/paint-the-words/family>

### Unit 2

Game about toys  
<http://learnenglishkids.britishcouncil.org/en/language-games/find-the-pairs/toys-0>

### Unit 3

Game about pet animals  
<http://learnenglishkids.britishcouncil.org/en/language-games/paint-it/pets>

### Unit 4

Game about numbers 1 to 10  
<http://learnenglishkids.britishcouncil.org/en/language-games/balloon-burst/numbers-1-10>

### Unit 5

Game about parts of the body and animals  
<http://learnenglishkids.britishcouncil.org/en/make-your-own/animal-maker>

### Unit 6

Game about classroom objects  
<http://learnenglishkids.britishcouncil.org/en/language-games/label-the-picture/classroom>

### Unit 7

Game about weather  
<http://learnenglishkids.britishcouncil.org/en/language-games/find-the-definition/weather>

### Unit 8

Song about daily routine  
<http://learnenglishkids.britishcouncil.org/en/songs/the-way>

## EXTRA TESTS

## Unit 1

**1**  Listen and read. Match. \_\_\_\_\_ / 4

1 Hello.

a. Fine, thank you.

2 What's your name?

b. Hello.

3 How are you?

c. Goodbye.

4 Goodbye.

d. My name's \_\_\_\_\_.

**2** Circle the correct word. \_\_\_\_\_ / 4

1 This is my grandma / sister.



2 This is my grandpa / brother.



3 This is my dad / mom



4 This is my sister / mom.



Total:  / 8

| 0 - 3   | 4 - 6   | 7 - 8   |
|---|---|---|
|  |  |  |

## Unit 2

**1**  Listen, read and write the words. \_\_\_\_\_ / 6



**1** Look! This is my \_\_\_\_\_.



**2** Look! This is my \_\_\_\_\_.



**3** Look! This is my \_\_\_\_\_.



**4** Look! This is my \_\_\_\_\_.



**5** Look! This is my \_\_\_\_\_.



**6** Look! This is my \_\_\_\_\_.



**2** Read, complete, and color. \_\_\_\_\_ / 4



Look, I have a b\_\_\_\_\_.  
It's green.



Look, I have a k\_\_\_\_\_.  
It's blue.

Total:  / 10



| 0 - 3   | 4 - 7   | 8 - 10  |
|---|---|---|
|  |  |  |

# Unit 3

**1**  Listen, read and draw.

\_\_\_\_ / 4

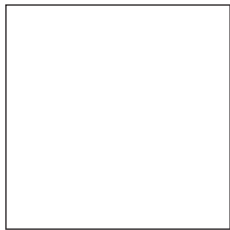

**1** It's a cat.

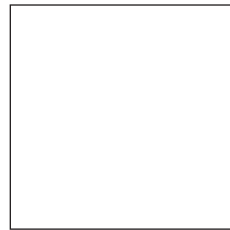

**2** It's an elephant.

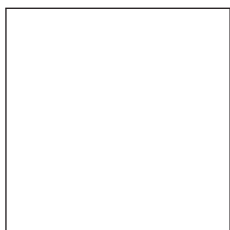

**3** It's a giraffe.

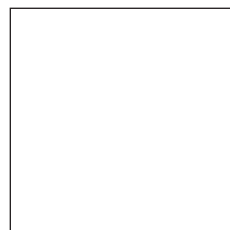

**4** It's a rabbit.

**2** Look at the pictures and circle.

\_\_\_\_ / 4



**1** It is / isn't a dog.



**2** It is / isn't an iguana.



**3** It is / isn't a giraffe.



**4** It is / isn't a monkey.

Total:  / 8

| 0 - 3   | 4 - 6   | 7 - 8   |
|---|---|---|
|  |  |  |

## Unit 4

## 1 Unscramble the words.

\_\_\_\_ / 4

1  easrer e \_ \_ \_ \_ \_2  lencip p \_ \_ \_ \_ \_3  yocran c \_ \_ \_ \_ \_4  lerur r \_ \_ \_ \_ \_2  Listen and read what Mel says.  
Decorate the cake.

\_\_\_\_ / 2

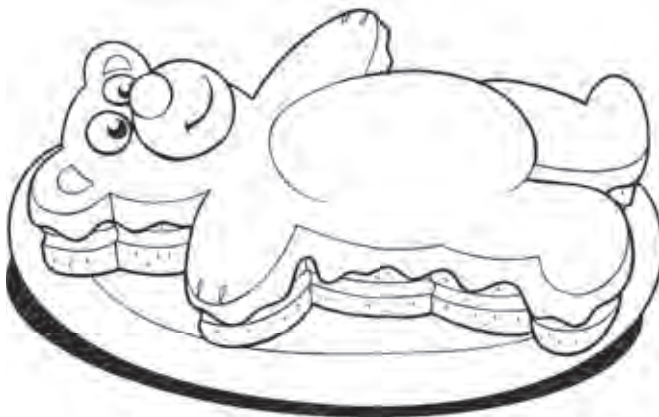

I'm \_ !



## 3 Complete the missing numbers.

\_\_\_\_ / 4

one \_\_\_\_ three four \_\_\_\_ six \_\_\_\_ eight \_\_\_\_ ten

Total: \_\_\_\_ / 10

| 0 - 3   | 4 - 7   | 8 - 10  |
|---|---|---|
|  |  |  |



## Unit 5

1 Label the picture.

\_\_\_\_\_ / 6

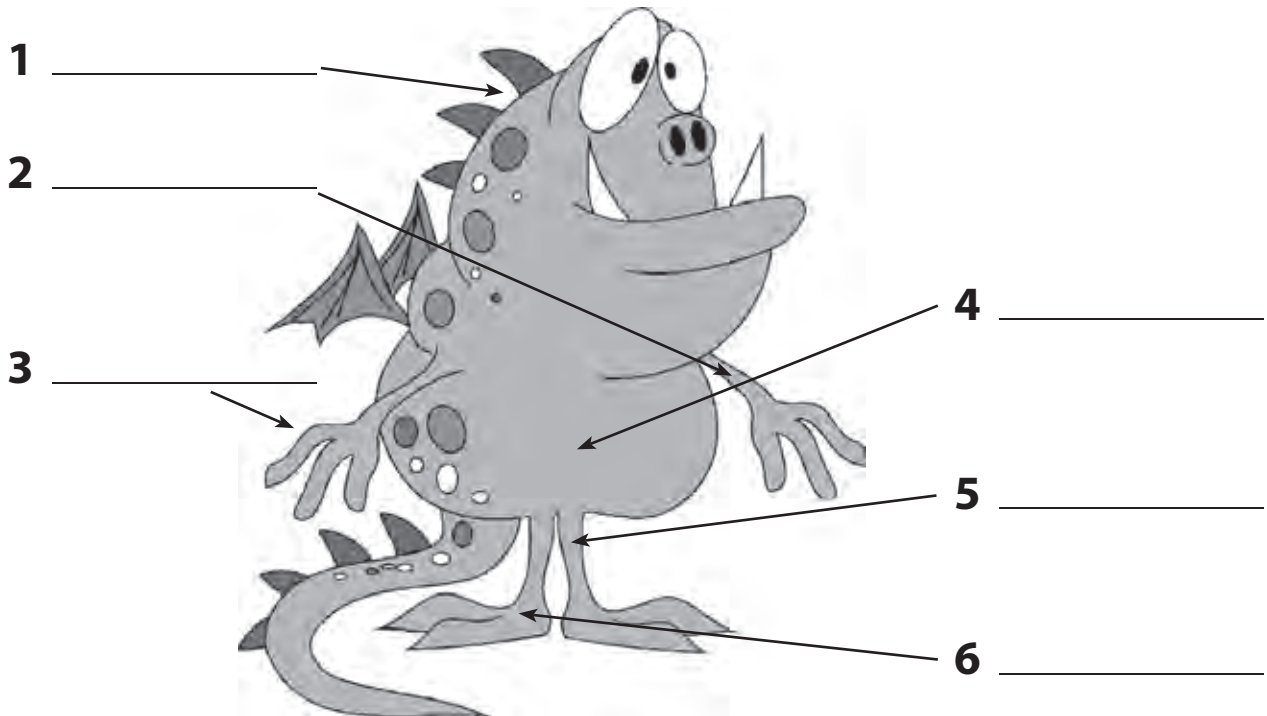

2 Listen, read, and write these words in alphabetical order.

\_\_\_\_\_ / 4

gift - cake - train - book

\_\_\_\_\_ - \_\_\_\_\_ - \_\_\_\_\_ - \_\_\_\_\_

Total:  / 10

| 0 - 3 | 4 - 7 | 8 - 10 |
|-------|-------|--------|
|       |       |        |

## Unit 6

### 1 Listen and read. Write the letter. \_\_\_\_\_ / 6



Close your books.



Look at the story book.



Open your books.



Read the sentence.



Stand up.



Sit down.

### 2 Match. \_\_\_\_\_ / 4

1 Touch

to the window.

2 Open

to the chair.

3 Walk

your head.

4 Jump

the door.

Total: \_\_\_\_\_ / 10



| 0 - 3   | 4 - 7   | 8 - 10  |
|---|---|---|
|  |  |  |

## Unit 7

1



Look at the picture. Listen, read and complete. \_\_\_\_ / 6



1 Damian isn't wearing \_\_\_\_\_.

He's wearing \_\_\_\_\_ and \_\_\_\_\_.

2 Patsy isn't wearing \_\_\_\_\_.

She's wearing \_\_\_\_\_ and \_\_\_\_\_.

2

What is the weather like? \_\_\_\_ / 4

1 It's \_\_\_\_\_.

2 It's \_\_\_\_\_.

Total: \_\_\_\_ / 10

| 0 - 3 | 4 - 7 | 8 - 10 |
|-------|-------|--------|
|       |       |        |

Unit 8

1 Solve the crossword. \_\_\_\_\_ / 7

1 2  
3  
4  
5 6  
7

2 Match the pictures to the sentences. \_\_\_\_\_ / 3



a. I put my shoes on.



b. I make my bed



c. I take a shower.

Total: \_\_\_ / 10



|       |       |        |
|-------|-------|--------|
| 0 - 3 | 4 - 7 | 8 - 10 |
|       |       |        |

## ACTIVIDADES FOTOCOPIABLES COMPLEMENTARIAS

## HOMEWORK PAGES

## Unit 1

Padres de Familia:

Pida al niño que trace una línea uniendo cada dibujo afuera del marco con la correspondiente palabra dentro del marco. Cuando la tarea esté terminada, por favor ponga su firma y la fecha.



# 1 Help Kenny Crayon match the words to the pictures.

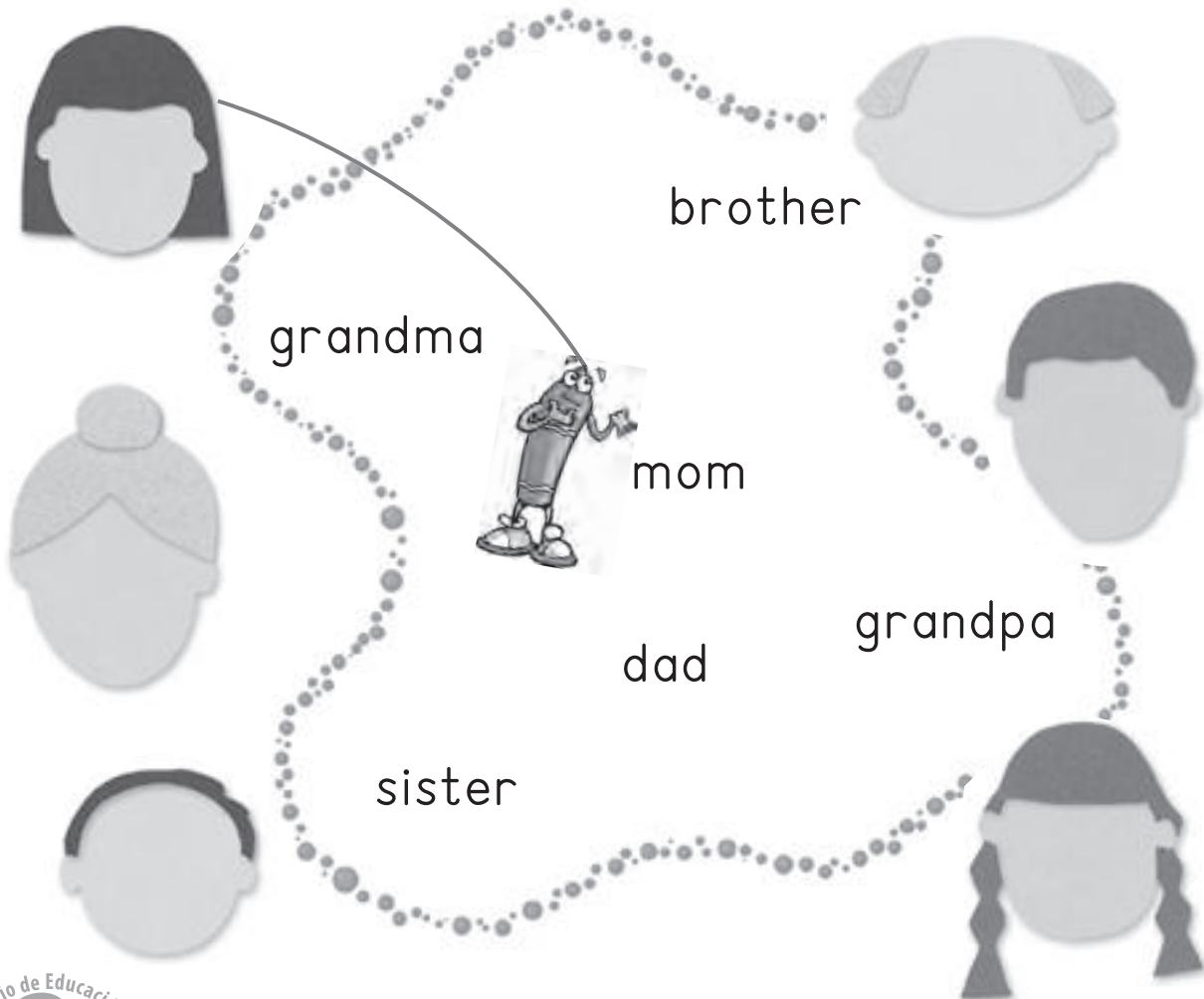



Padres de Familia:

Pida al niño que pegue fotos o que dibuje a los miembros de su familia en el árbol. Debe dibujarse a sí mismo en el centro y después escribir la oración. Cuando la tarea esté terminada, por favor ponga su firma y la fecha.



## 2 Complete your family tree. Write.

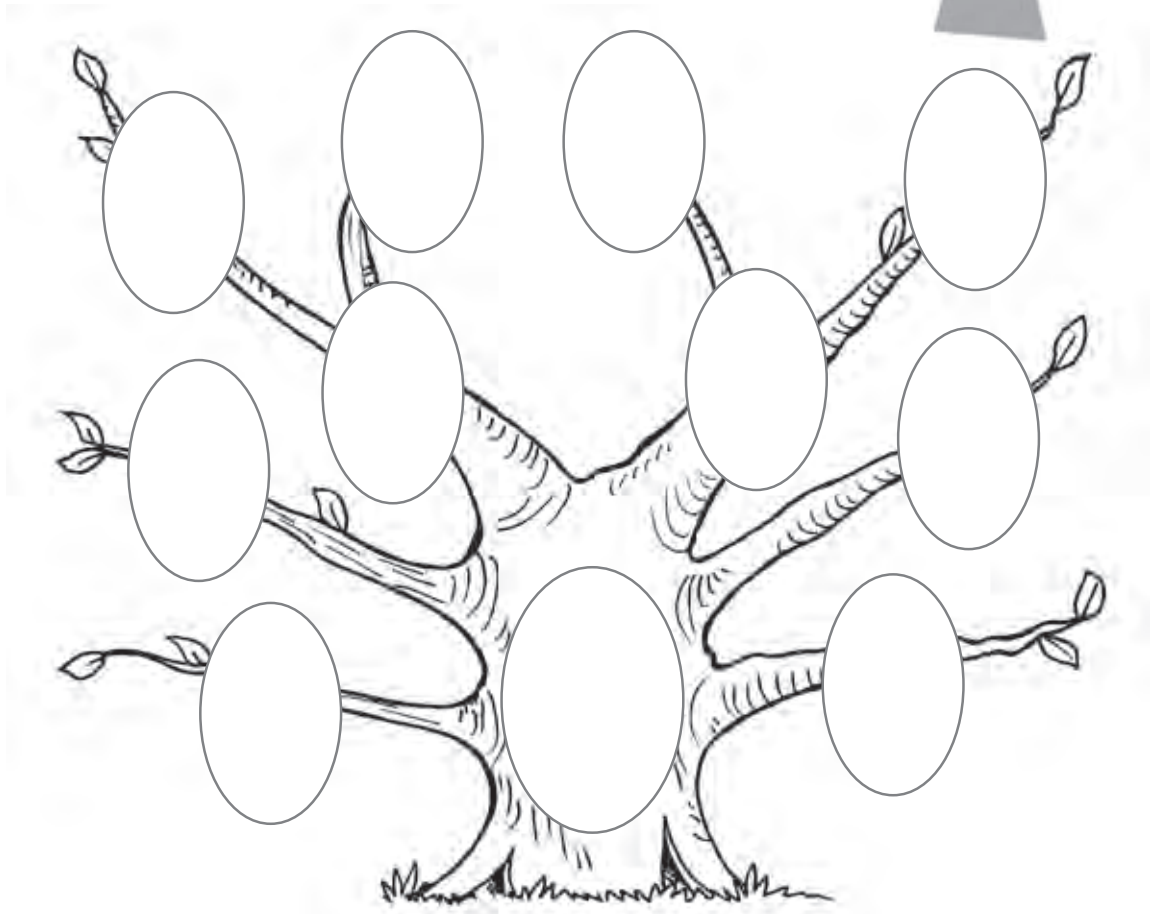

This is my family.

## Unit 2

Padres de Familia:

Explique al niño que debe escribir las palabras en el crucigrama. A medida que escriba las palabras, debe tacharlas de la lista. Cuando la tarea esté terminada, por favor ponga su firma y la fecha.



## 1 Write the words in the puzzle.

drum  
hoop  
~~kite~~  
ball  
teddy bear  
doll

Padres de Familia:

Explique al niño que debe leer las oraciones y después dibujar y colorear lo que dice. Revise que el niño haya dibujado un volantín rojo. Cuando la tarea esté terminada, por favor ponga su firma y la fecha.



## 2 Read and draw.

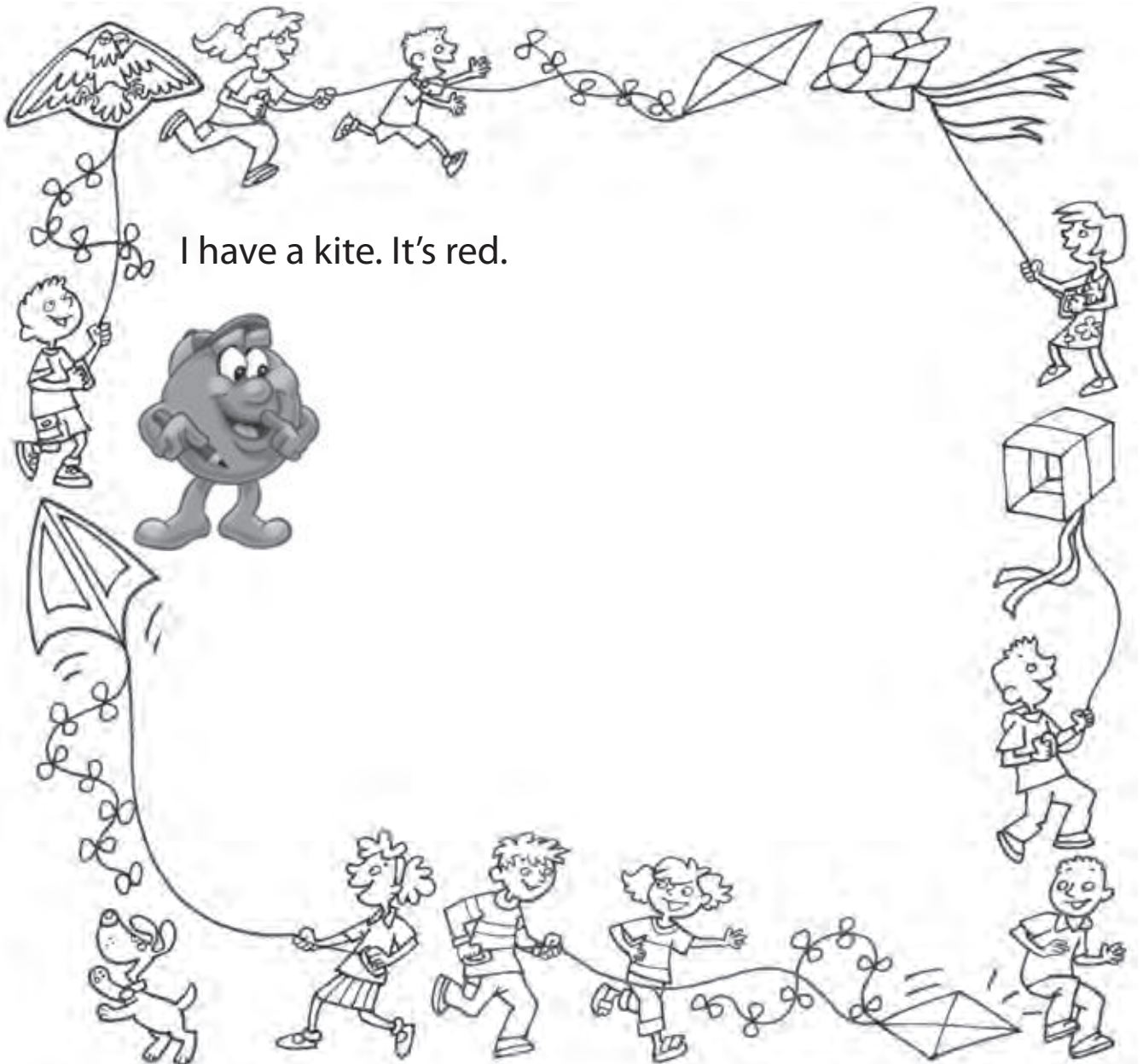

I have a kite. It's red.

## Unit 3

Padres de Familia:

Pida al niño que trace un círculo alrededor de la palabra a o an según corresponda y que escriba el nombre del animal. Cuando la tarea esté terminada, por favor ponga su firma y la fecha.



## 1 Circle and write.



a / (an) iguana



a / an alligator



a / an dog



a / an cat



a / an owl



a / an rabbit

Padres de Familia:

Explique al niño que debe leer las oraciones y dibujar el animal dentro del marco. Cada marco contiene la clave para ayudarlos a dibujar el animal correcto. Cuando la tarea esté terminada, por favor ponga su firma y la fecha.



## 2 Read and draw.

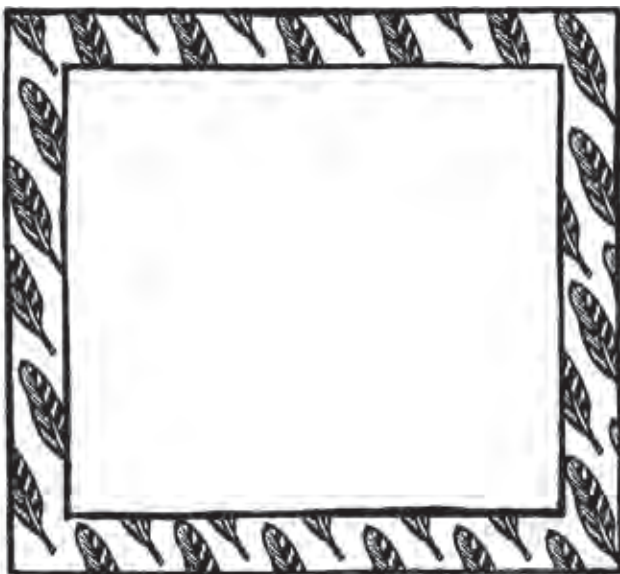

1 It isn't a cat. It's an owl.



3 It isn't a lion. It's a tiger.

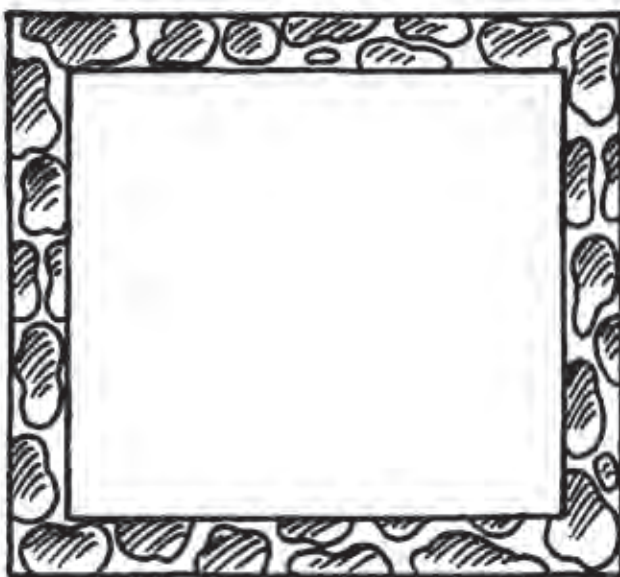

2 It isn't an ostrich. It's a giraffe.

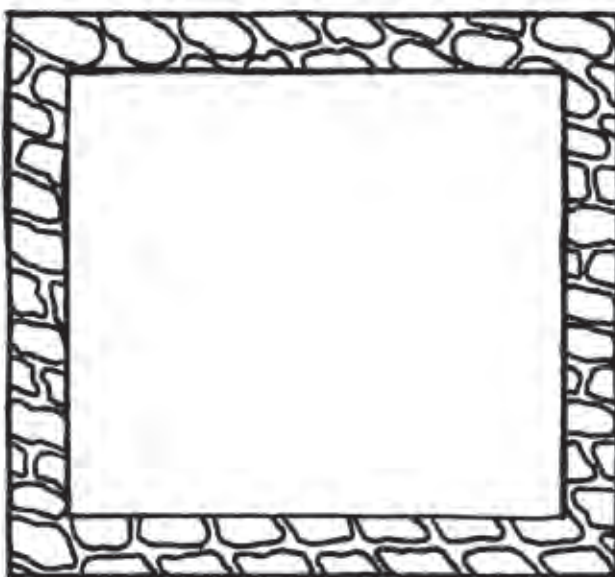

4 It isn't a dog. It's an alligator.



## Unit 4

Padres de Familia:

Explique al niño que debe leer los letreros y colorear los útiles escolares de los colores indicados. Pídale que escriba la oración correcta debajo de cada dibujo. Cuando la tarea esté terminada, por favor ponga su firma y la fecha.



## 1 Help Benny Bounce color the pictures.



It's an orange pencil.

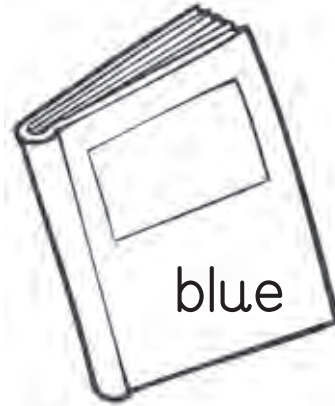

It's a blue book.

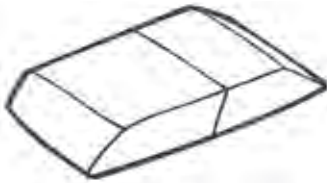

green

It's a green eraser.



It's a red ruler.

## 2 Write the sentences in exercise 1.

Padres de Familia:

Explique al niño que debe unir los números en orden con una línea. Después, pídale que diga los números en orden. Cuando la tarea esté terminada, por favor ponga su firma y la fecha.



### 3 Help Kenny Crayon join the numbers.

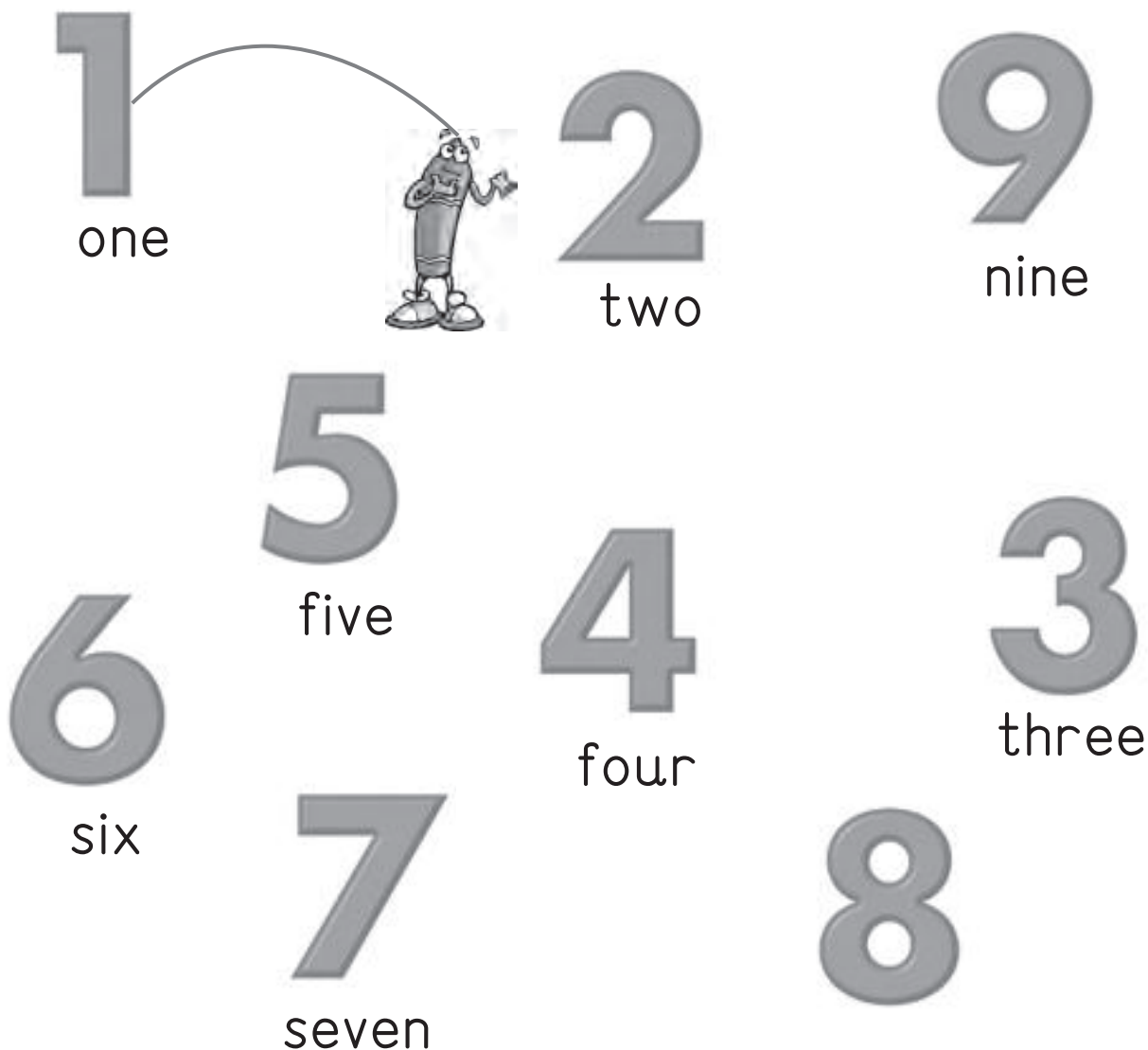

### 4 Say the numbers in exercise 1.

## Unit 5

Padres de Familia:

Ejercicio 1. Explique al niño que debe completar las letras del abecedario.  
Ejercicio 2. Pídale que escriba las palabras y coloree los dibujos. Cuando la tarea esté terminada, por favor ponga su firma y la fecha.



## 1 Help Benny Bounce complete the alphabet.

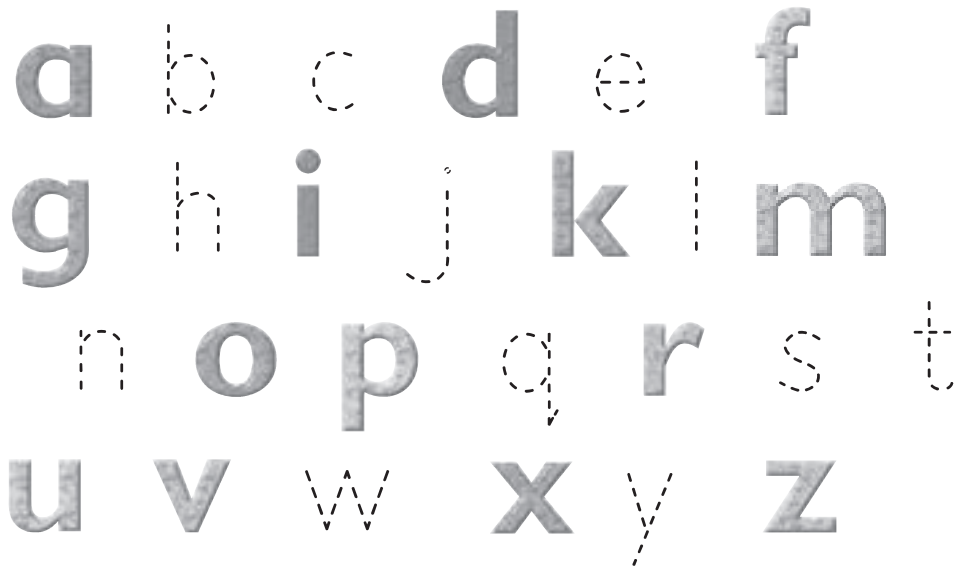

## 2 Write the words and color the pictures.



Padres de Familia:

Ejercicio 1. Explique al niño que debe observar cada ilustración y trazar un círculo alrededor de la oración correcta.

Ejercicio 2. Pídale que pegue una foto de sí mismo y escriba oraciones sobre las partes de su cuerpo. Cuando la tarea esté terminada, por favor ponga su firma y la fecha.



### 3 Circle the correct sentence.



- 1 **This is my hand.**  
These are my hands.

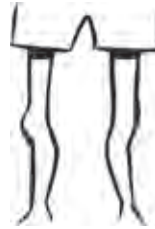

- 4 This is my legs.  
These are my legs.



- 2 This is my feet.  
These are my feet.



- 6 This is my foot.  
These are my feet.



- 5 This is my tummy.  
These are my tummy.



- 3 This is my arm.  
These are my arms.

### 4 Paste a picture of you here. Write sentences about your body.

1 \_\_\_\_\_.

2 \_\_\_\_\_.



## Unit 6

Padres de Familia:

Ejercicio 1. Explique al niño que debe buscar las palabras listadas en la sopa de letras y que trace un círculo alrededor de cada una.

Ejercicio 2. El niño encuentra el nombre de uno de los personajes Bounce, completa y dibuja en el recuadro. Cuando la tarea esté terminada, ponga su firma y la fecha.



## 1 Find and circle the words.

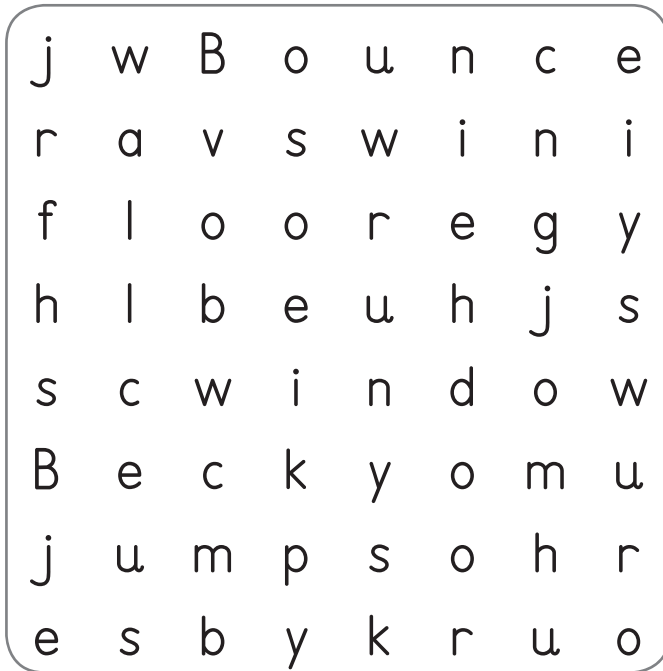

window      run  
 jump      floor wall  
 door

## 2 Find the name of a Bounce character in Exercise 1. Draw a picture and write the name.

B \_ \_ \_ \_ B \_ \_ \_ \_ .





Padres de Familia:

Ejercicio 1. Explique al niño que debe observar cada ilustración y escribir las instrucciones para el perro de Annie.

Ejercicio 2. Pídale que coloree los dibujos del ejercicio. Cuando la tarea esté terminada, por favor ponga su firma y la fecha.



### 3 Complete Annie's instructions to her dog.

1



\_\_\_\_\_, Rover!

2



\_\_\_\_\_, Rover!

3



\_\_\_\_\_, Rover!

4



\_\_\_\_\_, Rover!

Jump

Sit down

Stand up

Run

### 4 Color the pictures in Exercise 3.

Lesson

5

## Unit 7

Padres de Familia:

Ejercicio 1. Explique al niño que debe colorear el dibujo.

Ejercicio 2. Pídale que lea las preguntas y las responda con relación al dibujo. Cuando la tarea esté terminada, por favor ponga su firma y la fecha en el círculo de verificación.



# 1 Color the picture of Denzel Dog.



# 2 Answer the question.

What's Denzel wearing?

\_\_\_\_\_ 's wearing \_\_\_\_\_ , \_\_\_\_\_

and \_\_\_\_\_.

Padres de Familia:

Explique al niño que debe leer la rima y después seguir las instrucciones y dibujarse a sí mismo, vestido de la manera indicada. Cuando la tarea esté terminada, por favor ponga su firma y la fecha.



### 3 Read the poem and draw a picture of you.



I'm wearing my blue sweater,  
Isn't it neat?

I'm wearing my orange pants,  
And red shoes on my feet!



Lesson

4

Unit 8

Padres de Familia:

Ejercicio 1. Pida al niño que mire cada ilustración y que dibuje un círculo alrededor de las actividades que realiza todos los días.

Ejercicio 2. Siguiendo el ejemplo, el niño escribe una oración para cada acción del Ejercicio 1. Cuando la tarea esté terminada, por favor ponga su firma y la fecha.



1 Look at the pictures. Circle the activities you do every day.

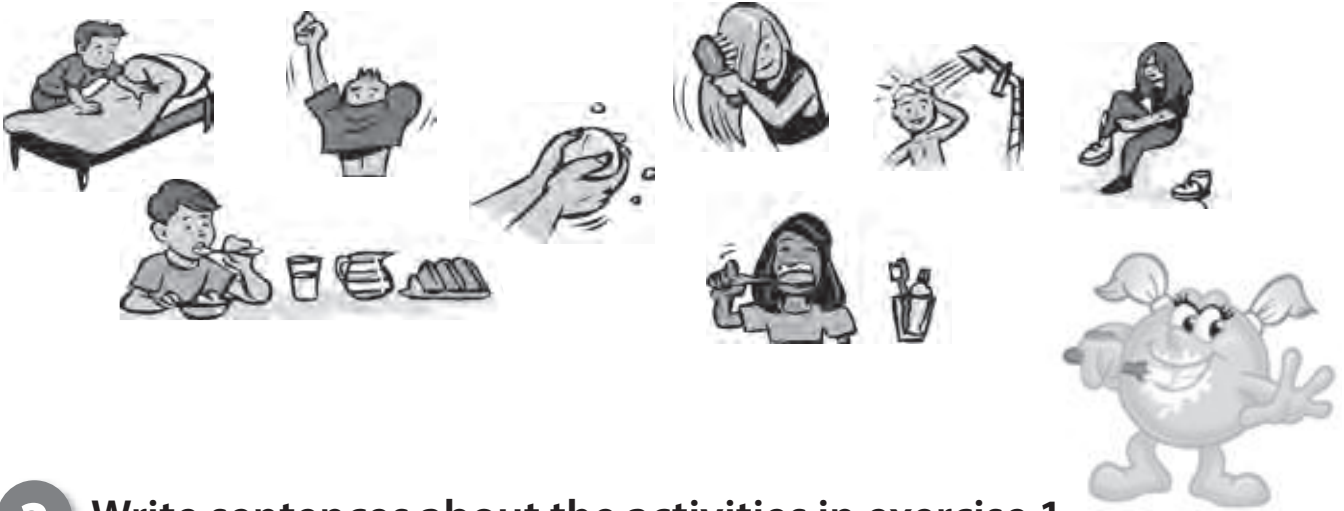

2 Write sentences about the activities in exercise 1. Say what time you do them.

- 1 I brush my hair at 8 o'clock \_\_\_\_\_.
- 2 \_\_\_\_\_.
- 3 \_\_\_\_\_.
- 4 \_\_\_\_\_.
- 5 \_\_\_\_\_.
- 6 \_\_\_\_\_.
- 7 \_\_\_\_\_.
- 8 \_\_\_\_\_.

Padres de Familia:

Ejercicio 6. Explique al niño que debe seguir el laberinto y trazar una línea de cada uno de los niños a los objetos que les faltan.

Ejercicio 7. Pídale que escriba las palabras de los objetos.

Cuando la tarea esté terminada, por favor ponga su firma y la fecha.



**3 Follow the maze. Match the people to the things they don't have.**

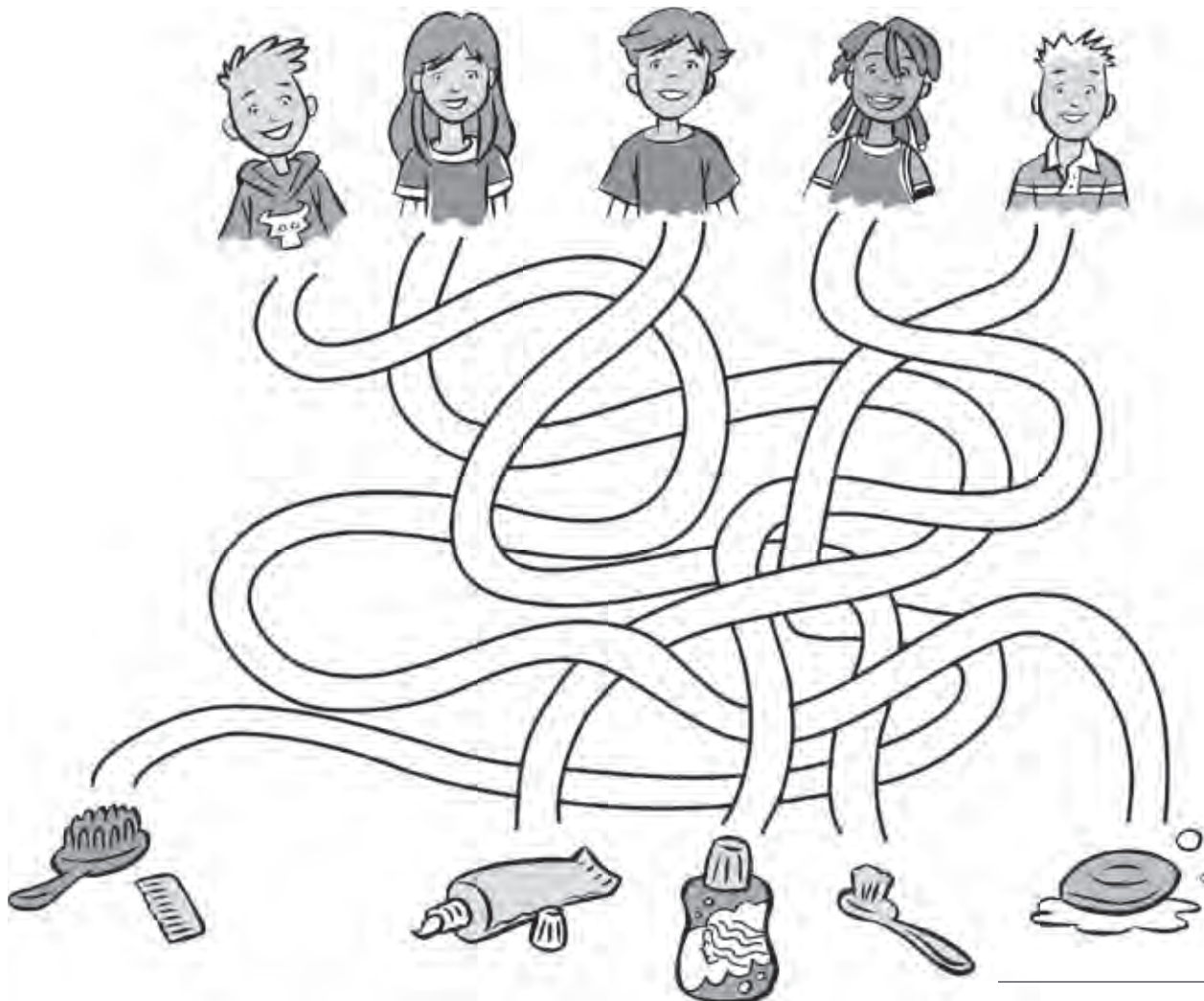

**4 Write the words in Exercise 3.**



## SONG ACTIVITY SHEETS

## SHEET 1



## Hello! Hi! Goodbye!

Hello, hello, hello, hello, hello!

Hi, hi, hi, hi.

Goodbye, goodbye, goodbye,

Goodbye, goodbye, goodbye,

Goodbye, goodbye!

Hello, hi, goodbye,

Hello, hi, goodbye,

Hello, hi, goodbye!



Actividades:

- 1 Pida que tracen las palabras Hello! Hi! y Goodbye! dentro de los globos de texto.
- 2 Ponga la grabación y pida a los alumnos que señalen a Benny, Becky o Bobby Bounce conforme la canción diga Hello! Hi! y Goodbye!

Hello!

Hi!

Goodbye!

SHEET 2



Actividades:  
 1 Hagan Pencil Puppets. Pida a los alumnos que dibujen dos caras en dos círculos. Haga que las recorten y peguen sobre lápices.  
 2 Canten la canción con sus Pencil Puppets.

**Dippity, dippity!**  
 Dippity dippity doe,  
 Hello, hello, hello.  
 Dippity dippity dame,  
 What's your name?

Now bounce in time,  
 And ask the next in line.  
 Dippity dippity die,  
 Let's say goodbye!

Dippity dippity do,  
 How are you?  
 Dippity dippity do,  
 Fine, thank you.



**Cálcame!**

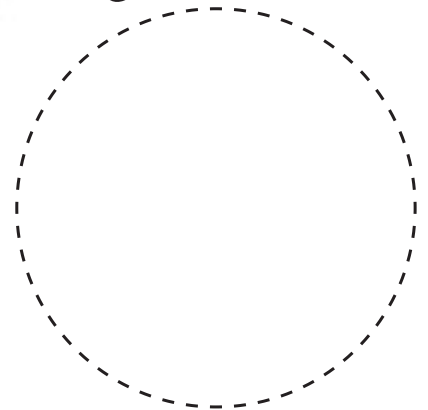

## SHEET 3



## Sing the colors!

Green, red, pink, orange, yellow, blue,  
Green, red, pink, orange, yellow, blue,  
Green, red, pink, orange, yellow, blue,  
Green, red, pink, orange, yellow, blue.

You can sing the colors, too!  
It's a rainbow of fun!  
You can sing the colors, too!  
Come on, everyone!

Green, red, pink, orange, yellow, blue,  
Orange, yellow, blue,  
Orange, yellow, blue,  
Green, red, pink, orange, yellow, blue.

Green, red, pink,  
Green, red, pink,  
Green, red, pink, orange, yellow, blue,  
Green, red, pink, orange, yellow, blue!

## Actividades:

- 1 Pida que tracen las palabras y colorean las manchas del color indicado.
- 2 Ponga la grabación y pida que señalen las manchas de color conforme la canción las mencione.



## SHEET 4



### Be a dog!

Look! Look! Look and see!  
Be a dog, be a dog with me!  
Woof, woof, woof!

Look! Look! Look and see!  
Be a cat, be a cat with me!  
Meow, meow, meow!

Look! Look! Look and see!  
Be a rabbit, be a rabbit with me!  
Thump, thump, thump!

Look! Look! Look and see!  
Be an owl, be an owl with me!  
Hoot, hoot, hoot!

#### Actividades:

- 1 Jueguen Musical chairs! Explique que va a poner la canción. Los alumnos tienen que caminar por el salón fingiendo ser los animales mencionados. Pare la música de vez en cuando y explique que tienen que sentarse rápidamente en el suelo en silencio.
- 2 Pida que colorean los dibujos. Luego explique que deben unirlos con el ruido que hace cada animal.



Thump! Hoot! Woof!

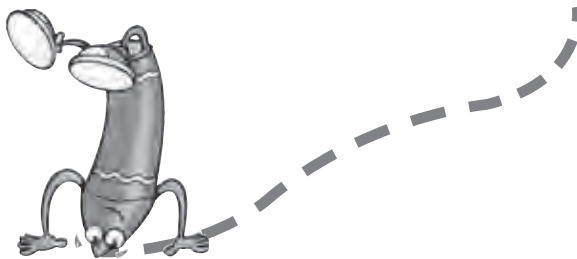

## SHEET 5



## Count some more!

1, 2, 3, and 4,



Clap your hands and count some more!

5, 6, 7, now,



Clap your hands, show us how.

8 and 9 and then there's 10,



Clap your hands and start again!

1, 2, 3, and 4,



Snap your fingers and count some more!

5, 6, 7, now,



Snap your fingers, show us how.

8 and 9 and then there's 10,



Snap your fingers and start again!

1, 2, 3, and 4,



Stamp your feet and count some more!

5, 6, 7, now,



Stamp your feet, show us how.

8 and 9 and then there's 10,



Stamp your feet and start again!



## Actividades:

1 Divida la clase en tres grupos. Asigne una estrofa a cada grupo y explique que tienen que cantar sus versos mientras el resto del curso las acciones.

2 Pida que completen las palabras y que los unan con los números.

• one

• two

• three

• four

• five

• six

• seven

• eight

• nine

• ten

9

6

2

3

10

4

1

7

8

5



**SHEET 6**



## The alphabet song!

Come on, kids!

Let's sing the alphabet song!

a, b, c, d, e, f,

Sing the alphabet song!

g, h, i, j, k, l,

Come on, sing along!

m, n, o, p, q, r,

The alphabet song is best by far!

s, t, u, v, w, x, y, z,

Sing the alphabet song with me!

Actividades:

- 1 Asigne una letra del abecedario a cada alumno, asegurando que haya un ejemplo de todas las letras. Pida que dibujen y decoren sus letras dentro del marco.
- 2 Pida a los alumnos que se pongan de pie para cantar la canción. Explique que tienen que ponerse en orden y mostrar sus letras conforme la canción las menciona.

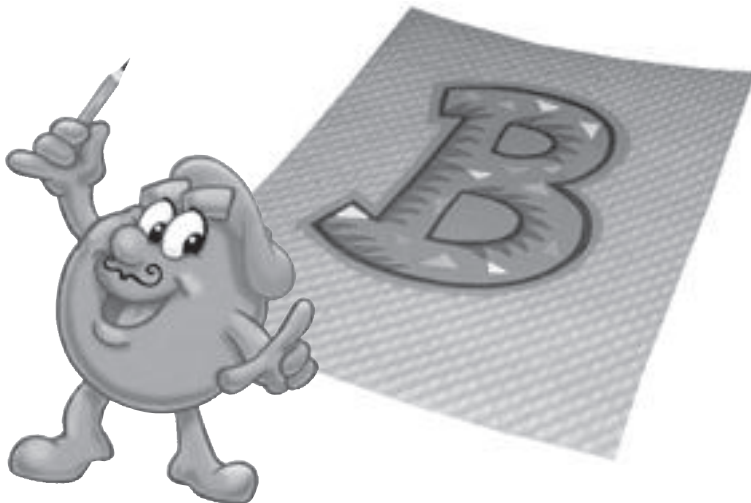

SHEET 7



# The happy body song!

This is the happy body song.  
Let's all sing it. It won't take long!  
My body's happy,  
What about you?  
Sing the song. I'll sing it too!

Clap your hands!  
Clap to the beat!  
Stamp! Stamp! Stamp!  
Stamp those feet!

Actividades:

- 1 Pida que miren la figura y escriban las partes del cuerpo usando las palabras en el recuadro.
- 2 Divida al curso en cinco grupos, uno para cada parte del cuerpo mencionada en la canción. Explique que va a poner la grabación y cada grupo tiene que realizar las acciones correspondientes a su parte del cuerpo mientras los demás alumnos cantan la canción.

Pat your tummy,  
Pat! Pat! Pat!  
Nod your head!  
Just like that!



Shake your legs!  
Shake! Shake! Shake!  
And now relax,  
Let's take a break!



hands

hands feet tummy  
head legs



Diagram showing a monkey with arrows pointing to empty boxes for labeling body parts:

- Arrows from the word "hands" point to the monkey's hands.
- An arrow from the word "tummy" points to the monkey's stomach.
- An arrow from the word "feet" points to the monkey's feet.
- An arrow from the word "legs" points to the monkey's legs.
- There are empty boxes for labeling the monkey's head and tail.

## SHEET 8



## Do it!

Walk to the window and touch  
your nose!

Run to the door and touch  
your toes!

Jump to the wall and touch  
your head!

Fall on the floor! It's time  
for bed!

## Actividades:

- 1 Pida que completen la letra de la canción con los dibujos correspondientes.
- 2 Jueguen 'Benny Bounce says...' Explique que les va a dar algunas instrucciones. Los niños deben realizar las acciones si usted dice 'Benny Bounce says'. El que realice la acción cuando no haya dicho 'Benny Bounce says' tiene que sentarse.



Walk to the window and touch your nose!



Run to the \_\_\_\_\_ and touch your toes!



Jump to the \_\_\_\_\_ and touch your head!



Fall on the \_\_\_\_\_! It's time for bed!

**SHEET 9**



**In my closet.**

Shorts, shorts,  
Yellow and blue,  
In my closet,  
And the T-shirts too!

In my closet!

Sweaters, sweaters,  
Red and black,  
On the shelf,  
At the back!

In my closet!

Shoes, shoes,  
To walk and run,  
And my sandals,  
For the sun!

In my closet!



**Actividades:**

- 1 Pida a los alumnos que observen las palabras dentro del recuadro. Deben encerrar en un círculo rojo la ropa que se usan de la cintura para arriba, en verde la ropa que se usa de la cintura para abajo y en azul el calzado.
- 2 Explique a los alumnos que va a poner la grabación. Deben enumerar los dibujos según los escuchan en la canción.

shoes shorts T-shirt sandals  
sweater pants dress coat

|           |  |  |
|-----------|--|--|
|           |  |  |
| Red<br>   |  |  |
| Black<br> |  |  |

**SHEET 10**



**Clean time Calypso.**

Every morning, what do I see?  
 Someone in the mirror,  
 Looking at me!  
 He brushes his teeth  
 And he takes a shower,  
 Because it is his clean time hour!

Every morning, what do I see?  
 Someone in the mirror,  
 Looking at me!  
 He washes his hands,  
 And then he gets dressed,  
 He goes to school looking  
 his best.



Actividades:

- 1 Repase las expresiones de la lección antes de poner la canción de nuevo. Explique a los alumnos que deben enumerar las acciones conforme la canción las mencione. La primera sirve de ejemplo.
- 2 Organice un juego de espejos. Ponga a los alumnos en parejas y pida que se paren frente a frente. Con mímica, un alumno representa una de las acciones. El otro debe imitarlo como si fuera su reflejo y decir la acción.













# SPELLING, LISTENING AND DICTATION ACTIVITIES

1  Listen and join the letters.

H E L L O



G O O D B Y E

2  Listen, write and draw.

1 \_\_\_\_\_

2 \_\_\_\_\_



**3**  Listen and check.

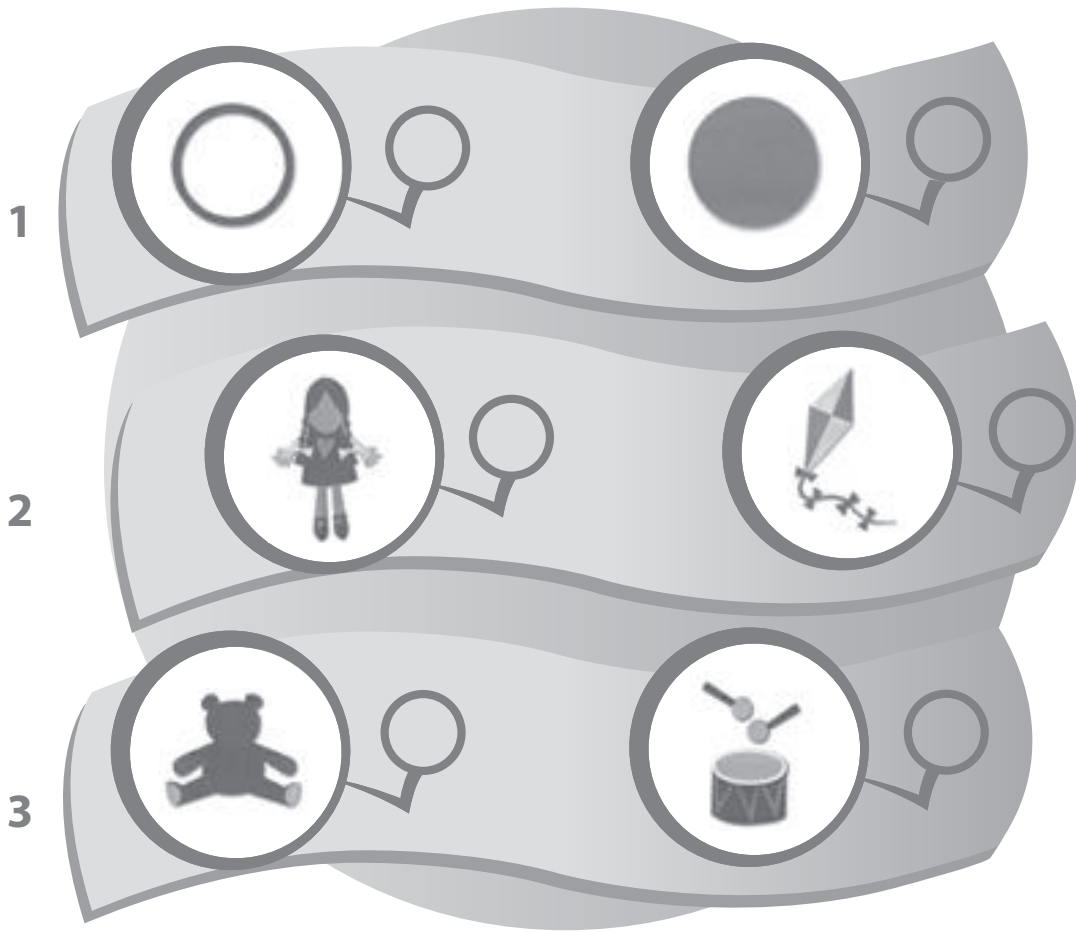

**4**  Listen and color.

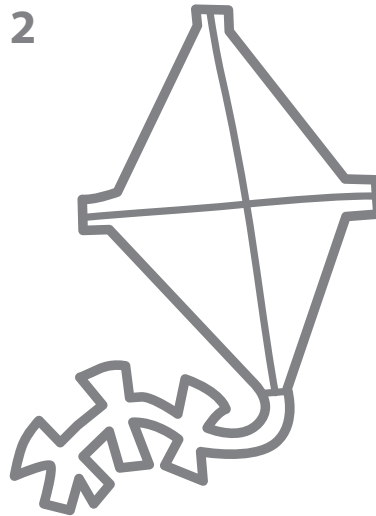
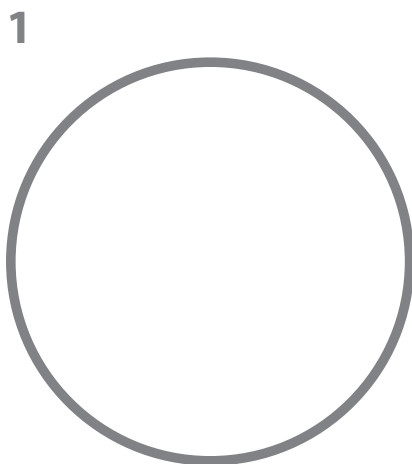

5



Listen and circle.

|   |  |  |
|---|--|--|
| 1 |  |  |
| 2 |  |  |
| 3 |  |  |
| 4 |  |  |

6



Listen and write the number.

|  |  |  |  |
|--|--|--|--|
|  |  |  |  |
|  |  |  |  |
|  |  |  |  |

**7**  Listen and draw.



1

2

3

**8**  Listen and write.

7

s \_ \_ v \_ \_ n

10

t \_ \_ n

8

\_ \_ \_ g \_ \_ t

4

\_ \_ \_ our

3

t \_ \_ r \_ \_

9



Listen and circle the correct letter.



1 l m n o p

2 c d e f g

3 q r s t u

4 e f g h i

5 k l m n o

6 a b c d e

10



Listen and write the words. Spell them out loud.



1 t \_ \_ \_ y



3 f \_ \_ t



2 l \_ \_ s



# 11 Listen and complete.

1 Don't \_\_\_\_\_ the lion.

2 \_\_\_\_\_ to the table.

3 \_\_\_\_\_ to the windows

4 Don't \_\_\_\_\_ the door.

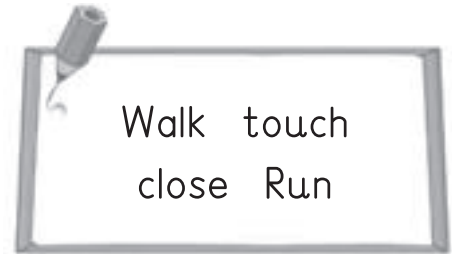

# 12 Listen and circle.

1



read      open

3



stand up      sit down

2



open      close

4



look      read

13



Listen and match. Complete the pictures.

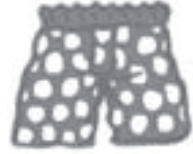

14



Listen to the dictation and write.



1 \_\_\_\_\_



3 \_\_\_\_\_



2 \_\_\_\_\_

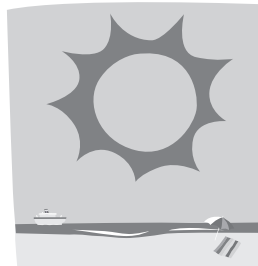

4 \_\_\_\_\_

**15**  Listen to the dictation and write.

Every morning...



|   |  |
|---|--|
|  |  |
|  |  |
|  |  |
|  |  |
|  |  |

**16**  Listen, draw the pictures and write the words.



|          |          |          |          |
|----------|----------|----------|----------|
|          | <b>1</b> | <b>2</b> | <b>3</b> |
| <b>A</b> |          |          |          |
| <b>B</b> |          |          |          |
| <b>C</b> |          |          |          |

## EXTRA RECORDED MATERIAL

## 87 Come visit the farm!



Come visit the farm!

Follow me.

Let's see which animals we can see!

Listen to the sounds on Farmer Dan's farm.

What are they?

They're the cows in his barn.

Now it's time to listen to you.

Come on, everyone! Be cows, too!

Moo, moo, moo!

Come visit the farm!

Follow me.

Let's see which animals we can see!

Listen to the sounds on Farmer Dan's farm.

What are they?

They're the pigs in his barn.

Now it's time to listen to you.

Come on, everyone! Be pigs, too!

Oink, oink, oink!

 pig

 cow

 duck

 sheep

 horse

 hen

 duck

 pig

 pig

 sheep

 horse

 cow

**88 Roses are red**

Roses are red,  
Violets are blue,  
Sugar is sweet,  
And so are you.

**89 Five Little Monkeys**

Five little monkeys jumping on the bed,  
One falls off and bumps his head.  
Mom calls the doctor and the doctor says,  
No more monkeys jumping on the bed.

Four little monkeys jumping on the bed,  
One falls off and bumps his head.  
Mom calls the doctor and the doctor says,  
No more monkeys jumping on the bed.

Three little monkeys jumping on the bed,  
One falls off and bumps his head.  
Mom calls the doctor and the doctor says,

- No more monkeys jumping on the bed.
- Two little monkeys jumping on the bed,
- One falls off and bumps his head.
- Mom calls the doctor and the doctor says,
- No more monkeys jumping on the bed.
- One little monkey jumping on the bed,
- He falls off and bumps his head.
- Mom calls the doctor and the doctor says,
- No more monkeys jumping on the bed!

**91 Twinkle, twinkle, little star**

- Twinkle, twinkle, little star
- Twinkle, twinkle little star,
- How I wonder what you are!
- Up above the world so high
- Like a diamond in the sky.
- Twinkle, twinkle little star,
- How I wonder what you are!





## Dance, puppet, dance!

Dance, puppet, dance! Yeah!

Dance, puppet, dance!

Dance with me!

Pull the blue strings,

His feet begin to tap!

Pull the red strings,

Look! His hands begin to clap!

Pull the green strings,

Wow! His head begins to rise!

Pull the orange strings,

And he opens his eyes!

Dance, puppet, dance! Yeah!

Dance, puppet, dance!

Dance with me!

Pull the brown strings,

His legs begin to walk!

Pull the yellow strings,

Look! His mouth begins to talk!

Pull the purple strings,

The puppet's arms begin to move!

Pull the gray strings,

And his body starts to groove!

Dance, puppet, dance! Yeah!

Dance, puppet, dance!

Dance with me!

Dance, puppet, dance! Yeah!

Dance, puppet, dance!

Dance with me!



Pull the  strings,

His  /  begin to tap!

Pull the  strings,

His  /  begin to clap!

Pull the  strings,

His  /  ) begins to rise!



Pull the  strings,

And he opens his  /  !

Dance, puppet, dance! Yeah!

Dance, puppet, dance!

Dance with me!

Pull the  strings,

His  /  begin to walk!

Pull the  strings,

His  /  begins to talk!

Pull the (contorno de una  strings,

The puppet's  /  begin to move!

Pull the  strings,



And his body starts to Groove!

Dance, puppet, dance! Yeah!

Dance, puppet, dance!

Dance with me!

## ORIENTACIONES PARA EL TRATAMIENTO DEL APRENDIZAJE GRUPAL

Los estudiantes no solo aprenden porque el profesor les enseña, sino que también aprenden gracias a la interacción que se produce entre ellos, no sólo aprendiendo contenidos académicos sino también aprendiendo a trabajar en equipos, como un contenido escolar más. Como resultado de esto se ayudan unos a otros para conseguir sus objetivos, se preguntan y resuelven dudas entre ellos, y lo que haga uno en particular repercute sobre los demás.

Para ello, es necesario organizar la realización de tareas en pequeños grupos/equipos de estudiantes que trabajen de un modo cooperativo para cumplir los objetivos propuestos, tanto académicos como personales y sociales.

Es además otro modo eficaz de abarcar la diversidad, ya que la organización de la clase en grupos permite dedicar mayor y mejor atención a los distintos niveles, ritmos y estilos de aprendizaje.

El esquema básico de trabajo en la clase se puede resumir en:

**1. Estructuración de la clase en grupos en grupos heterogéneos** de cuatro estudiantes aproximadamente, donde cada grupo trabaja los contenidos de forma autónoma con la ayuda principal de sus pares (estudiantes que conforman el grupo) y las orientaciones del profesor en caso necesario.

La estructura sugerida para cada grupo es: un alumno-a más aventajado, dos estudiantes de nivel medio y un cuarto alumno más atrasado o lento en el aprendizaje.

Dentro de cada grupo, los estudiantes tienen doble responsabilidad: aprender ellos y contribuir a que aprendan también sus compañeros de equipo.

**2. Desarrollo de la clase.**

Cada grupo debe trabajar durante la sesión los objetivos propuestos para el día. El eje principal del funcionamiento del grupo es la ayuda entre sus miembros. De esta forma cada grupo irá haciéndose cada vez más autónomo y no requerirá constantemente la ayuda del profesor.

Los objetivos del grupo no se consideran completos hasta que todos y cada uno de los miembros del grupo han entendido y terminado la tarea.

**3. Rol del profesorado**

El profesor deberá ser el que promueva el nuevo proceso de aprendizaje. Su rol puede sintetizarse de la siguiente manera:

- no interviene de manera magistral,
- está presente para facilitar el proceso de aprendizaje,
- guía a los estudiantes en la construcción de su aprendizaje,
- promueve que sus explicaciones se realicen a partir de las preguntas o dudas de los estudiantes.

**4. Evaluación por parte del profesor.**

El aprendizaje es una responsabilidad individual. Trabajar en el aula de forma cooperativa no anula el trabajo individual ni la evaluación individual.

Las tareas realizadas en grupo deben evaluarse de forma global, de manera que todos los integrantes obtengan la misma calificación.

La evaluación del trabajo individual contará un 60% de la calificación y, la del trabajo grupal un 40% de la misma. Con esta doble evaluación se pretende que todos los integrantes del grupo sean evaluados de una forma justa y evitar así que algún alumno se aproveche del trabajo realizado por el grupo sin haber sido partícipe del mismo.

### Motivación del alumnado

Esta metodología de aprendizaje presenta múltiples ventajas, entre las cuales:

- romper con el esquema de la clase tradicional donde el profesor es el emisor de los conocimientos y el alumno el receptor de los mismos.
- alcanzar una mayor asimilación de los contenidos que cuando los explica solamente el profesor, dándose las explicaciones entre ellos y realizando las tareas con la ayuda de todos.
- respetar los distintos ritmos de aprendizaje existentes en la sala de clases.
- fomentar una mayor autonomía de los estudiantes.
- permitir que el alumno se haga consciente de sus logros y de sus dificultades.

- aumentar la autoestima, puesto que todos tienen una función que cumplir dentro del grupo.

### Formación de los grupos

Los criterios sugeridos para la formación de los grupos son:

1. Casuales: agrupamientos frutos del azar (mes de nacimiento, iniciales de los nombres, distribuyendo cartas, etc.)
2. Lingüísticamente heterogéneos (a criterio del profesor)

Estos grupos ofrecen las mejores oportunidades para que los estudiantes aprendan unos de otros, mejoran las relaciones entre ellos y contribuyen al buen funcionamiento de la clase.

### Organización interna de los grupos.

Para la realización de las tareas los estudiantes deben entender muy bien que cada uno de ellos tendrá encomendada una misión dentro del grupo. Esto evita que los estudiantes más aventajados hagan todo el trabajo ó que los rezagados eludan su obligación.

## EJES BÁSICOS DEL APRENDIZAJE COOPERATIVO

### El diálogo

En el aprendizaje cooperativo se pretende que el grupo de estudiantes sea capaz de decidir la mejor forma de resolver una tarea, compartir y discutir puntos de vista distintos. En definitiva, capacidad de diálogo entre sus miembros.

### Convivencia

Se pretende que el alumno se abra a los demás siendo él mismo, aceptando las posibilidades que el otro le ofrece. Esto se traduce en que el alumno deja de estar centrado en sí mismo, y comprende y se hace cargo de los demás (capacidades, dificultades, aciertos y errores)

### Autonomía del aprendizaje.

El alumnado trabaja bastante más durante el desarrollo de las clases y se detectan antes las dificultades que puedan tener.

## BANCO DE PREGUNTAS

### Reading comprehension

- Read and draw.
- Read and answer.
- Read and complete the picture.
- Look at the picture and complete the sentences.
- Look at the pictures and point at the protagonist of the story.
- Read and color the \_\_\_\_\_.
- Read and circle the \_\_\_\_\_.
- Match the pictures and the sentences.
- Read and write the number.
- Read and number the \_\_\_\_\_ in alphabetical order.
- Check (✓) the correct word / sentence.

### Listening comprehension

- Listen and mime.
- Listen and repeat.
- Listen and draw.
- Listen and color.
- Listen and circle the correct word / picture.
- Listen and point.
- Listen and complete the picture.
- Listen and write the numbers.
- Listen and number the sentences / pictures.
- Listen and do the actions.
- Listen and follow the instructions.
- Listen and check (✓) the correct word / sentence / picture.

### Speaking

- Say hello and goodbye to your friends.
- Answer the questions.
- Act out this dialog with a friend.
- Look at the pictures and say the \_\_\_\_\_.
- Talk about your family / toys / friends / house / favorite animals / the weather.
- Tell your friends the toys you have / like.
- Count to \_\_\_\_\_.
- Say \_\_\_\_\_ words related to \_\_\_\_\_.
- Say \_\_\_\_\_ colors / animals / parts of the body / toys / school objects / family members.
- Spell the word \_\_\_\_\_.
- Act out the sketch with your friends.
- Describe your \_\_\_\_\_.
- Tell your friends about your picture.
- Say what you want for lunch.
- Say a sentence about the picture.
- Talk about the people / animals in the picture.

### Vocabulary

- Draw a picture of \_\_\_\_\_.
- Match the pictures and the words.
- Look at the pictures and circle the words.
- Color the \_\_\_\_\_.
- Draw and color a (color) (object).
- Draw a line from the picture to the word.
- Find \_\_\_\_\_ in the picture and say the words.



# SOLUCIONARIO

## Extra tests

### Unit 1

1 1 – b. 2 – d. 3 – a. 4 – c.

#### Guión:

1. Hello
  2. What's your name?
  3. How are you?
  4. Goodbye.
- a. Fine, thank you.  
b. Hello.  
c. Goodbye.  
d. My name's \_\_\_\_\_.
- 2 1. grandma. 2. brother.
  3. mom. 4. sister.

### Unit 2

- 1 1. doll. 2. ball. 3. hoop.  
4. teddy bear. 5. drum. 6. kite.
- 2 baloon (un globo verde) / kite  
(un volantín azul).

#### 3 Guión:

Girl:

1. Look! This is my \_\_\_\_\_.
2. Look! This is my \_\_\_\_\_.
3. Look! This is my \_\_\_\_\_.

Boy:

4. Look! This is my \_\_\_\_\_.
5. Look! This is my \_\_\_\_\_.
6. Look! This is my \_\_\_\_\_.

### Unit 3

- 1 1. un gato. 2. un elefante.  
3. una jirafa. 4. un conejo.

#### Guión:

1. It's a cat.
  2. It's an elephant.
  3. It's a giraffe.
  4. It's a rabbit.
- 2 1. It's a dog. 2. It isn't an iguana.  
3. It isn't a giraffe. 4. It's a monkey.

### Unit 4

- 1 1. eraser. 2. pencil.  
3. crayon. 4. ruler.
- 2 seis velas en la torta.

#### Guión:

Niña: Happy birthday, Mel!  
Niño: How old are you, Mel?  
Mel: I'm \_\_\_\_\_.

- 3 two, five, seven, nine

### Unit 5

- 1 1. head. 2. arm. 3. hand.  
4. tummy. 5. leg. 6. foot.
- 2 book – cake – gift - train

#### Guión:

Gift – cake – train – book

### Unit 6

1

#### Guión:

- a. Open your books.
- b. Read the sentence.
- c. Sit down.
- d. Look at the story book.
- e. Close your books.
- f. Stand up.

- 2 1. Touch your head.
2. Open the door.
3. Walk to the window.
4. Jump to the chair.

### Unit 7

- 1 1. shorts and a T-shirt. Pants, a jacket.  
2. a coat. Shorts, a T-shirt.

#### Guión:

Mujer:

Damian isn't wearing \_\_\_\_\_.

He's wearing \_\_\_\_\_ and \_\_\_\_\_.

Hombre:

Patsy isn't wearing \_\_\_\_\_.

She's wearing \_\_\_\_\_ and \_\_\_\_\_.

- 2 1. windy. 2. rainy.

### Unit 8

- 1 1. towel (toalla) 3. toothpaste (pasta  
de dientes) 5. toothbrush (cepillo de  
dientes) 7. shampoo

#### Down

2. washcloth (pañito para secar)
4. comb (peineta) 6. hairbrush  
(escobilla de pelo)

- 2 1. – b. 2. – a. 3. – c.

#### Guión:

Niña: I put my shoes on.

Niño: I make my bed.

Niño: I take a shower.

## Homework pages

### Unit 1

- Exercise 1  
mom dad, sister brother, grandma grandpa.
- Exercise 2  
Los alumnos deben decorar el árbol con fotografías o dibujos de miembros de sus familias.

### Unit 2

- Exercise 1  
Los alumnos deben completar el crucigrama.
- Exercise 2  
Los alumnos deben dibujar un volantín rojo.

### Unit 3

- Exercise 1  
an alligator, a dog, a cat, an owl, a rabbit
- Exercise 2
  1. dibujo de un búho
  2. dibujo de una jirafa
  3. dibujo de un tigre
  4. dibujo de un caimán

### Unit 4

- Exercise 1  
Los alumnos deben colorear los dibujos.

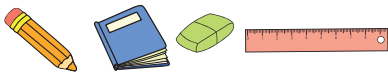

- Exercise 2  
Los alumnos deben trazar las oraciones.
- Exercise 3  
Los estudiantes deben unir los números en orden con una línea.

- Exercise 4  
Los alumnos repiten en voz alta los números del ex. 1.

### Unit 5

#### Lesson 1

- Exercise 1  
Los alumnos trazan las letras del abecedario.
- Exercise 2  
1. truck 2. book 3. car  
4. cow 5. apple
- Exercise 3  
2. These are my feet.  
3. These are my arms.  
4. These are my legs.  
5. This is my tummy.  
6. This is my foot.
- Exercise 4  
(Cada alumno debe pegar una foto de si mismo en el recuadro y escribir unas oraciones.)

### Unit 6

- Exercise 2  
Becky Bounce (dibujo de ella)
- Exercise 3  
1. Stand up 2. Run  
3. Jump 4. Sit down
- Exercise 4  
Los alumnos pintan los dibujos.

### Unit 7

- Exercise 1  
Los niños pintan el dibujo.
- Exercise 2  
Denzel's wearing a T- shirt, shorts and sandals.

- Exercise 3  
Los niños se dibujan a si mismos vestidos con un suéter azul, pantalones naranjas y zapatos rojos.

### Unit 8

- Exercise 1  
Los estudiantes encierran en un círculo las actividades que realizan diariamente.
- Exercise 2  
2. I make my bed. 3. I get dressed.  
4. I take a shower. 5. I put my shoes on.  
6. I have breakfast. 7. I brush my teeth.  
8. I wash my hands.
- Exercise 3  
Los estudiantes siguen el laberinto para llegar a los objetos.
- Exercise 4  
Brush, comb, toothpaste, shampoo, toothbrush, soap.

### Spelling, listening and dictation activities

- Exercise 1  
H-e-l-l-o / G-o-o-d-b-y-e.
- Exercise 2  
1. Dad.  
2. Mom.
- Exercise 3  
1. Tick en columna izquierda.  
2. Tick en columna derecha.  
3. Tick en columna izquierda.
- Exercise 4  
1. Pelota pintada roja.  
2. Volantín pintado verde.
- Exercise 5  
1. El perro encerrado en un círculo.  
2. La iguana encerrada en un círculo.  
3. El búho encerrado en un círculo.  
4. El conejo encerrado en un círculo.



- Exercise 6
  1. monkey – mono.
  2. giraffe – jirafa.
  3. ostrich – avestruz.
  4. tiger – tigre.
  5. elephant – elefante.
- Exercise 7
  1. Una regla.
  2. Un lápiz de cera.
  3. Un lápiz.
- Exercise 8
 

Seven, ten, eight, four, three.
- Exercise 9
  1. p; 2. e; 3. r; 4. g; 5. k; 6. c.
- Exercise 10
  1. tummy;
  2. legs;
  3. feet.

- Exercise 11
  1. touch;
  2. run;
  3. walk;
  4. close.
- Exercise 12
  1. read;
  2. close;
  3. sit down;
  4. look.
- Exercise 13
 

Fiona: pantalones, chaleco, zapatos.  
Craig: shorts, polera, sandalias.
- Exercise 14
  1. cold;
  2. windy;
  3. cloudy;
  4. sunny.

- Exercise 15
 

At 7 o'clock / in my bedroom / at 7:30 / my teeth / before school.
- Exercise 16

|                              |                                  |                         |
|------------------------------|----------------------------------|-------------------------|
| Escribir <b>teeth</b>        | Dibujar un paño de lavar         | Escribir <b>soap</b>    |
| Dibujar una pasta de dientes | Dibujar una escobilla de dientes | Escribir <b>shampoo</b> |
| Escribir <b>towel</b>        | Dibujar una escobilla de pelo    | Escribir <b>comb</b>    |

## TRANSCRIPT SPELLING, LISTENING AND DICTATION ACTIVITIES

### Track 71

Teacher's Book - Unit 1  
Page 144 - Exercise 1  
Hello.  
Goodbye.

### Track 72

Teacher's Book - Unit 1  
Page 144 - Exercise 2  
1 Dad  
2 Mom

### Track 73 - Teacher's Book - Unit 2

Page 145 - Exercise 3  
1 I have a hoop.  
2 I have a kite.  
3 I have a teddy bear.

### Track 74 - Teacher's Book - Unit 2

Page 145 - Exercise 4  
1 Color the ball red.  
2 Color the kite green.

### Track 75 - Teacher's Book - Unit 3

Page 146 - Exercise 5  
1 It's a dog.  
2 It's an iguana.  
3 It's an owl.  
4 It's a rabbit.

### Track 76 - Teacher's Book - Unit 3

Page 146 - Exercise 6  
1 monkey.            2 giraffe.  
3 ostrich.            4 tiger.  
5 elephant.



### Track 77 - Teacher's Book - Unit 4

Page 147 - Exercise 7  
1 It's a ruler.  
2 It's a crayon.  
3 It's a pencil.

### Track 78 - Teacher's Book - Unit 4

Page 147 - Exercise 8  
7    10    8    4    3

### Track 79 - Teacher's Book - Unit 5

Page 148 - Exercise 9  
1 p.    2 e.    3 r.    4 g.    5 k.    6 c.

### Track 80 - Teacher's Book - Unit 5

Page 148 - Exercise 10  
1 T-U-M-M-Y , tummy;  
2 L-E-G-S, legs;  
3 F-E-E-T, feet.  
How do you spell tummy?  
How do you spell legs?  
How do you spell feet?

### Track 81 - Teacher's Book - Unit 6

Page 149 - Exercise 11  
1 Don't touch the lion.  
2 Run to the table.  
3 Walk to the windows.  
4 Don't close the door.

### Track 82 - Teacher's Book - Unit 6

Page 149 - Exercise 12  
1 Read your book.  
2 Close the window.  
3 Sit down, please.  
4 Look at the book.

**Track 83** - Teacher's Book - Unit 7

Page 150 - Exercise 13

Fiona's wearing pants. Craig's wearing shorts. Craig's wearing a T-shirt. Fiona's wearing a sweater, Craig's wearing sandals, and Fiona's wearing shoes.

**Track 84** - Teacher's Book - Unit 7

Page 150 - Exercise 14

- 1 It's cold.
- 2 It's windy.
- 3 It's cloudy.
- 4 It's sunny.

**Track 85** - Teacher's Book - Unit 8

Page 151 - Exercise 15

Every morning, I take a shower at 7 o'clock.

I get dressed in my bedroom.

I have breakfast at 7:30.

I brush my teeth. I make my bed before school.

**Track 86** - Teacher's Book - Unit 8

Page 151 - Exercise 16

2B Draw a toothbrush.

3C Write the word comb.

2A Draw a washcloth.

1C Write the word shampoo.

1B Draw some toothpaste.

3A Write the word soap.

2C Draw a hairbrush.

1A Write the word teeth.

## GLOSARIO

## Unidad 1

|                |         |
|----------------|---------|
| <b>mom</b>     | mamá    |
| <b>dad</b>     | papá    |
| <b>sister</b>  | hermana |
| <b>brother</b> | hermano |
| <b>grandma</b> | abuela  |
| <b>grandpa</b> | abuelo  |

## Unidad 2

|                   |                  |               |          |
|-------------------|------------------|---------------|----------|
| <b>hoop</b>       | aro              | <b>red</b>    | rojo     |
| <b>doll</b>       | muñeca           | <b>blue</b>   | azul     |
| <b>drum</b>       | tambor           | <b>yellow</b> | amarillo |
| <b>ball</b>       | pelota           | <b>orange</b> | naranja  |
| <b>teddy bear</b> | osito de peluche | <b>green</b>  | verde    |
| <b>kite</b>       | volantín         | <b>pink</b>   | rosado   |

## Unidad 3

|                  |         |                 |          |
|------------------|---------|-----------------|----------|
| <b>alligator</b> | lagarto | <b>elephant</b> | elefante |
| <b>dog</b>       | perro   | <b>tiger</b>    | tigre    |
| <b>iguana</b>    | iguana  | <b>ostrich</b>  | avestruz |
| <b>owl</b>       | buho    | <b>lion</b>     | león     |
| <b>cat</b>       | gato    | <b>monkey</b>   | mono     |
| <b>rabbit</b>    | conejo  | <b>giraffe</b>  | jirafa   |



## Unidad 4

|               |               |              |        |
|---------------|---------------|--------------|--------|
| <b>eraser</b> | goma          | <b>three</b> | tres   |
| <b>pen</b>    | lápiz pasta   | <b>four</b>  | cuatro |
| <b>book</b>   | libro         | <b>five</b>  | cinco  |
| <b>pencil</b> | lápiz mina    | <b>six</b>   | seis   |
| <b>crayon</b> | lápiz de cera | <b>seven</b> | siete  |
| <b>ruler</b>  | regla         | <b>eight</b> | ocho   |
| <b>one</b>    | uno           | <b>nine</b>  | nueve  |
| <b>two</b>    | dos           | <b>ten</b>   | diez   |

## Unidad 5

|             |        |              |         |
|-------------|--------|--------------|---------|
| <b>leg</b>  | pierna | <b>tummy</b> | panza   |
| <b>arm</b>  | brazo  | <b>legs</b>  | piernas |
| <b>hand</b> | mano   | <b>arms</b>  | brazos  |
| <b>foot</b> | pie    | <b>hands</b> | manos   |
| <b>head</b> | cabeza | <b>feet</b>  | pies    |

## Unidad 6

|               |         |                 |          |
|---------------|---------|-----------------|----------|
| <b>touch</b>  | tocar   | <b>wall</b>     | pared    |
| <b>walk</b>   | caminar | <b>stand up</b> | pararse  |
| <b>jump</b>   | saltar  | <b>read</b>     | leer     |
| <b>floor</b>  | piso    | <b>close</b>    | cerrar   |
| <b>window</b> | ventana | <b>sit down</b> | sentarse |
| <b>run</b>    | correr  | <b>open</b>     | abrir    |
| <b>door</b>   | puerta  | <b>look</b>     | mirar    |

## Unidad 7

|                 |            |                |            |
|-----------------|------------|----------------|------------|
| <b>shorts</b>   | shorts     | <b>sandals</b> | chaldas    |
| <b>T-shirts</b> | poleras    | <b>sunny</b>   | soleado    |
| <b>shoes</b>    | zapatos    | <b>windy</b>   | con viento |
| <b>pants</b>    | pantalones | <b>rainy</b>   | lluvioso   |
| <b>sweater</b>  | chaleco    | <b>cloudy</b>  | nublado    |
| <b>coat</b>     | abrigo     | <b>snowy</b>   | nevado     |
| <b>dress</b>    | vestido    | <b>cold</b>    | frio       |

## Unidad 8

|                        |                            |                   |                    |
|------------------------|----------------------------|-------------------|--------------------|
| <b>brush my hair</b>   | cepillar mi pelo           | <b>shampoo</b>    | shampoo            |
| <b>take a shower</b>   | tomar una ducha            | <b>soap</b>       | jabón              |
| <b>wash my hands</b>   | lavar mis manos            | <b>toothbrush</b> | cepillo de dientes |
| <b>brush my teeth</b>  | cepillar/lavar mis dientes | <b>toothpaste</b> | pasta de dientes   |
| <b>get dressed</b>     | vestirse                   | <b>hairbrush</b>  | cepillo de pelo    |
| <b>have breakfast</b>  | tomar desayuno             | <b>comb</b>       | peineta / peinarse |
| <b>make my bed</b>     | hacer mi cama              | <b>washcloth</b>  | toalla de mano     |
| <b>put my shoes on</b> | ponerme los zapatos        | <b>towel</b>      | toalla             |



© Macmillan Publishers S.A. de C.V. / Ediciones Cal y Canto Ltda.

© Bounce in Chile 2014 Reimpresión

**Teacher's Book 1º año básico.** Based on: the Bounce series

|                      |                                      |
|----------------------|--------------------------------------|
| Additional text      | Lina Alvarado Jantus                 |
| General Manager      | Jorge Muñoz Rau                      |
| Academic Consultant  | Gloria Caro Opazo                    |
| Editor               | Marian González Del Fierro           |
| Proofreading         | Gloria Caro Opazo                    |
| Recording Producer   | Rodrigo González Díaz                |
| Recording Engineer   | Ignacio Arriagada Maia               |
| Illustrations        | Rosie Brooks                         |
| General Production   | Cecilia Muñoz Rau                    |
| Production Assistant | Lorena Briceño González              |
| Cover designed by    | María Jesús Moreno Guldman           |
| Layout by            | Catherina Pujol Hormazábal           |
| Photos               | Banco de Fotos Ediciones Cal y Canto |

Nº de Inscripción: 212.429

ISBN 978 956 339 068 1



© Macmillan Publishers S.A. de C.V. / Ediciones Cal y Canto Ltda.

© Bounce in Chile 2013

**Teacher's Book 1º año básico.** Based on: the Bounce series

Nº de Inscripción: 212.429

ISBN 978 956 339 068 1

© Macmillan Publishers S.A. de C.V. / Ediciones Cal y Canto Ltda.

© Bounce in Chile 2012

Original © Macmillan Publishers. Based on: the Bounce series

Original Text © Julie Kniveton and Angela Llanas 2004

Design and illustration © Macmillan Publishers Limited 2004

Design development and page make up by Ben Cracknell Studios.

Illustrated by Peter Richardson; Sean Longcroft @ Just for Laffs.

Cover design by DW design.

Commissioned photographs by Dean Ryan.

**Teacher's Book 1º año básico**

ISBN 978 956 339 026 1

Nº de Inscripción 212.429

All rights reserved; no part of this publication may be reproduced, stored in a retrieval system, transmitted in any form, or by any means, electronic, mechanical, photocopying, recording, or otherwise, without the prior written permission of the publisher.

Impreso RR Donnelley Chile

Se terminó de imprimir 8.100 ejemplares en el mes de enero de 2014.



EDICIÓN ESPECIAL PARA EL MINISTERIO DE EDUCACIÓN. PROHIBIDA SU COMERCIALIZACIÓN